

FRIGORIFERO • CONGELATORE

Istruzioni per l'installazione, l'uso, la manutenzione

I

REFRIGERATOR • FREEZER

Instructions for installation, use, maintenance

GB

KÜHLSCHRANK • GEFRIERSCHRANK

Hinweise für Installation, Gebrauch, Wartung

D

RÉFRIGÉRATEUR • CONGÉLATEUR

Instructions pour l'installation, l'utilisation, l'entretien

F

FRIGORÍFICO • CONGELADOR

Instrucciones para la instalación, el uso y el mantenimiento

ES

FRIGORÍFICO • CONGELADOR

Instruções para a instalação, o uso, a manutenção

P

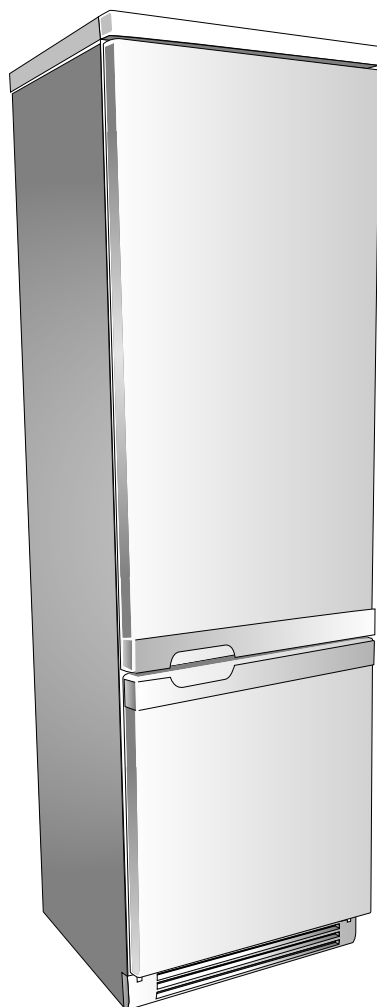

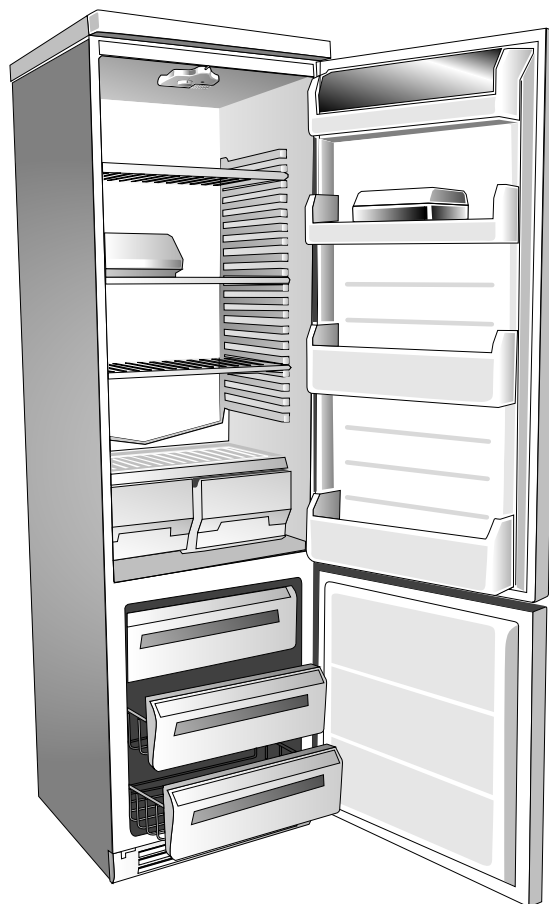
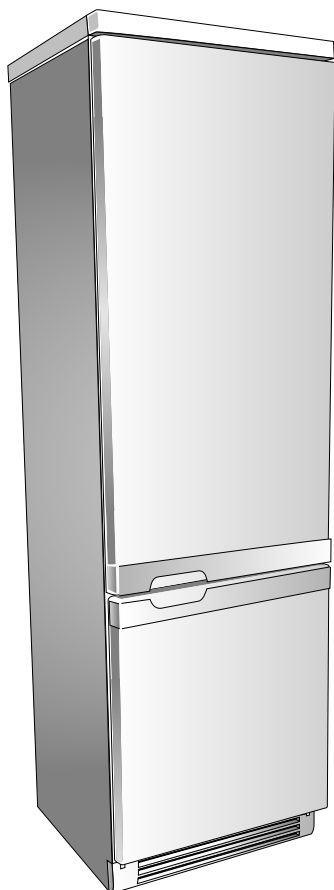

I INDICE

Normative-avvertenze e consigli importanti secondo CEI 107-28/CEI 61-56	pag. 4
Note generali alla consegna	pag. 6
Descrizione macchina	pag. 8
Trasporto	pag. 10
Posizionamento e messa in opera	pag. 12
Attenzione	pag. 18
Collegamento elettrico	pag. 18
Uso del frigorifero	pag. 20
Reparto frigorifero	pag. 22
Reparto congelatore	pag. 24
Congelamenti cibi freschi	pag. 26
Importante	pag. 28
Manutenzione	pag. 32
Varianti	pag. 34

GB INDEX

Regulations, warnings and important recommendations in accordance with CEI 107-28/CEI 61-56	pag. 4
General notes on delivery	pag. 6
Appliance description	pag. 8
Transport	pag. 10
Positioning and installation	pag. 12
Warning	pag. 18
Electrical connection	pag. 18
Using the refrigerator	pag. 20
Refrigerator compartment	pag. 22
Freezer compartment	pag. 24
Freezing fresh food	pag. 26
Important	pag. 28
maintenance	pag. 32
Variations	pag. 34

D**INHALT**

Vorschriften, hinweise und wichtige ratschläge nach CEI 107-28/CEI 61-56	pag. 5
Allgemeine bemerkungen zur lieferung	pag. 7
Beschreibung des geräts	pag. 9
Transport	pag. 11
Aufstellung und inbetriebsetzung	pag. 13
Achtung	pag. 19
Das anschliessen an das stromnetz	pag. 19
Benützung des kühlshrankes	pag. 21
kühlshrankelement	pag. 23
Tiefkühlelement	pag. 25
Tiefkühlen von frischen lebensmitteln	pag. 27
Wichtig	pag. 29
Instandhaltung	pag. 33
Varianten	pag. 35

F**SOMMAIRE**

Normes, avertissements et recommandations importantes selon CEI 107-28/CEI 61-56	pag. 5
Remarques générales au moment de la livraison	pag. 7
Description de l'appareil	pag. 9
Transport	pag. 11
Positionnement et mise en oeuvre	pag. 13
Attention	pag. 19
Branchement électrique	pag. 19
Utilisation du réfrigérateur	pag. 21
Compartiment réfrigérateur	pag. 23
Compartiment congélateur	pag. 25
Congélation des aliments frais	pag. 27
Important	pag. 29
Entretien	pag. 33
Variantes	pag. 35

ES**INDICE**

Normas, advertencias y consejos importantes en función de la norma CEI 107-28/CEI 61-56	pag. 5
Notas generales relativas a la entrega	pag. 7
Descripción de la máquina	pag. 9
Transporte	pag. 11
Posicionamiento e instalación	pag. 13
Atención	pag. 19
Conexión eléctrica	pag. 19
Uso del frigorífico	pag. 21
Reparto frigorífico	pag. 23
Reparto congelador	pag. 25
Congelado de alimentos frescos	pag. 27
Importante	pag. 29
Mantenimiento	pag. 33
Variantes	pag. 35

P**ÍNDICE**

Normas, advertências e conselhos importantes segundo CEI 107-28/CEI 61-56	pag. 5
Nota gerais no acto de entrega	pag. 7
Descrição da máquina	pag. 9
Transporte	pag. 11
Colocação e accionamento	pag. 13
Atenção	pag. 19
Ligação eléctrica	pag. 19
Utilização do frigorífico	pag. 21
Compartimento frigorífico	pag. 23
Compartimento congelador	pag. 25
Congelação dos alimentos frescos	pag. 27
Importante	pag. 29
Manutenção	pag. 33
Variantes	pag. 35

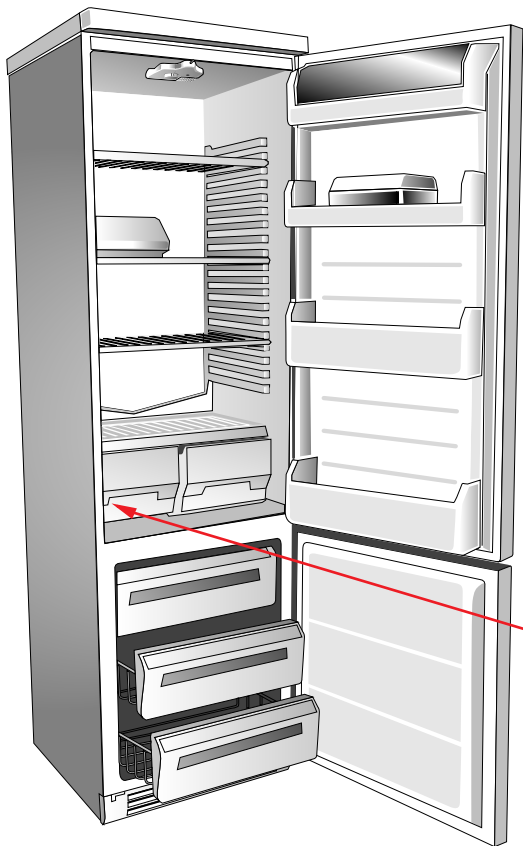

SN	min 10°C	max 32°C
N	min 16°C	max 32°C
ST	min 18°C	max 38°C
T	min 18°C	max 43°C

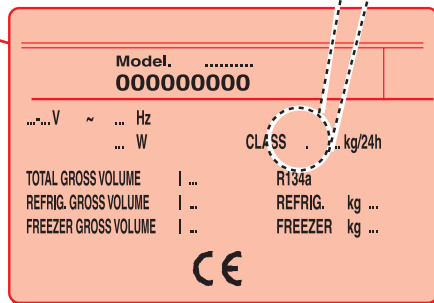

I

NORMATIVE-AVERTENZE E CONSIGLI IMPORTANTI

Questo prodotto è conforme alle vigenti normative europee di sicurezza relative alle apparecchiature elettriche. È stato sottoposto a lunghe prove e meticolosi test per valutarne la sicurezza e l'affidabilità. Prima di utilizzare l'apparecchio, leggere attentamente questo manuale, in modo da sapere esattamente cosa fare e cosa non fare. Un uso inappropriato dell'apparecchio può essere pericoloso, soprattutto per i bambini. Prima di collegare l'apparecchio accertarsi che i dati in targa siano corrispondenti a quelli del vostro impianto. I materiali dell'imballaggio riciclabili, non disperderli nell'ambiente, portarli quindi ad un impianto di smaltimento, affinché possano essere riciclati. La sicurezza elettrica di questo apparecchio è assicurata soltanto quando è collegato ad un impianto elettrico munito di un efficace presa di terra, a norma di legge. È obbligatorio verificare questo fondamentale requisito di sicurezza. In caso di dubbio, richiedere un controllo accurato dell'impianto da parte di un tecnico qualificato. (legge 46/90) L'uso di questa macchina, così come di un qualsiasi apparecchio elettrico, comporta l'osservanza di alcune regole fondamentali:

- non toccare l'apparecchio con mani o piedi bagnati o umidi;
- non tirare il cavo di alimentazione per staccare la spina dalla presa;

- non lasciare esposto l'apparecchio agli agenti atmosferici;
- non permettere che l'apparecchio sia usato dai bambini senza sorveglianza;
- non staccare o inserire la spina nella presa con le mani bagnate; - prima di effettuare qualsiasi operazione di pulizia o di manutenzione, disinserire l'apparecchio dalla rete di alimentazione elettrica o staccando la spina o spegnendo l'interruttore generale dell'impianto;
- in caso di guasto o di cattivo funzionamento, spegnere l'apparecchio, e non manometterlo.

ATTENZIONE!

Quando installate il vostro apparecchio frigorifero è importante tener conto della classe climatica del prodotto.

Per conoscere la classe climatica del vostro apparecchio controllate la targa dati qui riportata.

L'apparecchio funziona correttamente nel campo di temperatura ambiente indicato in tabella, secondo la classe climatica.

GB

REGULATIONS, WARNINGS AND IMPORTANT RECOMMENDATIONS

This product is in conformity with the European safety regulations in force relative to electrical equipment. It has undergone extensive trials and meticulous tests to evaluate safety and reliability.

Before using the appliance, carefully read this manual in order to know exactly what to do and what not to do.

Improper use can be dangerous, especially for children. Before connecting the appliance, check that the data on the plate corresponds to that of your system. Do not litter the recyclable packaging material, but take it to a waste disposal plant for recycling.

The electrical safety of this appliance is ensured only if connected to an electrical system equipped with an efficient ground clamp in accordance with the law. It is obligatory to check this fundamental safety requirement. In case of doubt, request an accurate control of the system by a qualified technician (Act 46/90).

Some fundamental rules must be observed in the use of this appliance, as with any electrical equipment:

- do not touch the appliance with moist or wet hands or feet
- do not pull on the power supply cable to pull the plug from the socket

- do not expose the appliance to atmospheric agents
- do not allow children to use the appliance without supervision
- do not pull out or insert the plug with wet hands; before any cleaning or maintenance work, disconnect the appliance from the mains by either pulling out the plug or switching off the main system switch.
- in case of breakdown or improper functioning switch off the appliance and do not tamper with it.

WARNING!

When you install your refrigerator, it is important to bear in mind the climatic rating of the appliance.

In order to find out the climatic rating of your appliance, check the data rating plate.

The appliance will function correctly within the ambient temperature range indicated in the table, according to its climatic rating

D**VORSCHRIFTEN, HINWEISE UND WICHTIGE RATSCHLÄGE**

Dieses Produkt entspricht den geltenden EG-Sicherheitsbestimmungen in bezug auf elektrische Apparate. Es wurde aufwendigen und genauen Tests unterzogen, bei denen seine Sicherheit und Zuverlässigkeit geprüft wurden.

Bevor Sie diesen Apparat benützen, lesen Sie bitte dieses Handbuch aufmerksam durch, damit Sie genau wissen, was Sie tun können und was Sie nicht tun dürfen.

Eine unsachgemäße Verwendung des Gerätes kann gefährlich sein, vor allem für Kinder. Das Verpackungsmaterial kann recycelt werden, bitte werfen Sie es nicht einfach im Freien weg, sondern bringen Sie es zu einer Entsorgungsstelle, wo es recycelt werden kann. Dieser Apparat ist bezüglich seiner elektrischen Teile nur sicher, wenn er an ein gut geerdetes Stromnetz angeschlossen wird, das allen gesetzlichen Bestimmungen entspricht. Bitte kontrollieren Sie unbedingt, ob dies der Fall ist. Falls Sie Zweifel haben, verlangen Sie bitte eine sorgfältige Kontrolle der Anlage durch einen Fachmann (Gesetz Nr. 46/90). Bei der Benutzung dieses Geräts müssen genau wie bei allen anderen elektrischen Apparaten einige wichtige Regeln beachtet werden:

- den Apparat nie mit nassen oder feuchten Händen oder Füßen berühren;
- beim Ausziehen des Steckers aus der Steckdose nie am Kabel reißen;

- den Apparat nie Witterungseinflüssen aussetzen;
- nicht zulassen, daß der Apparat von unbeaufsichtigten Kindern benutzt wird;
- nie den Stecker mit nassen Händen in die Steckdose einführen oder aus dieser herausziehen; vor jeder Reinigungs- und Instandhaltungsarbeit die Stromversorgung unterbrechen, indem man den Stecker zieht oder den Hauptschalter der Anlage ausschaltet;
- bei Nichtfunktionieren oder Störungen den Apparat ausschalten und nicht selbst zu reparieren versuchen.

⚠ ACHTUNG!

Bitte achten Sie bei der

Installation Ihres Kühlschranks auf die Kühlungsstufe des Produktes. Die Kühlungsstufe Ihres Kühlschranks können Sie den Daten auf dem hier aufgeführten Typenschild entnehmen.

Das Gerät funktioniert richtig bei Raumtemperatur, die in der Tabelle nach der Kühlungsstufe angegeben ist.

F**NORMES, AVERTISSEMENTS ET RECOMMANDATIONS IMPORTANTES**

Ce produit est conforme aux normes européennes de sécurité en vigueur relatives aux appareils électriques. Il a été soumis à de longs essais et à des tests méticuleux afin d'évaluer la sécurité et la fiabilité. Lire attentivement ce manuel avant d'utiliser l'appareil afin de savoir exactement ce qu'il faut faire et ce qu'il ne faut pas faire. Une utilisation impropre de l'appareil risque d'être dangereuse, surtout pour les enfants. Avant de brancher l'appareil, vérifier que les données figurant sur la plaquette correspondent à celles de votre installation. Les matériaux d'emballage sont recyclables, ne pas les abandonner dans l'environnement, les porter dans un centre spécialisé afin qu'ils soient recyclés. La sécurité électrique de cet appareil est assurée uniquement lorsqu'il est relié à une installation électrique équipée d'une prise de terre en bon état, selon la norme en vigueur. En cas de doute, faire procéder à un contrôle soigné de l'installation par un technicien qualifié (loi 46/90).

L'utilisation de cet appareil, comme celle de tout appareil électrique, implique l'observation de certaines règles fondamentales :

- Ne pas toucher l'appareil avec des mains ou des pieds mouillés ou humides;
- ne pas tirer sur le câble d'alimentation pour débrancher la fiche de la prise;

- ne pas laisser l'appareil exposé aux agents atmosphériques;
- ne pas permettre que l'appareil soit utilisé par des enfants en l'absence de surveillance;
- ne pas débrancher ni brancher la fiche dans la prise de courant avec les mains mouillées; avant d'effectuer toute opération de nettoyage ou d'entretien, débrancher l'appareil du réseau d'alimentation électrique en débranchant la fiche ou en éteignant l'interrupteur principal de l'installation;
- en cas de panne ou de mauvais fonctionnement, éteindre l'appareil et ne pas l'endommager.

⚠ ATTENTION!

Quand vous installez

votre appareil frigorifique, il est important de tenir compte de la classe climatique du produit.

Pour savoir à quelle classe climatique appartient votre réfrigérateur, veuillez contrôler la plaque des données comme indiquée ci-après:

L'appareil frigorifique fonctionne correctement dans l'intervalle de température ambiante indiqué sur le tableau, selon la classe climatique.

ES**NORMAS, ADVERTENCIAS Y CONSEJOS IMPORTANTES**

Este producto es conforme a las normativas europeas de seguridad vigentes relativas a los aparatos eléctricos y ha sido sometido a largas y meticulosas pruebas para evaluar la seguridad y la fiabilidad del mismo. Antes de utilizar el aparato leer atentamente el presente manual, para saber exactamente cuáles son las operaciones que pueden cumplirse y cuáles no. Un uso indebido del aparato puede ser peligroso, sobre todo para los niños. Antes de conectar el aparato asegurarse de que los datos de la placa correspondan a los datos de la instalación de alimentación. Los materiales reciclables del embalaje no deben ser eliminados en el ambiente. Por consiguiente, llevarlos a un establecimiento habilitado a tal efecto para que puedan ser reciclados.

La seguridad eléctrica de este aparato se verifica sólo cuando el mismo está conectado a una instalación eléctrica provista de toma de tierra eficaz y normalizada. Es obligatorio verificar este requisito fundamental de seguridad. En caso de dudas, solicitar un control cuidadoso de la instalación por parte de un técnico calificado (Ley 46/90).

El uso de esta máquina, como así también de cualquier aparato eléctrico, comporta la observación de algunas reglas fundamentales:

- no tocar el aparato con manos o pies mojados o húmedos;

- no tirar del cable de alimentación para desconectar el enchufe de la toma;
- no exponer el aparato a los agentes atmosféricos;
- no permitir que los niños usen el aparato sin vigilancia;
- no quitar o introducir el enchufe en la toma con las manos mojadas; antes de efectuar cualquier operación de limpieza o mantenimiento, desconectar el aparato de la red de alimentación eléctrica desconectando el enchufe o apagando el interruptor general de la instalación;
- en caso de desperfecto o funcionamiento incorrecto apagar el aparato y no intervenir en el mismo.

⚠ ATENCION!

Cuando instalen su aparato frigorífico es importante que tengan en cuenta la clase climática del producto.

Para conocer la clase climática de su aparato, controlen la placa con los datos que aparece aquí.

El aparato funciona correctamente en el campo de temperatura ambiente indicado en el cuadro, según la clase climática.

P**NORMAS, ADVERTÊNCIAS E CONSELHOS IMPORTANTES**

Este produto está conforme as normas europeias de segurança vigentes referentes a aparelhos eléctricos. Foi submetido a longas provas e a meticulosos testes para a avaliação da sua segurança e fiabilidade. Antes de utilizar o aparelho, leia atentamente este manual para saber exactamente o que fazer e o que não fazer.

Um uso inadequado do aparelho pode ser perigoso, sobretudo para as crianças.

Antes de ligar o aparelho na rede certifique-se de que os dados constantes na chapinha correspondam aos da instalação eléctrica da sua casa. Os materiais de embalagem recicláveis não os descarte no meio ambiente; leve-os a um centro especializado para que possam ser reciclados. A segurança eléctrica deste aparelho é garantida somente se este for ligado a uma instalação munida de uma eficaz tomada de ligação à terra, nos termos da legislação em matéria. É obrigatório verificar este fundamental requisito de segurança. Em caso de dúvidas, peça a um técnico qualificado para efectuar um cuidadoso controlo da instalação eléctrica da sua casa. (lei 46/90)

O uso desta máquina assim como o de qualquer aparelho eléctrico, comporta o cumprimento de algumas regras fundamentais:

- não toque no aparelho com as mãos ou os pés molhados;

- não puxe o cabo de alimentação eléctrica para desligar a ficha da tomada;
- não deixe o aparelho exposto aos agentes atmosféricos;
- não permita que o aparelho seja utilizado por crianças sem que estas sejam vigiadas;
- não ligue nem desligue a ficha da tomada com as mãos molhadas;
- antes de efectuar qualquer operação de limpeza ou de manutenção, desligue o aparelho da rede de alimentação eléctrica extraíndo a ficha da tomada ou desactivando o interruptor geral da instalação eléctrica.
- em caso de avaria ou de mau funcionamento, desligue o aparelho e não o manuseie.

⚠ ATENÇÃO!

Ao instalar o seu aparelho frigorífico,

é importante observar a classe climática do produto. Para conhecer a classe climática do seu aparelho, controlar a chapa de dados abaixo demonstrada.

O aparelho funciona correctamente no campo de temperatura ambiente indicado na tabela, segundo a classe climática.

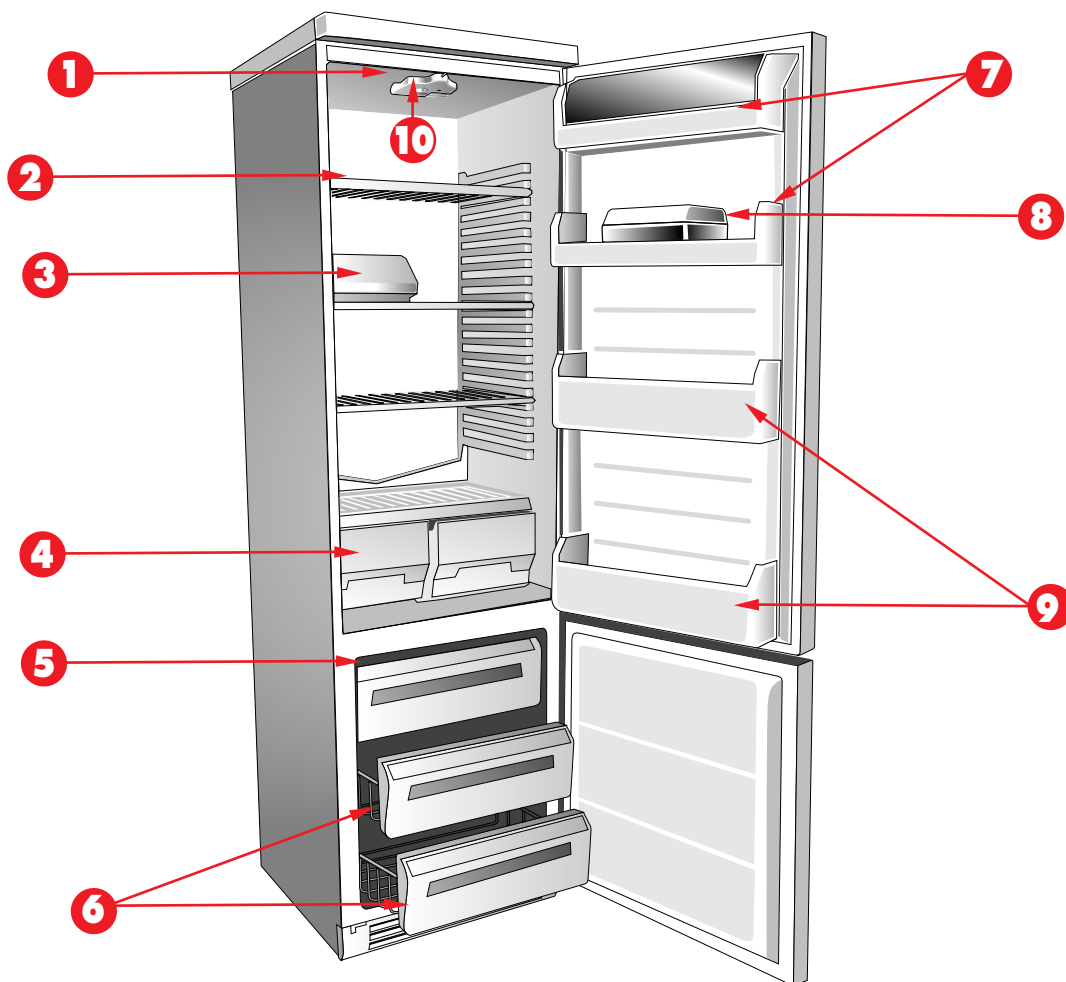

I

NOTE GENERALI ALLA CONSEGNA

Si ringrazia per la scelta della macchina.

La preghiamo di leggere attentamente queste brevi note scritte per lei e per poter utilizzare al massimo tutte le prestazioni che può ottenere.

La qualità del Frigocongelatore è garantita poiché ogni nostro prodotto è controllato al 100% al fine produzione, con lunghe prove e con diversi tipi di TEST.

La usi e vedrà quante soddisfazioni otterrà.

- ❶ TERMOSTATO
- ❷ GRIGLIE REGOLABILI
- ❸ SCATOLA CARNE
- ❹ SCATOLA FRUTTA EVERDURA

- ❺ SCOMPARTO PER CONGELAZIONE CIBI FRESCHI FREEZER
- ❻ CASSETTI FREEZER
- ❼ BALCONCINO PORTASCATOLE
- ❽ SCATOLA UOVA, BURRO ecc.
- ❾ BALCONCINO PORTABOTTIGLIE
- ❿ LUCE INTERNA

GB

GENERAL NOTES ON DELIVERY

Thank you for choosing this appliance.

Please carefully read these short notes so that you can use all the available functions to a maximum. The quality of the refrigerator-freezer is guaranteed since our product is 100% tested at the end of production, with extensive trials and various types of TESTS.

Use it and you will see how much satisfaction you obtain.

- ❶ THERMOSTAT
- ❷ ADJUSTABLE GRIDS
- ❸ MEAT BOX
- ❹ FRUIT AND VEGETABLE BOX

- ❺ COMPARTMENT FOR FREEZING OF FRESH FOOD FREEZER
- ❻ FREEZER DRAWERS
- ❼ CONTAINER TRAY
- ❽ EGG, BUTTER, ETC. TRAY
- ❾ BOTTLE TRAY
- ❿ INTERNAL LIGHT

D**ALLGEMEINE BEMERKUNGEN ZUR LIEFERUNG**

Wir gratulieren Ihnen zu Ihrer Wahl.

Bitte lesen Sie diese Anleitungen, die wir für Sie geschrieben haben, aufmerksam durch, damit Sie alle Möglichkeiten dieses Geräts voll ausschöpfen können.

Für die Qualität dieses Kühl- und Gefrierschranks garantieren wir, denn jedes unserer Produkte wird nach erfolgter Produktion hundertprozentig kontrolliert, lange geprüft und verschiedenen TESTS unterzogen.

Benützen Sie ihn, Sie werden zufrieden sein !

- 1 THERMOSTAT**
- 2 VERSTELLBARE ROSTE**
- 3 FLEISCHABTEIL**
- 4 OBST- UND GEMÜSEABTEIL**

- 5 TIEFKÜHLABTEIL FÜR FRISCHE LEBENSMITTEL**
- 6 TIEFKÜHLSCHUBLADEN**
- 7 DOSENABLAGE**
- 8 EIER- UND BUTTERABLAGE**
- 9 FLASCHENABTEIL**
- 10 LAMPE**

F**REMARQUES GÉNÉRALES AU MOMENT DE LA LIVRAISON**

Nous vous remercions de votre choix.

Nous vous prions de lire attentivement ces quelques remarques afin que vous puissiez utiliser au maximum toutes les prestations que cet appareil offre.

La qualité du réfrigérateur-congélateur est garantie car notre produit est contrôlé à 100 % en fin de production en subissant de longs essais ainsi que différents types de TEST.

Utilisez-le et vous verrez les nombreuses satisfactions qu'il vous procurera.

- 1 THERMOSTAT**
- 2 GRILLES REGLABLES**
- 3 TIROIR VIANDE**
- 4 TIROIR FRUITS ET LEGUMES**

- 5 COMPARTIMENT POUR LA CONGELATION DES ALIMENTS FRAIS FREEZER**
- 6 TIROIRS FREEZER**
- 7 PORTE-BOITES**
- 8 BOITE A OEUF, BEURRE, ETC.**
- 9 PORTE-BOUTEILLES**
- 10 ECLAIRAGE INTERIEUR**

ES**NOTAS GENERALES RELATIVAS A LA ENTREGA**

En primer lugar agradecemos la preferencia acordada eligiendo una de nuestras máquinas.

Le solicitamos lea atentamente estas breves notas escritas para Usted, de modo que pueda obtener las máximas prestaciones de su aparato.

La calidad del frigorífico-congelador está garantizada ya que cada uno de nuestros productos es controlado al 100% al final de la producción, con largas y diferentes PRUEBAS.

Con su uso podrá comprobar sus ventajas.

- 1 TERMÓSTATO**
- 2 REJILLAS REGULABLES**
- 3 CAJÓN PARA LA CARNE**
- 4 CAJÓN PARA FRUTA Y VERDURA**

- 5 COMPARTIMIENTO PARA CONGELAR ALIMENTOS FRESCOS FREEZER**
- 6 CAJONCILLOS FREEZER**
- 7 BALCONCILLO PORTA-CAJONES**
- 8 CAJÓN PARA HUEVOS, MANTEQUILLA, ETC.**
- 9 BALCONCILLO PORTA-BOTELLAS**
- 10 LUZ INTERNA**

P**NOTAS GERAIS NO ACTO DE ENTREGA**

Agradece-se pela escolha da máquina.

Agradecemos que leia atentamente estas breves notas que escrevemos para si, para que a possa utilizar usufruindo, ao máximo, de todas as prestações que com ela pode obter.

A qualidade do frigorífico-congelador é garantida dado que todos os nossos produtos são 100% controlados no final da produção com demoradas provas e diversos tipos de TESTES.

Use-a e verá as satisfações que terá.

- 1 TERMÓSTATO**
- 2 GRELHAS REGULÁVEIS**
- 3 CAIXA DA CARNE**
- 4 CAIXA DA FRUTA E VERDURA**

- 5 COMPARTIMENTO CONGELADOR PARA CONGELAÇÃO DE ALIMENTOS FRESCOS**
- 6 GAVETAS DO CONGELADOR**
- 7 SUPORTE PARA AS CAIXAS**
- 8 CAIXA DOS OVOS, MANTEIGA ETC.**
- 9 SUPORTE PARA AS GARRAFAS**
- 10 LUZ INTERIOR**

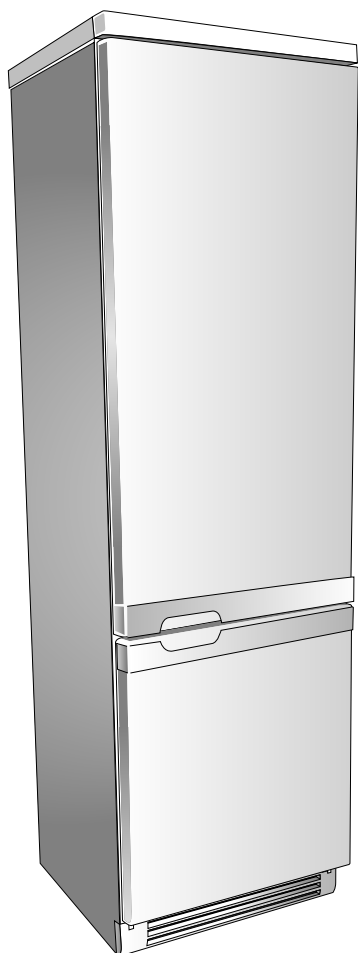

I

DESCRIZIONE MACCHINA

Gli apparecchi Frigocongelatori verticali della serie CO sono elettrodomestici di grande capienza che permettono di congelare, conservare e refrigerare qualsiasi cibo.

La **STRUTTURA** portante è stata realizzata in pannelli di lamiera trattati e verniciati elettrostaticamente per resistere ai maltrattamenti e rimanere bella e lucente nel tempo.

Gli **ISOLAMENTI** sono stati scelti per mantenere costante la temperatura INTERNA e avere grossi spazi interni.

Lo **SPAZIO INTERNO** è stato studiato per poter ospitare qualsiasi forma di cibo da conservare con una facilità di spostamento dei ripiani.

ATTENZIONE: mantenere libere da ostruzioni le aperture di ventilazione nell'involucro dell'apparecchio o nella struttura da incasso.

GB

APPLIANCE DESCRIPTION

The CO-series vertical refrigerator-freezers are electric appliances of large capacity which allow freezing, preservation and refrigeration of any type of food.

The supporting **STRUCTURE** is constructed in panels of treated sheet steel, electrostatically enamelled to resist ill-treatment, and for long-lasting beauty and shine.

The **INSULATION** has been selected to maintain the INTERNAL temperature constant and for large internal space.

The **INTERNAL SPACE** is designed to hold any form of food with easy shelf movement.

WARNING: Keep ventilation openings in the appliance enclosure or in the structure for building in, clear of obstruction.

D**BESCHREIBUNG DES GERÄTS**

Die senkrechten Kühl- und Gefrierschränke der Serie CO haben ein großes Fassungsvermögen; Lebensmittel aller Art können darin tiefgefroren, aufbewahrt und gekühlt werden.

Das **TRAGWERK** besteht aus speziell behandelten und elektrostatisch lackierten Blechtafeln, die auch eine unsorgfältige Behandlung ertragen und immer schön und glänzend bleiben.

Die **ISOLIERUNGEN** wurden im Hinblick auf eine konstante INNENTEMPERATUR und auf geräumige Innenflächen gewählt.

Der **INNENRAUM** wurde so eingeteilt, daß Lebensmittel aller Art darin aufbewahrt werden können, wobei man die Roste leicht umplazieren kann.

ACHTUNG: Die Belüftungsöffnungen des Standgerät-Gehäuses oder die der Einbaustruktur dürfen nicht verstopft werden.

F**DESCRIPTION DE L'APPAREIL**

Les réfrigérateurs-congérateurs de la série CO sont des appareils ménagers de grande capacité, qui permettent de congeler, conserver et réfrigérer tous les types d'aliments.

La **STRUCTURE** portante est construite avec des panneaux de tôle traités et vernis électrostatiquement afin de résister aux mauvais traitements et pour rester belle est brillante dans le temps.

Les **ISOLATIONS** ont été sélectionnées afin de conserver une température INTERNE constante et de bénéficier de larges espaces internes.

L'**ESPACE INTERIEUR** a été conçu pour contenir toutes les formes d'aliments à conserver grâce à la facilité de déplacement des rayons.

ATTENTION: laisser les prises d'air libres de toute entrave au niveau du corps de l'appareil ou du meuble à l'intérieur duquel il est encastré

ES**DESCRIPCIÓN DE LA MÁQUINA**

Los aparatos frigoríficos-congeladores verticales de la serie CO son electrodomésticos de gran capacidad que permiten congelar, conservar y refrigerar cualquier alimento.

La **ESTRUCTURA** portante ha sido realizada en paneles de chapa tratados y pintados electróticamente para resistir a los malos tratos y permanecer bella y brillante a lo largo del tiempo.

Los **AISLAMIENTOS** han sido seleccionados para mantener constante la temperatura INTERNA y a la vez obtener grandes espacios internos.

El **ESPACIO INTERNO** ha sido estudiado para contener alimentos de cualquier forma que deban ser conservados, con gran facilidad de desplazamiento de los planos.

ATENCIÓN: Mantengas libre de obstrucciones los orificio de ventilación de la caja extrema del aparato o de la estructura para empotrar.

P**DESCRIÇÃO DA MÁQUINA**

Os aparelhos frigoríficos-congeladores verticais da Série CO são electrodomésticos dotados de grande capacidade que permitem congelar, conservar e refrigerar qualquer tipo de alimento.

A **ESTRUTURA** portante foi realizada em painéis de chapa tratada e pintada electrostaticamente para resistir aos maus tratos e manter-se sempre bonita e brilhante no tempo.

OS **ISOLAMENTOS** foram escolhidos por forma a manterem constante a temperatura INTERNA e a permitirem grandes espaços interiores.

O **ESPAÇO INTERIOR** foi estudado no sentido de poder conter qualquer tipo de alimento em conservação com a facilidade de deslocação das prateleiras.

ATENÇÃO: Mantenha livre de obstruções as aberturas de ventilação do invólucro do aparelho e da estrutura de encaixe.

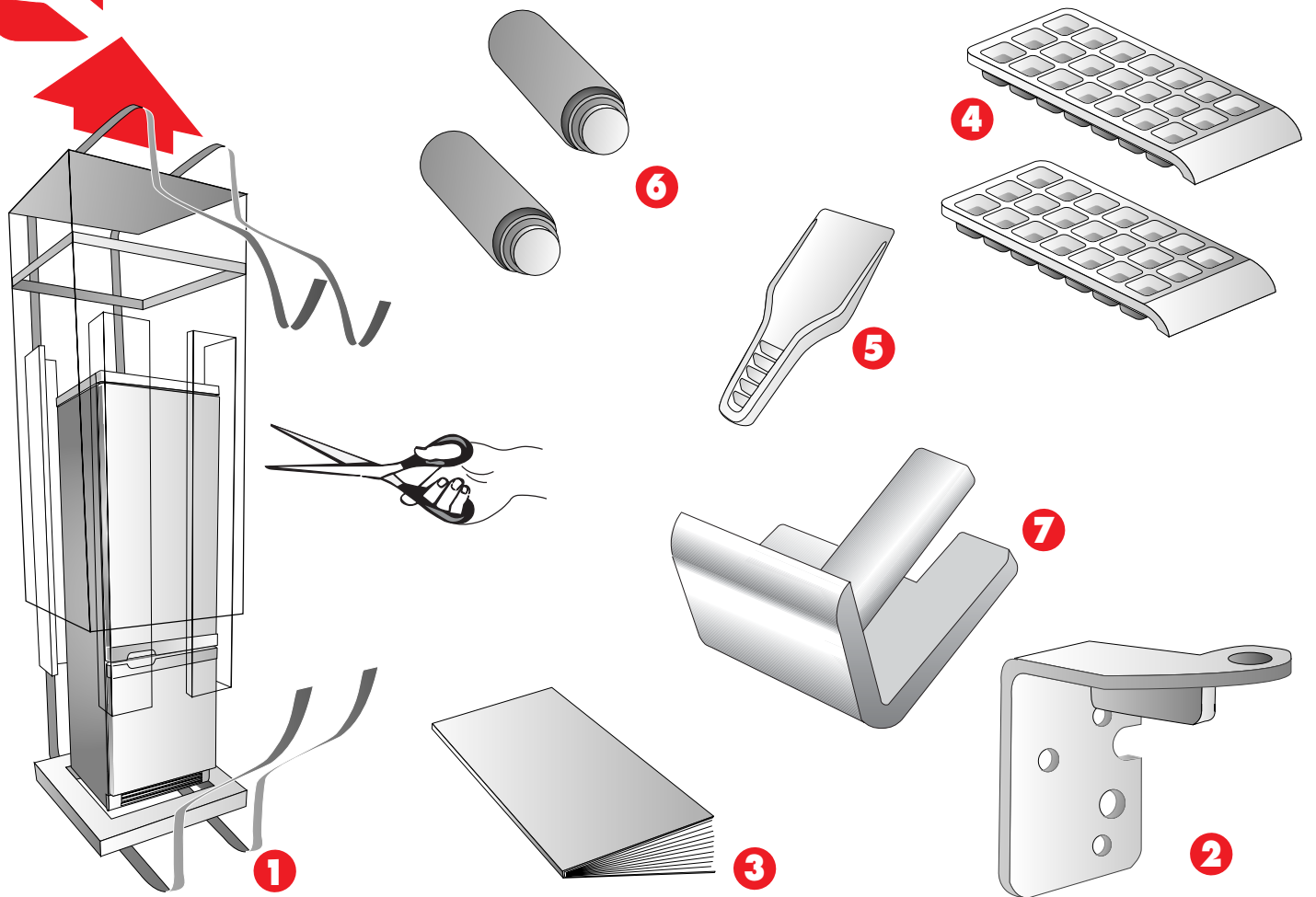

I TRASPORTO

- 1 FRIGOCONGELATORE
- 2 CERNIERA
- 3 LIBRETTO D'ISTRUZIONE
- 4 BACINELLA GHIACCIO
- 5 SPATOLA GHIACCIO
- 6 DISTANZIALI
- 7 TAPPO PER ZOCCOLO

GB TRANSPROT

- 1 REFRIGERATOR-FREEZER
- 2 HINGE
- 3 INSTRUCTION HANDBOOK
- 4 ICE TRAY
- 5 ICE SPATULA
- 6 SPACERS
- 7 CAP FOR PLINTH

D**TRANSPORT**

- 1 KÜHL- UND GEFRIERSCHRANK
- 2 SCHARNIER
- 3 GEBRAUCHSANLEITUNG
- 4 EISBEHÄLTER
- 5 EISSPACHTEL
- 6 ABSTANDSTÜCKE
- 7 STÖPSEL FÜR SOCKEL

F**TRANSPORT**

- 1 RÉFRIGÉRATEUR-CONGÉLATEUR
- 2 CHARNIÈRE
- 3 BROCHURE D'INSTRUCTIONS
- 4 BAC À GLACE
- 5 SPATULE GIVRE
- 6 ENTRETOISES
- 7 BOUCHONS POUR PLINTHE

ES**TRANSPORTE**

- 1 FRIGORÍFICO-CONGELADOR
- 2 BISAGRA
- 3 MANUAL DE INSTRUCCIONES
- 4 CUBETA PARA HIELOS
- 5 ESPÁTULA HIELO
- 6 DISTANCIADORES
- 7 TAPÓN PARA ZÓCALO

P**TRANSPORTE**

- 1 FRIGORÍFICO CONGELADOR
- 2 DOBRADIÇA
- 3 LIVRO DE INSTRUÇÕES
- 4 RECIPIENTES PARA O GELO
- 5 ESPÁTULA PARA GELO
- 6 SEPARADOR
- 7 TAMPA PARA A BASE

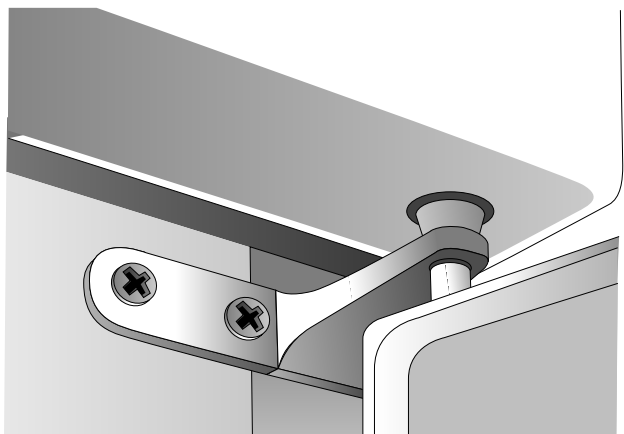

2a

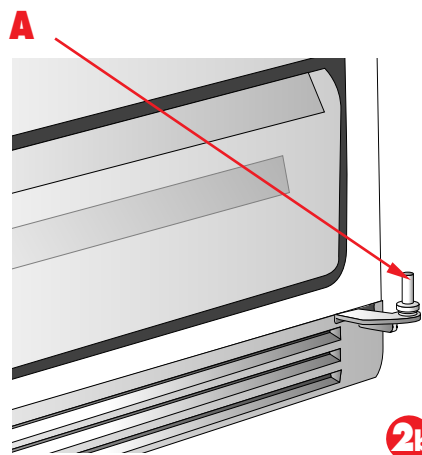

2b

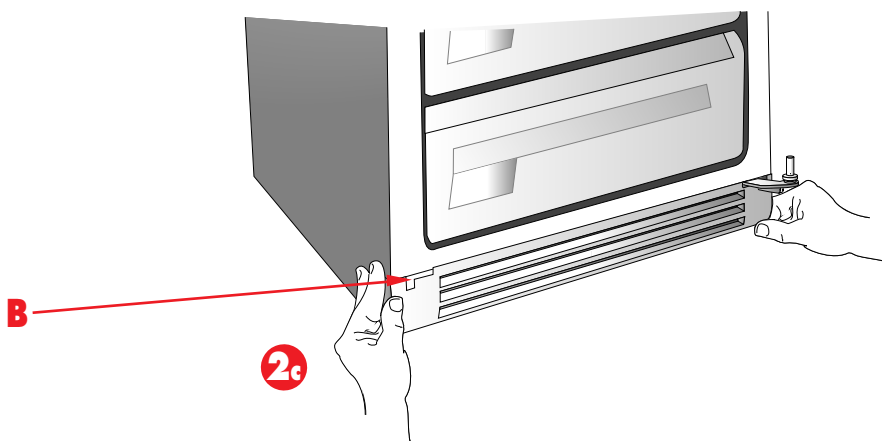

2c

I

POSIZIONAMENTO E MESSA IN OPERA

- 1) Una volta sballato controllare che la tensione di rete sia la stessa indicata sulla targhetta caratteristiche.
 - 2) Se l'apertura delle porte è secondo l'esigenza passare al Punto 3 (Pagina 18). In caso contrario invertire i punti di incernieramento. Per questa operazione è consigliabile posizionare l'elettrodomestico in orizzontale adagiandolo molto delicatamente sullo schienale, usando appositi spessori per evitare lo schiacciamento del condensatore e il danneggiamento del gruppo compressore.
- 2a** Smontare la cerniera centrale e togliere simultaneamente la porta superiore e la porta inferiore, chiudere i fori utilizzando i tappini posizionati sul lato opposto.
- 2b** Togliere il perno "A" e la rondella dalla cerniera inferiore.
- 2c** Smontare lo zoccolo inferiore esercitando una lieve trazione su tutta la superficie, coprire l'asola "B" della cerniera con il tappo in dotazione ed estrarre il tappo opposto.

GB

POSITIONING AND INSTALLATION

- 1) When unpacked, check that the mains voltage is the same as that indicated on the data plate.
 - 2) If the door opening is as required, pass to Point 3 (Page 18). If not, invert the hinge points. It is advisable to position the appliance horizontally for this operation, carefully and very gently placing it on its back, using special stoppers to prevent squashing the condenser and damaging the compressor unit.
- 2a** Dismount the central hinge and simultaneously remove the upper door and the lower door, close the holes using the caps positioned on the opposite side.
- 2b** Remove the pin "A" and the washer of the lower hinge.
- 2c** Dismount the lower plinth pulling lightly on the whole surface, cover the slot "B" of the hinge with the cap supplied and remove the opposite cap.

D**AUFSTELLUNG UND INBETRIEBSETZUNG**

- 1) Nach dem Auspacken kontrollieren, ob die Netzspannung mit der Angabe auf dem Typenschild übereinstimmt.
 - 2) Ist die Öffnungsrichtung der Türen wunschgemäß, zu Punkt 3 übergehen (Seite 18).
Andernfalls die Scharnierpunkte vertauschen. Hierzu empfiehlt es sich, das Elektrogerät sehr vorsichtig auf die Rückwand zu legen. Dabei Paßstücke unterlegen, um ein Quetschen des Kondensators und Schäden am Kompressoraggregat zu vermeiden.
- 2a** Das mittlere Scharnier ausbauen und gleichzeitig die obere und die unteren Tür abnehmen; die Öffnungen mit den Abdeckstopfen der gegenüberliegenden Seite schließen.
- 2b** Den Zapfen „A“ und die Unterlegscheibe vom unteren Scharnier entfernen.
- 2c** Den unteren Sockel durch leichtes Ziehen an der gesamten Oberfläche abnehmen, den Schlitz „B“ mit dem beigegepackten Stopfen abdecken und den gegenüberliegenden Stopfen herausnehmen.

F**POSITIONNEMENT ET MISE EN OEUVRE**

- 1) Une fois le déballage effectué, contrôler que la tension de réseau corresponde à celle indiquée sur la plaquette caractéristiques.
 - 2) Si le sens d'ouverture des portes est celui désiré, passer au point 3 (Page 18). Dans le cas contraire, inverser les points de charnière. Pour effectuer cette opération, il est conseillé de positionner l'appareil à l'horizontale en le posant très délicatement sur le fond, en utilisant des cales appropriées afin d'éviter d'endommager le condensateur et le groupe compresseur.
- 2a** Démontez la charnière centrale et enlever simultanément la porte supérieure et la porte inférieure, boucher les orifices en utilisant les bouchons positionnés du côté opposé.
- 2b** Enlever le goujon "A" et la rondelle de la charnière inférieure.
- 2c** Démontez la plinthe inférieure en exerçant une légère traction sur toute la surface, couvrir la boutonnière "B" de la charnière avec le bouchon en dotation et enlever le bouchon posé.

ES**POSICIONAMIENTO E INSTALACIÓN**

- 1) Una vez desembalado, controlar que la tensión de red corresponda a la indicada en la tarjeta de las características.
 - 2) Si el sentido de abertura de las puertas corresponde a las exigencias, pasar directamente al punto 3 (Pág. 18). En caso contrario, invertir los puntos de articulación. Para cumplir dicha operación, se aconseja posicionar el electrodoméstico horizontalmente, colocándolo muy delicadamente sobre el respaldo, usando espesores para evitar que se aplaste el condensador y que se dañe el grupo compresor.
- 2a** Desmontar la bisagra y quitar las puertas superior e inferior simultáneamente, cerrar los agujeros utilizando los tapones posicionados en el lado opuesto.
- 2b** Quitar el perno «A» y la arandela de la bisagra inferior.
- 2c** Desmontar el zócalo inferior ejercitando una leve tracción sobre toda la superficie, cubrir la ranura «B» de la bisagra con el tapón en dotación y extraer el tapón opuesto.

P**COLOCAÇÃO E ACCIONAMENTO**

- 1) Uma vez desembalado, controle se a tensão da corrente da rede é a mesma que está indicada na placa das características.
 - 2) Se a abertura das portas se encontra conforme às suas exigências, passe ao Ponto 3 (Página 18).
Caso contrário, inverta as posições das dobradiças. Para esta operação é aconselhável colocar o electrodoméstico em posição horizontal apoiando-o muito delicadamente sobre a sua parte traseira, usando calços adequados, por forma a evitar o esmagamento do condensador e danos no grupo compressor.
- 2a** Desmonte a dobradiça central e retire, simultaneamente, a porta superior e a porta inferior, feche os furos utilizando as tampinhas colocadas no lado oposto.
- 2b** Tire o pino "A" e a anilha da dobradiça inferior.
- 2c** Desmonte a base inferior exercendo uma leve tracção sobre toda a superfície, cubra o furo "B" da dobradiça com a tampa em dotação e extraia a tampa oposta.

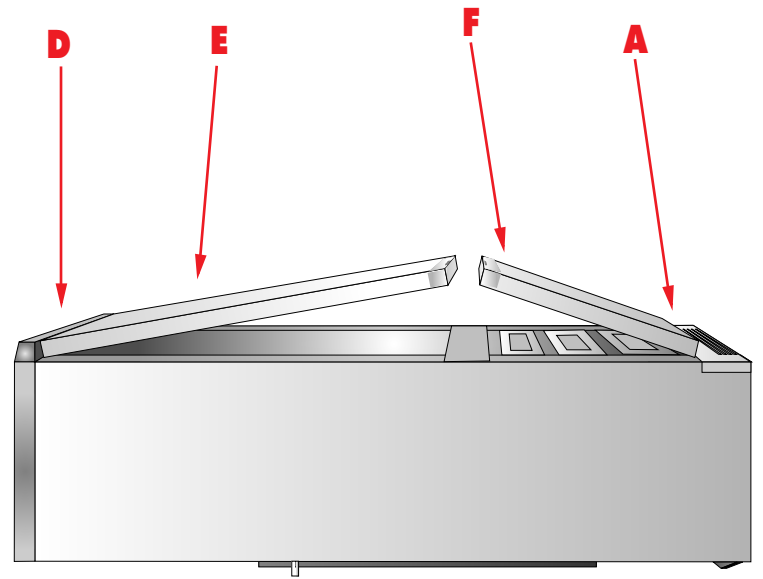
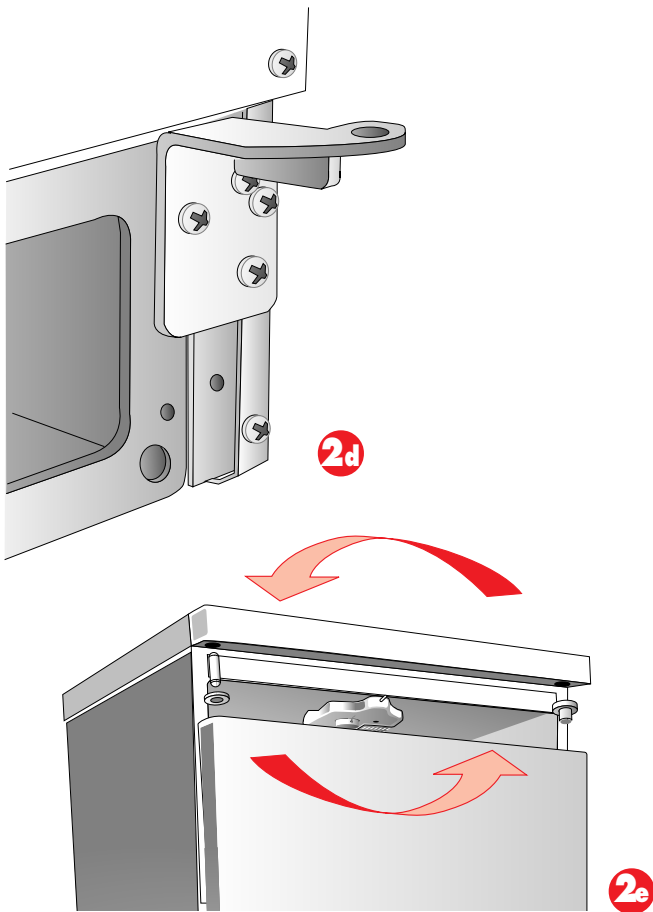

I

POSIZIONAMENTO E MESSA IN OPERA

- 2d Togliere la cerniera inferiore e rimontare sul lato opposto quella fornita in dotazione.
- 2e Svitare il perno superiore e avvitarlo sul lato opposto.
- 2f Rimontare lo zoccolo inferiore.
- 2g Rimontare il perno "A" e la rondella sulla cerniera inferiore.
- 2h Posizionare la porta superiore "E" inserendola nel perno superiore "D".
- 2i Posizionare la porta inferiore "F" inserendola nel perno inferiore "A".

GB

POSITIONING AND INSTALLATION

- 2d Remove the lower hinge and remount the one supplied on the opposite side.
- 2e Unscrew the upper pin and screw it onto the opposite side.
- 2f Remount the lower plinth.
- 2g Remount the pin "A" and the washer on the lower hinge.
- 2h Position the upper door "E" inserting it in the upper pin "D".
- 2i Position the lower door "F" inserting it in the lower pin "A".

D**AUFSTELLUNG UND INBETRIEBSETZUNG**

- 2d Das untere Scharnier entfernen und das beige packte Scharnier an der gegenüberliegenden Seite anbringen.
- 2e Den oberen Zapfen abschrauben und an der gegenüberliegenden Seite wieder anschrauben.
- 2f Den unteren Sockel wieder anbringen.
- 2g Den Zapfen „A“ und die Unterlegscheibe wieder am unteren Scharnier anbringen.
- 2h Die obere Tür „E“ unter Einhängung in den oberen Zapfen „D“ wieder anbringen.
- 2i Die untere Tür „F“ unter Einhängung in den unteren Zapfen „A“ wieder anbringen.

F**POSITIONNEMENT ET MISE EN OEUVRE**

- 2d Enlever la charnière inférieure et remonter la charnière fournie en dotation du côté opposé.
- 2e Dévisser le goujon supérieur et le visser du côté opposé.
- 2f Remonter la plinthe inférieure.
- 2g Remonter le goujon "A" et la rondelle sur la charnière inférieure.
- 2h Positionner la porte supérieure "E" en l'introduisant dans le goujon supérieur "D".
- 2i Positionner la porte inférieure "F" en l'introduisant dans le goujon inférieur "A".

ES**POSICIONAMIENTO E INSTALACIÓN**

- 2d Quitar la bisagra inferior y montar nuevamente en el lado opuesto la bisagra en dotación.
- 2e Destornillar el perno superior y atornillarlo en el lado opuesto.
- 2f Volver a montar el zócalo inferior.
- 2g Montar nuevamente el perno «A» y la arandela en la bisagra inferior.
- 2h Posicionar la puerta superior «E» insertándola en el perno superior «D».
- 2i Posicionar la puerta superior «F» insertándola en el perno superior «A».

P**COLOCAÇÃO E ACCIONAMENTO**

- 2d Tire a dobradiça inferior e monte de novo, no lado oposto, a que vem fornecida com a máquina.
- 2e Desaperte o pino superior e atarraxe-o de novo no lado oposto.
- 2f Monte de novo a base inferior.
- 2g Monte de novo o pino "A" e a anilha na dobradiça inferior.
- 2h Coloque a porta superior "E" introduzindo-a no pino superior "D".
- 2i Coloque a porta inferior "F" em posição, introduzindo-a no pino inferior "A".

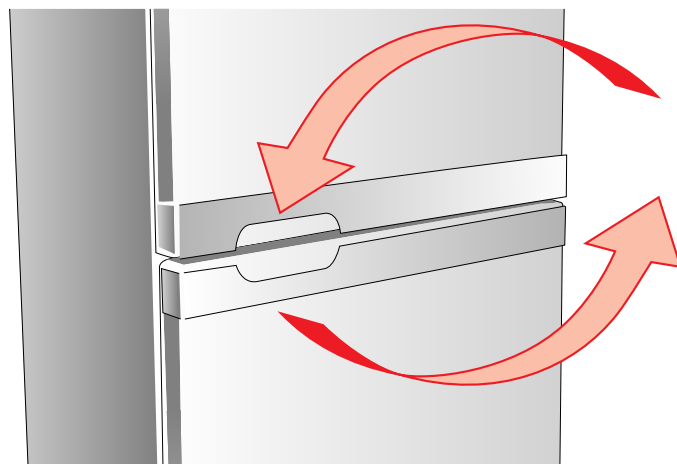
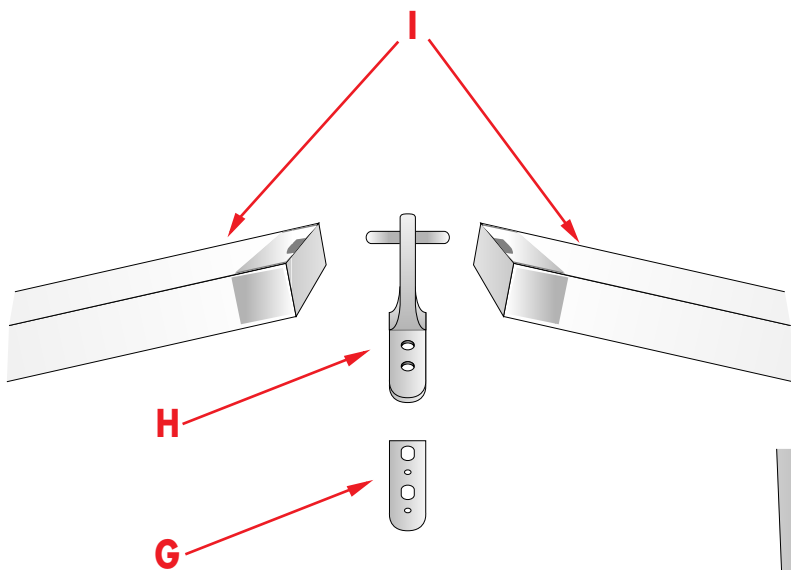
**I**

POSIZIONAMENTO E MESSA IN OPERA

2l Posizionare la cerniera centrale "H" inserendola nelle bussole "I" delle due porte.

2m Posizionare la guarnizione "G" e rimontare con le due viti la cerniera centrale.

Reversibilità maniglie orizzontali

- 1) Smontare le due maniglie
- 2) Rimontare quella che era sulla porta inferiore, sulla porta superiore e quella che era sulla porta superiore rimontarla sulla porta inferiore.

GB

POSITIONING AND INSTALLATION

2l Position the central hinge "H" inserting it in the bushings "I" of the two doors.

2m Position the gasket "G" and remount the central hinge with the two screws.

Reversibility of horizontal handles

- 1) Dismount the two handles.
- 2) Remount the one which was on the lower door on the upper door and the one which was on the upper door on the lower door.

D**AUFSTELLUNG UND INBETRIEBSETZUNG**

2l Das mittlere Scharnier „H“ durch Einstecken in die Buchsen „I“ der beiden Türen anbringen.

2m Die Dichtung „G“ positionieren und mit den beiden Schrauben das mittlere Scharnier befestigen.

Umtauschen der waagerechten Griffe

- 1) Die beiden Griffe abnehmen.
- 2) Den Griff der unteren Tür an der oberen Tür anbringen und jenen der oberen Tür an der unteren Tür befestigen.

F**POSITIONNEMENT ET MISE EN OEUVRE**

2l Positionner la charnière centrale “H” en l’introduisant dans les douilles “I” des deux portes.

2m Positionner le joint “G” et remonter la charnière centrale avec les deux vis.

Réversibilité poignées horizontales

- 1) Démontez les deux poignées.
- 2) Remontez celle de la porte inférieure sur la porte supérieure et celle de la porte supérieure sur la porte inférieure.

ES**POSICIONAMIENTO E INSTALACIÓN**

2l Posicionar la bisagra central «H» insertándola en los casquillos «I» de las dos puertas.

2m Posicionar la junta «G» y volver a montar la bisagra central con los dos tornillos.

Reversibilidad de las manillas horizontales

- 1) Desmontar las dos manillas.
- 2) Montar la manilla que estaba en la puerta inferior, sobre la superior y la manilla que estaba en la puerta superior, sobre la inferior.

P**COLOCAÇÃO E ACCIONAMENTO**

2l Coloque a dobradiça central “H” em posição, introduzindo-a nas buchas “I” das duas portas.

2m Coloque a guarnição “G” e monte novamente a dobradiça central com os dois parafusos .

Reversibilidade dos puxadores horizontais

- 1** Desmonte os dois puxadores.
- 2** Torne a montar o que estava na porta inferior, na porta superior e aquele que estava na porta superior monte-o de novo, na porta inferior.

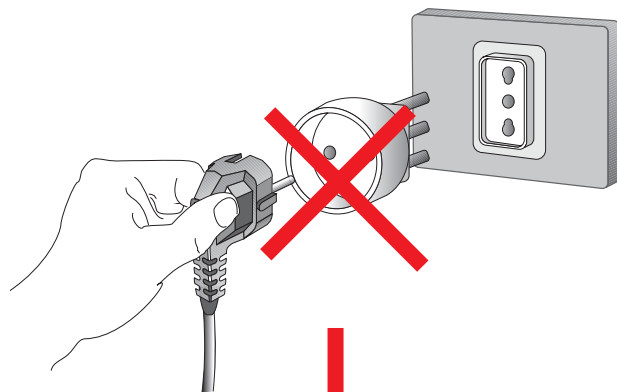
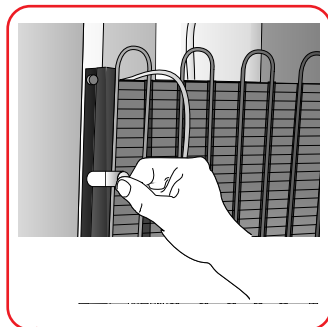
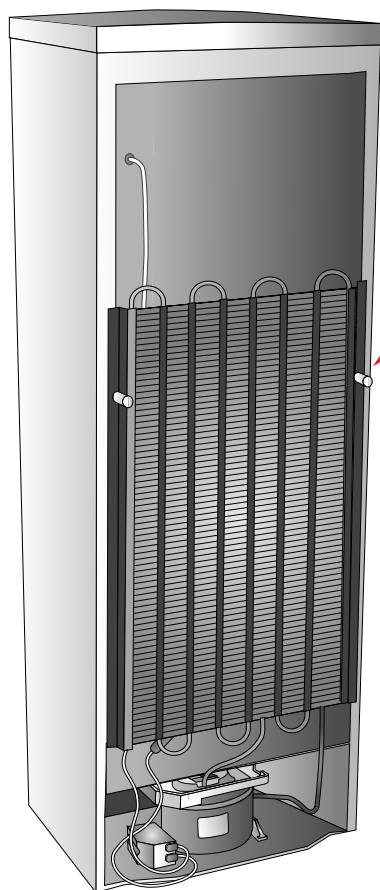

Green and Yellow to Earth

13 amp Fuse

Blue to Neutral

Brown to Live

Cord Clamp

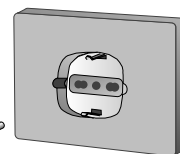

I

ATTENZIONE:

NON COLLOCARE L'APPARECCHIO VICINO A SORGENTI DI CALORE E LASCIARE ALMENO 5 CM DI ARIA SULLA PARTE SUPERIORE

- 1 Accostare l'apparecchio fino a che i distanzieri tocchino il muro.
- 2 Pulire le parti interne usando una soluzione di soda in acqua tiepida (1 cucchiaino in 2 litri di acqua). Non usare mai abrasivi e detersivi di alcun genere.
- 3 Attendere circa un'ora, prima di collocare la spina alla rete di alimentazione.
- 4 Equilibrare l'apparecchio per mezzo dei piedini anteriori regolabili.

COLLEGAMENTO ELETTRICO

Controllare che la tensione dell'impianto elettrico corrisponda a quella indicata sulla targhetta caratteristiche posta sul lato sinistro in basso nella parte interna dello scomparto frigorifero.

Se la presa a muro è priva di contatto a terra, o se la spina non è adatta al vostro impianto vi consigliamo di rivolgervi ad un elettricista specializzato.

Non impiegare adattatori o derivatori che potrebbero causare riscaldamenti e bruciature.

GB

WARNING:

DO NOT PLACE THE APPLIANCE NEAR HEAT SOURCES AND LEAVE AT LEAST 5 CM OF SPACE ABOVE THE UPPER SECTION

- 1 Position the appliance so that the spacers touch the wall.
- 2 Clean the inside using a solution of sodium carbonate in warm water (1 tablespoon in 2 litres of water). Never use abrasives or detergents of any kind.
- 3 Wait for approx. 1 hour before connecting to the mains.
- 4 Balance the appliance using the adjustable front feet.

ELECTRICAL CONNECTION

Check that the main voltage corresponds to that indicated on the rating plate in the lower left side inside the refrigerator compartment.

If the wall socket does not have an earth terminal, or if the plug does not fit into the socket, it is advisable to consult a qualified electrician. Do not use multiple plugs or adapters as they could cause heating and burning.

Warning: this appliance must be earthed

If this appliance is fitted with a non rewirable plug for which your socket is unsuitable, the plug should be cut off and an appropriate plug fitted. The removed plug must be disposed of. Insertion of the plug into a 13 Amp socket is likely to cause an electrical hazard. When a nonrewirable plug or rewirable 13 Amp (BS1363) plug is used it must be fitted with a 13 Amp ASTA approved (BS1362) fuse. If any other type of plug is used it must be protected by a 15 Amp fuse either in the plug or at the distribution board. Important:

The wires in the main leads are coloured in accordance with the following code:
GREEN AND YELLOW - EARTH
BLUE - NEUTRAL

BROWN - LIVE

As the colours of the wires in the main lead of your appliance may not correspond with the coloured marking identifying the terminals in your plug, proceed as follows.
CONNECT GREEN & YELLOW coloured wire to plug terminal marked letter "E" or earth symbol  or coloured green or green & yellow.

CONNECT BLUE coloured wire to plug terminal marked letter "N" or coloured black.
CONNECT BROWN coloured wire to plug terminal marked letter "L" or coloured red.

D**ACHTUNG:****DAS GERÄT NICHT IN DER NÄHE VON WÄRMEQUELLEN AUFSTELLEN UND AN DER OBERSEITE WENIGSTENS 5 CM ABSTAND FÜR DIE LUFTZIRKULATION FREILASSEN**

- 1 Das Gerät an die Wand rücken, bis die beiden Abstandhalter diese berühren.
- 2 Die Innenwände reinigen. Hierzu eine Lösung aus Soda und lauwarmem Wasser (1 Löffel Soda auf 2 Liter Wasser). Niemals scheuernde Substanzen und Reinigungsmittel jeglicher Art verwenden.
- 3 Etwa eine Stunde abwarten, bevor der Netzstecker an die Steckdose angeschlossen wird.
- 4 Das Gerät mit den vorderen Verstellfüßen ausrichten.

DAS ANSCHLIESSEN AN DAS STROMNETZ

Kontrollieren, dass die Netzspannung der unten auf der linken Seite im Tiefkühlfach angebrachten Leistungsschild entspricht.

Hat die Steckdose keine Erdung oder passt der Stecker nicht in die Steckdose, so benachrichtigen Sie bitte den Elektrofachmann.

Keine Adapter oder Vielfachstecker gebrauchen, weil diese eine Überhitzung oder Verbrennung verursachen können.

F**ATTENTION :****NE PAS POSITIONNER L'APPAREIL A PROXIMITE DE SOURCES DE CHALEUR ET LAISSER UN ESPACE D'AU MOINS 5 CM PAR RAPPORT A LA PARTIE SUPERIEURE**

- 1 Approcher l'appareil jusqu'à ce que les entretoises touchent le mur.
- 2 Nettoyer les parties internes en utilisant une solution de soude et d'eau tiède (1 cuillère à café dans 2 litres d'eau). Ne jamais d'utiliser de produits abrasifs ni aucun détergent, d'aucune sorte.
- 3 Attendre environ une heure avant de brancher l'appareil au réseau d'alimentation.
- 4 Equilibrer l'appareil au moyen des pieds antérieurs réglables.

BRANCHEMENT ÉLECTRIQUE

Contrôler que les valeurs de tension du réseau électrique puissent supporter celles indiquées sur la plaque caractéristique placée au bas à gauche dans la partie interne du réfrigérateur.

Si la prise de courant n'est pas équipée d'une prise de terre, ou si la fiche n'est pas indiquée pour votre réseau, nous vous conseillons de vous adresser à un électricien spécialisé.

Ne pas employer d'adaptateurs ou de dérivateurs afin d'éviter tout échauffement et brûlure.

ES**ATENCIÓN:****NO COLOCAR EL APARATO CERCA DE FUENTES DE CALOR Y DEJAR COMO MÍNIMO 5 CM DE AIRE EN LA PARTE SUPERIOR.**

- 1 Acercar el aparato hasta que los separadores toquen la pared.
- 2 Limpiar las partes internas. Para ello utilizar una solución de soda en agua templada (1 cuchara en dos litros de agua). No usar nunca abrasivos o detergentes de ningún tipo.
- 3 Dejar pasar una hora antes de insertar el enchufe en la toma de corriente.
- 4 Equilibrar el aparato mediante los pies anteriores regulables.

CONEXIÓN ELÉCTRICA

Controlar que la tensión de la instalación eléctrica concuerde con la tensión indicada en la placa de características situada en el lado izquierdo inferior del interior del compartimento frigorífico.

Si la toma de pared no tuviera contacto de tierra, o si el enchufe no fuera adecuado a su instalación, les, aconsejamos se dirijan a un electricista especializado.

No usar adaptadores o derivadores ya que podrían ocasionar calentamientos y quemaduras.

P**ATENÇÃO:****NÃO COLOQUE O APARELHO AO PÉ DE FONTES DE CALOR E DEIXE PELO MENOS 5 CM DE ESPAÇO LIVRE ACIMA DA SUA PARTE SUPERIOR**

- 1 Encoste o aparelho à parede até os separadores tocarem mesma.
- 2 Limpe as partes interiores do aparelho usando uma solução de soda diluída em água morna (1 colher em 2 litros de água). Não utilize nunca abrasivos nem de detergentes.
- 3 Espere cerca de uma hora antes de ligar a ficha à rede da corrente eléctrica.
- 4 Equilibre o aparelho por meio dos seus pés anteriores reguláveis.

LIGAÇÃO ELÉCTRICA

Verifique se a tensão da instalação eléctrica da sua casa corresponde à tensão indicada na chapa de características colocada no lado esquerdo, em baixo, dentro do frigorífico.

Se a tomada da parede não possuir ligação à terra, ou se a ficha não for adequada para a instalação eléctrica da sua casa, aconselhamo-lo a dirigir-se a um electricista especializado.

Não use adaptadores ou desviadores que possam causar sobreaquecimentos e queimaduras.

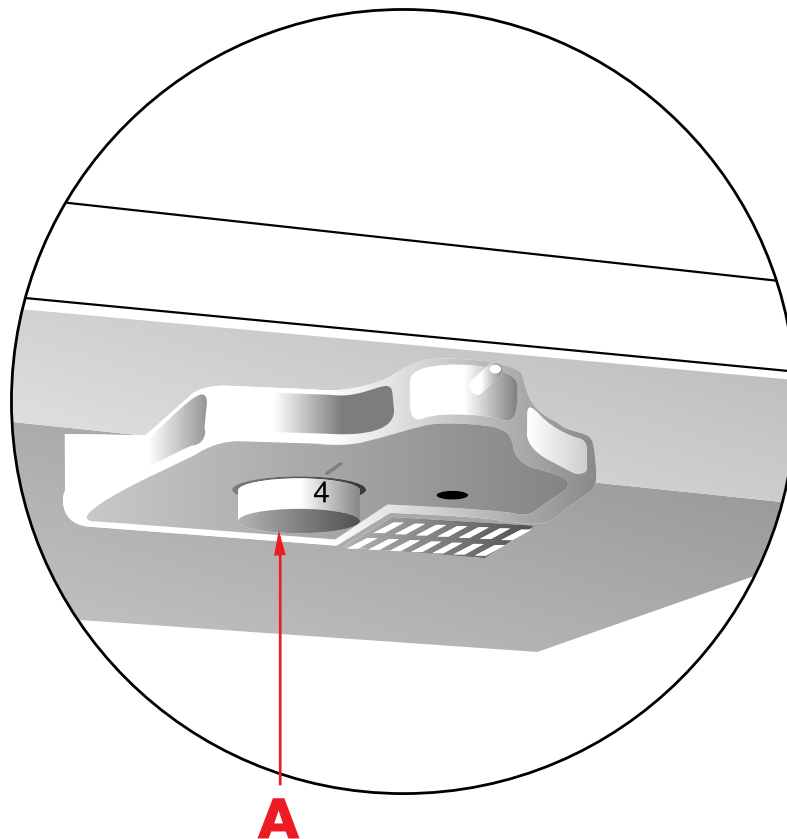

I

USO DEL FRIGORIFERO

DISPOSITIVO DI REGOLAZIONE

A TERMOSTATO FRIGORIFERO

DESCRIZIONE DELL'APPARECCHIO

L'apparecchio è costituito da due celle:

- Un frigorifero (parte superiore) per la conservazione di cibi freschi e delle bevande.
- Un congelatore (parte inferiore) per la conservazione a lunga durata dei prodotti surgelati (scomparto inferiore) e la congelazione di prodotti freschi (scomparto superiore).

USO DEL FRIGORIFERO

Avviamento e regolazione della temperatura

Il termostato (A) regola automaticamente la temperatura all'interno dell'apparecchio. Ruotando la manopola dalla posizione "1" alla posizione "5" si ottengono temperature sempre più fredde.

Per ottenere la temperatura ottimale regolare la manopola del termostato in una posizione compresa tra "3" e "4". Il freddo va, comunque, regolato tenendo conto dei seguenti fattori:

- la temperatura ambiente
- la frequenza di apertura delle porte
- la quantità di alimenti conservati
- la collocazione dell'apparecchio

L'arresto del funzionamento si ottiene con l'indice della manopola in corrispondenza del simbolo "0". Sulle posizioni di massimo freddo, con temperature ambiente elevate, ed una notevole quantità di alimenti, il funzionamento può essere continuo, con formazioni di brina e ghiaccio sull'evaporatore. In questo caso è necessario ruotare la manopola su una posizione di minor freddo, in modo da consentire lo sbrinamento automatico e, in conseguenza, un minor consumo di corrente elettrica.

GB

USING THE REFRIGERATOR

REGULATING DEVICE

A REFRIGERATOR THERMOSTAT

DESCRIPTION OF THE APPLIANCE

The appliance consists of two cells:

- A refrigerator (top section) for preservation of fresh food and drinks.
- A freezer (lower section) for long-term preservation of deep-frozen products (lower compartment) and freezing of fresh products (upper compartment).

USING THE REFRIGERATOR

Starting and temperature regulation

The thermostat (A) automatically regulates the internal temperature. When the knob is turned from the position "1" to the position "5", increasingly colder temperatures are obtained.

To obtain the optimal temperature, set the thermostat knob to a position between "3" and "4". The temperature should, however, be regulated bearing the following factors in mind:

- ambient temperature
- frequency of door opening
- quantity of food preserved
- the location of the appliance.

The functioning of the appliance is stopped by setting the knob pointer to the symbol "0". On the maximum cold position with high ambient temperatures and a considerable quantity of food, functioning may be continuous with the formation of frost and ice on the evaporator. In this case the knob must be turned to a less cold position to allow automatic defrosting and, consequently, lower energy consumption.

EINSTELLVORRICHTUNG

A THERMOSTAT DES KÜHLSCHRANKS

BESCHREIBUNG DES GERÄTS

Das Gerät besteht aus zwei Elementen:

- Einem Kühlschrank (oberer Teil), in dem man frische Lebensmittel und Getränke aufbewahren kann, und
- einem Gefrierschrank (unterer Teil), in dem man auf längere Zeit tiefgekühlte Produkte aufbewahren (unteres Abteil) und frische Produkte tiefkühlen kann (oberes Abteil).

BENÜTZUNG DES KÜHLSCHRANKES

Einschalten und Einstellen der Temperatur

Der Thermostat (A) regelt automatisch die Temperatur im Innern des Gerätes. Dreht man den Drehknopf von Position "1" auf Position "5", erhält man immer tiefere Temperaturen.

Zur Erreichung der richtigen Temperatur dreht man den Thermostatkopf auf eine Position zwischen "3" und "4". Die Temperatur wird in bezug auf folgende Faktoren geregelt:

- Raumtemperatur
- Anzahl Türöffnungen
- Menge der Lebensmittel
- Position des Kühlschranks

Man kann den Betrieb ausschalten, indem man den Drehknopf auf "0" stellt. Stellt man eine sehr tiefe Temperatur ein, oder ist die Raumtemperatur hoch und sind viele Lebensmittel im Kühlschrank, kann dieser fortwährend funktionieren und auf dem Verdampfer bildet sich Reif und Eis. In diesem Fall muß man den Drehknopf auf einen niedrigeren Wert stellen, sodaß der Reif automatisch schmilzt und folglich auch weniger Strom verbraucht wird.

DISPOSITIF DE REGLAGE

A THERMOSTAT REFRIGERATEUR

DESCRIPTION DE L'APPAREIL

L'appareil est constitué de deux cellules :

- Un réfrigérateur (partie supérieure) pour la conservation des aliments frais et des boissons.
- Un congélateur (partie inférieure) pour la conservation de longue durée des produits surgelés (compartiment inférieur) et la congélation de produits frais (compartiment supérieur).

UTILISATION DU REFRIGERATEUR

Mise en service et réglage de la température

Le thermostat (A) règle automatiquement la température à l'intérieur de l'appareil. En tournant le bouton de la position "1" à la position "5", on obtient des températures de plus en plus froides.

Pour obtenir une température optimale, régler le bouton du thermostat sur une position comprise entre "3" et "4", dans tous les cas, le froid doit être réglé en tenant compte des facteurs suivants :

- la température ambiante
- la fréquence d'ouverture des portes
- la quantité d'aliments conservés
- le positionnement de l'appareil

Pour arrêter le fonctionnement de l'appareil, positionner le repère du bouton en face du symbole "0". Sur les positions de froid maximum dans des conditions de températures ambiantes élevées et avec une quantité d'aliments importante, l'appareil fonctionne en continu et il est possible de constater la formation de givre et de glace sur l'évaporateur. Dans ce cas, il est nécessaire de tourner le bouton sur une position inférieure de façon à permettre le dégivrage automatique et, par conséquent, une consommation plus faible de courant électrique.

DISPOSITIVO DE REGULACIÓN

A TERMOSTATO FRIGORÍFICO

DESCRIPCIÓN DEL APARATO

El aparato está constituido por dos cámaras:

- Un frigorífico (parte superior) para conservar alimentos frescos y bebidas.
- Un congelador (parte inferior) para la larga conservación de productos congelados (compartimiento inferior) y el congelado de productos frescos (compartimiento superior).

USO DEL FRIGORÍFICO

Puesta en marcha y regulación de la temperatura

El termostato (A) regula automáticamente la temperatura en el interior del aparato. Rotando gradualmente la manopla de la posición «1» a la posición «5» se obtienen temperaturas cada vez más bajas.

Para obtener la temperatura óptima, regular la manopla del termostato en una posición comprendida entre "3" y "4". De todos modos, la temperatura interna debe regularse teniendo en cuenta los siguientes factores:

- la temperatura ambiente;
- la frecuencia de abertura de las puertas;
- la cantidad de alimentos conservados;
- la ubicación del aparato.

La parada del funcionamiento se obtiene con el índice de la manopla en correspondencia al símbolo "0". En las posiciones de máximo frío, con temperaturas ambiente elevadas y una gran cantidad de alimentos, el funcionamiento puede ser permanente, con formaciones de escarcha y hielo en el evaporador. En este caso es necesario rotar la manopla hacia una posición de menor frío, para permitir el desescarche automático y, consecuentemente, un menor consumo de corriente eléctrica.

DISPOSITIVO DE REGULAÇÃO

A TERMÓSTATO DO FRIGORÍFICO

DESCRIÇÃO DO APARELHO

O aparelho é constituído por duas celas:

- Um frigorífico (parte superior) para a conservação dos alimentos frescos e das bebidas.
- Um congelador (parte inferior) para a conservação a longa duração dos produtos congelados (compartimento inferior) e a congelação de produtos frescos (compartimento superior).

UTILIZAÇÃO DO FRIGORÍFICO

Activação e regulação da temperatura

O termóstato (A) regula automaticamente a temperatura no interior do aparelho. Rodando o manípulo da posição "1" à posição "5", vão-se obtendo, sucessivamente, temperaturas cada vez mais frias.

Para obter a temperatura óptima regule o manípulo do termóstato numa posição que se encontre entre o "3" e o "4". De qualquer modo o frio deve ser regulado tendo em conta os seguintes factores:

- a temperatura ambiente
- a frequência de abertura das portas
- a quantidade de alimentos conservados
- a colocação do aparelho.

A paragem de funcionamento do aparelho consegue-se colocando a marca do manípulo a coincidir com a posição "0". Nas posições de máximo frio, com temperaturas ambiente elevadas e uma notável quantidade de alimentos, o funcionamento pode ser contínuo, com formação de gelo por cima do vaporizador. Neste caso torna-se necessário rodar o manípulo para uma posição de menos frio, de modo a permitir a descongelação automática e, consequentemente, um menor consumo de energia eléctrica.

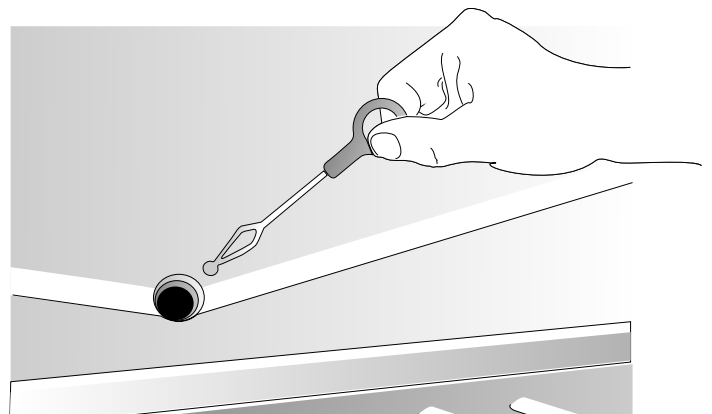
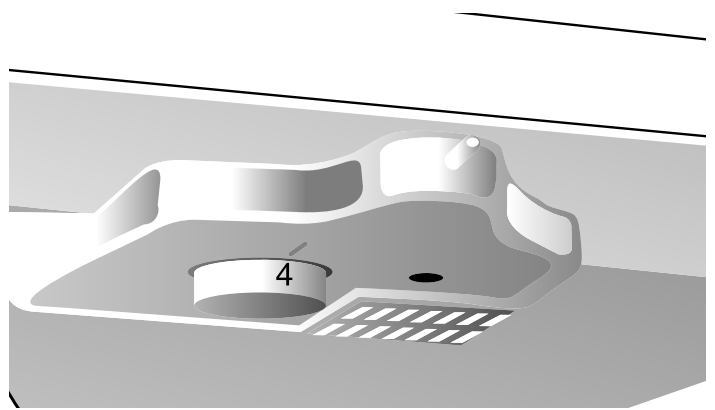
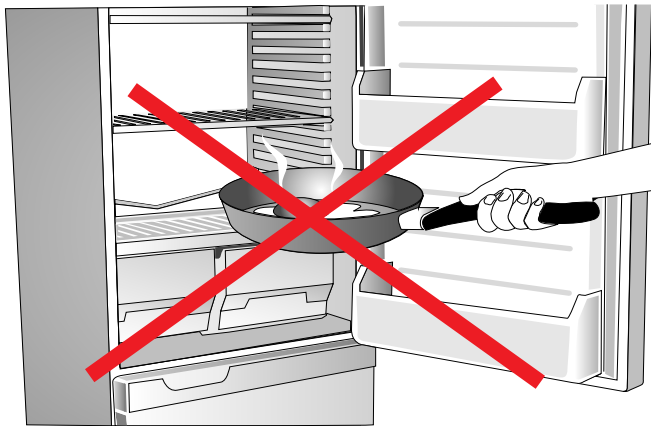

I

REPARTO FRIGORIFERO

- 1 Non introdurre nel comparto vivande troppo calde o liquidi in evaporazione, coprire o avvolgere alimenti soprattutto se contengono aromi, non disporre sulle griglie, carte o plastiche che ostacolano la circolazione dell'aria attraverso le griglie stesse.
Non mettere a contatto dell'evaporatore gli alimenti poiché viene ad incollarsi la carta, che in fase di sbrinamento potrebbe andare ad ostruire il foro di scarico condensa.
- 2 Sulla posizione del massimo freddo (Pos. 5) e temperature ambiente elevate il funzionamento continuo, può causare grosse formazioni di brina sul fondo, consumare molta energia elettrica e il frigorifero rende meno. Quindi abbassare l'indicatore su una posizione di minor freddo.
- 3 Lo sbrinamento di questo comparto avviene automaticamente durante il funziona-

mento; l'acqua di sbrinamento viene raccolta tramite uno sgocciolatoio ed evaporata per mezzo del calore del compressore.

Attenzione che il foro di scarico sia libero.

GB

REFRIGERATOR COMPARTMENT

- 1 Do not put too hot or evaporating liquids into the refrigerator. Cover and wrap foods, especially if they contain aromas. Do not place paper or plastic on the grids which would block air circulation through the grids.
Do not let the food touch the evaporator, since the paper sticks to it and in the defrosting phase could block the condensate discharge outlet.
- 2 On the maximum cold position (Pos. 5) and high ambient temperatures the continuous functioning could cause large formations of frost on the bottom of the refrigerator, consume a lot of energy and the refrigerator becomes less efficient. Therefore, set the indicator to a less cold position.
- 3 This compartment is automatically defrosted during functioning, the defrosting water is collected in a drainer and evaporated by means of the compressor heat.

Ensure that the discharge outlet is free.

D**KÜHLSCHRANKELEMENT**

- 1 Keine heißen Speisen oder dampfenden Flüssigkeiten in den Kühlschrank stellen, die Lebensmittel bedecken oder einpacken, vor allem wenn sie Aromen enthalten; auf den Rosten kein Papier und keine Plastikfolien ausbreiten, die die Luftzirkulation durch die Roste behindern.
Keine Lebensmittel direkt mit dem Verdampfer in Kontakt bringen, denn das Verpackungspapier könnte anhaften und bei der Reifschmelzung die Abflußöffnung des Kondenswassers verstopfen.
- 2 Bei tiefster Kühltemperatur (Pos. 5) und hohen Raumtemperaturen kann der andauernde Betrieb des Kühlschranks zu Reifbildung auf der Rückwand führen, viel Strom verbrauchen und zu einer verminderten Leistung führen; in diesem Fall muß man den Thermostat auf eine niedrigere Position stellen.
- 3 Die Reifschmelzung des Kühlschranks erfolgt automatisch beim Betrieb, das Schmelzwasser fließt in eine Tropfschale und verdampft durch die Wärme des

Kompressors.

Bitte passen Sie auf, daß die Abflußöffnung immer frei ist.

F**COMPARTIMENT RÉFRIGÉRATEUR**

- 1 Ne pas introduire d'aliments trop chauds ou de liquides en cours d'évaporation dans le réfrigérateur, couvrir ou envelopper les aliments, surtout s'ils sont aromatiques, ne pas mettre de papier ou de plastique sur les grilles afin de ne pas entraver la circulation de l'air à travers ces grilles.
Ne pas mettre les aliments en contact avec l'évaporateur car le papier tend à se coller et risque, en phase de dégivrage, d'obstruer l'orifice d'évacuation de la condensation.
- 2 Sur la position de froid maximum (Pos. 5) et en cas de températures ambiantes élevées, le fonctionnement continu peut provoquer d'importantes formations de givre dans le fond de l'appareil ainsi qu'une consommation excessive d'électricité et un rendement moins important du réfrigérateur, il convient de diminuer la position de froid.
- 3 Le dégivrage de ce compartiment s'effectue automatiquement durant le

fonctionnement, l'eau de dégivrage est récupérée dans une rigole d'écoulement et évaporée au moyen de la chaleur du compresseur.

Veiller à ce que l'orifice d'évacuation soit libre.

ES**REPARTO FRIGORÍFICO**

- 1 No introducir en este compartimiento bebidas excesivamente calientes o líquidos en evaporación. Cubrir o envolver los alimentos, sobre todo si poseen aromas penetrantes. No disponer sobre las rejillas papeles o plásticos que impidan la circulación de aire a través de las mismas.
No poner en contacto con el evaporador los alimentos, ya que se pegaría el papel, que en fase de desescarche podría obstruir el agujero de descarga de la condensación.
- 2 En la posición de máximo frío (Pos. 5) y con temperaturas ambiente elevadas, el funcionamiento continuo puede causar grandes formaciones de escarcha en el fondo y consumir mucha energía eléctrica, causando el menor rendimiento del frigorífico; por consiguiente, colocar la manopla en una posición de menor frío.
- 3 El desescarche de este compartimiento se lleva a cabo automáticamente durante

el funcionamiento; el agua producida de este modo es recogida mediante un goteador y evaporada sucesivamente mediante el calor del compresor.

Mantener libre el agujero de descarga.

P**COMPARTIMENTO FRIGORÍFICO**

- 1 Não introduza no compartimento comidas quentes ou líquidos em evaporação, cubra ou envolva os alimentos, sobretudo se eles possuírem cheiro, não coloque em cima das grelhas papéis nem plásticos que possam dificultar a circulação do ar através das mesmas.
Não coloque os alimentos em contacto com o vaporizador pois depois, o papel destes, fica colado a ele e, em fase de descongelação, poderá provocar a obstrução do furo de descarga da água de condensação.
- 2 Na posição de máximo frio (Pos.5) e temperaturas ambiente elevadas o funcionamento contínuo pode causar a formação de grandes quantidades de gelo no fundo, grande consumo de energia eléctrica e menor rendimento do frigorífico; deve-se, portanto, baixar gradualmente o indicador para uma posição de menos frio.
- 3 A descongelação deste compartimento processa-se automaticamente durante o

funcionamento, a água de descongelação é recolhida através de uma goteira e evaporada pelo calor do compressor.

Atenção a que o furo de descarga esteja livre.

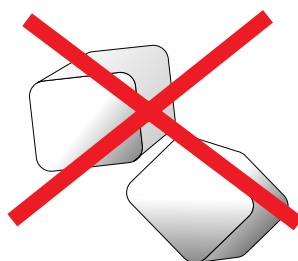
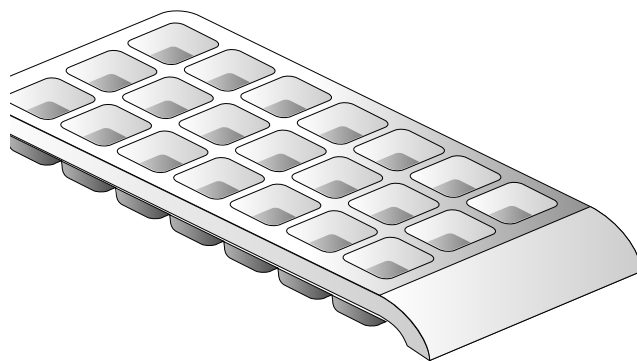

I

REPARTO CONGELATORE

USO DELLO SCOMPARTO CONGELATORE

Raccomandazioni:

NON mettere in bocca i cubetti di ghiaccio e non consumare i bastoncini gelati (ghiaccioli), subito dopo averli tolti dal congelatore, perché possono provocare bruciate da freddo.

NON introdurre nel congelatore contenitori sigillati con liquidi quali bibite o altro tipo.

I cibi e le bevande calde devono essere raffreddate prima di porle nel congelatore.

CONSERVAZIONE CIBI SURGELATI

Per i cibi surgelati l'effettivo periodo di conservazione non può essere stabilito con precisione perché varia notevolmente per la diversa natura degli alimenti. Rispettando rigorosamente le istruzioni riportate sull'involucro dei cibi surgelati sarete sempre sicuri di agire nel migliore dei modi:

Alcuni consigli:

Assicurarsi che l'involucro sia intatto e non presenti delle macchie di umido o rigonfiamento perché in questi casi il prodotto surgelato può già essersi deteriorato. I cibi che hanno iniziato lo scongelamento non devono essere assolutamente ricongelati.

Non conservare i cibi surgelati, più a lungo di quanto raccomandato.

GB

FREEZER COMPARTMENT

USING THE FREEZER COMPARTMENT

Recommendations:

DO NOT consume ice cubes and ice sticks (ice lollies) immediately after taking them from the freezer, since they could cause cold burns.

DO NOT place sealed containers with liquids such as drinks or other types in the freezer.

Hot food and drinks must be cooled down before placing them in the freezer.

PRESERVATION OF FROZEN FOOD

The effective period of preservation for frozen foods cannot be established with accuracy, since it varies considerably depending on the type of food. By rigorously respecting the instructions on the frozen food package, the best preservation time is always ensured.

Other recommendations:

Ensure that the packaging does not have any wet marks or swelling, since in this case the frozen food may already have deteriorated. Food which has already started defrosting must absolutely not be refrozen.

Do not preserve frozen foods longer than recommended.

D**TIEFKÜHLELEMENT****DIE BENÜTZUNG DES TIEFKÜHLELEMENTES***Empfehlungen:*

Eiswürfel **NICHT** in den Mund stecken und kein Wassereis, das gerade aus dem Tiefkühler kommt, essen, denn die Kälte könnte Verbrennungen verursachen.

NIE versiegelte Behälter mit Limonaden- oder anderen Getränken in den Tiefkühler stellen.

Die Lebensmittel und Getränke müssen erkaltet sein, bevor man sie in den Tiefkühler stellt.

F**COMPARTIMENT CONGÉLATEUR****UTILISATION DU COMPARTIMENT CONGELATEUR***Recommandations :*

NE PAS mettre de glaçons dans la bouche et ne pas consommer les glaces (glaces à l'eau) immédiatement après les avoir enlevées du congélateur afin d'éviter les brûlures dues au froid.

NE PAS introduire de conteneurs de liquide hermétiquement fermés tels que boissons ou autre.

Les aliments et les boissons chaudes doivent être refroidis avant d'être mis dans le congélateur.

ES**REPARTO CONGELADOR****USO DEL COMPARTIMIENTO CONGELADOR***Consejos:*

NO introducir en la boca los cubitos de hielo ni consumir bastones helados o copas heladas inmediatamente después de haberlas quitado del congelador, ya que podrían provocar quemaduras de frío.

NO introducir en el congelador contenedores sellados con líquidos como bebidas o de otro tipo.

Los alimentos y las bebidas calientes deben ser enfriados antes de ponerlos en el congelador.

CONSERVACIÓN DE LOS ALIMENTOS CONGELADOS

Para los alimentos congelados el período de conservación efectivo no puede

AUFBEWAHRUNG VON TIEFGEKÜHLTEN LEBENSMITTELN

Bei tiefgekühlten Lebensmitteln kann die genaue Aufbewahrungszeit nicht genau bestimmt werden, denn sie ist je nach Lebensmitteln verschieden. Wenn man die Anweisungen auf den Verpackungen der TK-Produkte genau befolgt, kann man immer sicher sein, daß man keine Fehler macht.

Einige Ratschläge:

Kontrollieren Sie, ob die Verpackung intakt ist, keine Fettflecken aufweist und nicht aufgebläht ist, denn dies könnte bedeuten, daß die Lebensmittel verdorben sind. Produkte, die bereits am Auftauen sind, dürfen keinesfalls wieder eingefroren werden.

TK-Produkte nur so lange aufbewahren wie vom Hersteller empfohlen.

CONSERVATION DES ALIMENTS SURGELES

En ce qui concerne les aliments surgelés, il est difficile de déterminer avec précision la période de conservation effective dans la mesure où celle-ci varie considérablement en fonction de la nature des aliments.

Pour opérer en toute sécurité et de la meilleure façon possible, respecter rigoureusement les instructions reportées sur l'emballage des aliments surgelés.

Quelques conseils :

Vérifier que l'emballage soit intact et qu'il ne présente pas de taches d'humidité ou de gonflement, dans le cas contraire, il se peut que l'aliment soit déjà détérioré. Ne pas recongeler les aliments en cours de décongélation.

Ne pas conserver les aliments surgelés au delà de la date indiquée.

P**COMPARTIMENTO CONGELADOR****USO DO COMPARTIMENTO CONGELADOR***Recomendações*

NÃO ponha na boca os cubos de gelo e não coma os gelados imediatamente a seguir a tê-los retirado para fora do congelador, pois podem provocar queimaduras de frio.

NÃO introduza no congelador recipientes sigilados com líquidos dentro, tais como bebidas, seja qual for o seu tipo.

Os alimentos e as bebidas quentes devem ser arrefecidos antes de serem colocados no congelador.

CONSERVAÇÃO DOS ALIMENTOS CONGELADOS

Para os alimentos congelados o período efectivo da sua conservação não pode ser estabelecido com precisão, pois este varia notavelmente, devido à diversidade de natureza dos alimentos.

Respeitando rigorosamente as instruções que estão escritas no invólucro dos alimentos congelados, estará sempre seguro de agir no melhor dos modos:

Alguns conselhos:

Assegure-se que o invólucro se encontra intacto e não apresenta manchas de humidade ou aumentos de volume porque, em tal caso, o produto congelado pode já estar deteriorado.

Os alimentos com o processo de descongelamento já iniciado, não deverão ser, de modo nenhum, tornados a congelar.

Não conserve os alimentos congelados mais tempo do que recomendado.

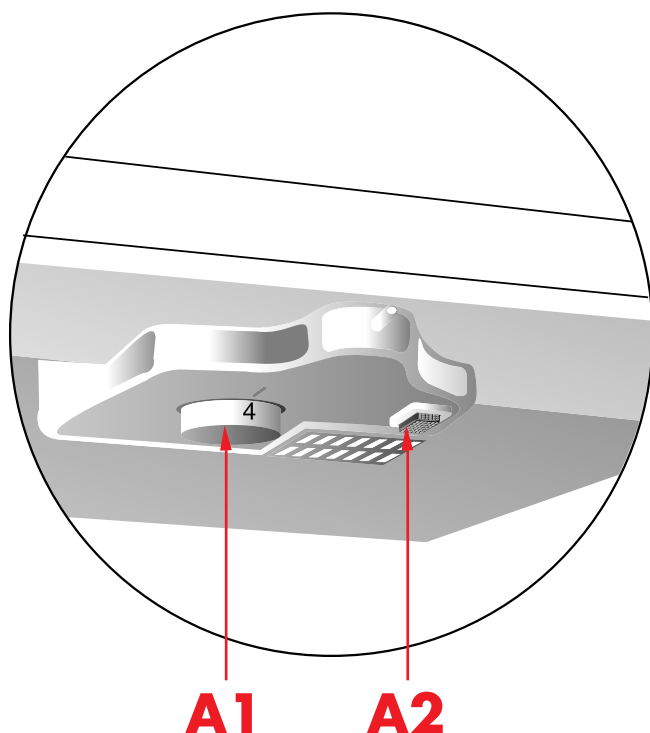
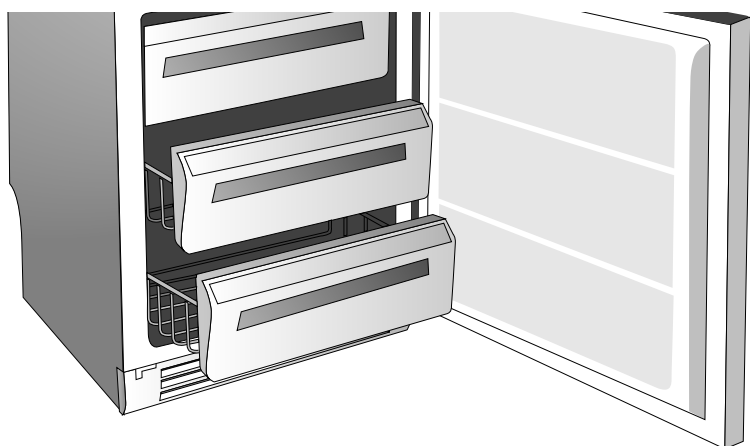

I

CONGELAMENTI CIBI FRESCHI

L'apparecchio presenta scomparti ben distinti.

- Il cassetto superiore è adatto alla congelazione di cibi freschi.
- I cassetti inferiori e centrali sono adatti esclusivamente alla conservazione dei cibi surgelati e congelati.

Dopo aver preparato i cibi da congelare in piccole porzioni (1Kg. max), avvolgerli adeguatamente in appositi fogli di polietilene e alluminio, sigillarli possibilmente a chiusura ermetica, annotare le date sugli stessi e riporli nel ripiano stabilito.

Per la congelazione degli alimenti non è necessario variare la posizione della manopola termostato da quella del normale funzionamento.

Nei modelli predisposti con pulsante (A2), situato sulla scatola termostato, è necessario inserire tale dispositivo. A congelazione ultimata disinserire tale pulsante onde evitare inutili consumi di energia.

Per ottenere un'esatto processo di congelazione è opportuno dare alcuni consigli importanti:

- La quantità max. degli alimenti freschi che si possono congelare, in Kg/24h, è riportata sulla targhetta delle caratteristiche tecniche, situata a fianco della scatola verdure a sinistra, nello scomparto frigorifero.
- Dividere le derrate da congelare, in piccole parti, in maniera di favorire la rapidità di congelazione e lo scongelamento della quantità occorrente.
- Evitare di mettere cibi da congelare a contatto di quelli già congelati, onde evitare un'innalzamento di temperatura di quest'ultimi.

GB

FREEZING FRESH FOODS

The appliance has two distinct compartments:

- The upper drawer for freezing of fresh foods.
- The lower and middle drawers exclusively for frozen and deep-frozen foods.

After preparing the food to be frozen into small portions (max. 1 kg), wrap them in sheets of polythene or aluminium foil, seal them, hermetically if possible, mark the date on the product and place them in the appropriate drawer.

For freezing, the thermostat knob position need not be changed from that of normal functioning.

In the case of models featuring with button (A2), located on the thermostat box, this will have to be pressed. Once freezing has terminated, release the button to prevent unnecessary energy consumption.

To obtain an accurate freezing process it is opportune to give some important advice:

- The maximum quantity of fresh food which may be frozen, in kg/24hrs, is indicated on the technical data plate located at the side of the vegetable box on the left in the refrigerator compartment.
- Divide the food to be frozen into small portions to ensure rapid freezing and defrosting of the quantity required.
- Avoid placing food to be frozen into contact with already frozen food to prevent the latter from increasing in temperature.

D**TIEFKÜHLEN VON FRISCHEN LEBENSMITTELN**

Der Gefrierschrank weist verschiedene Abteile auf.

- Die obere Schublade ist zum Tiefkühlen frischer Lebensmittel vorgesehen.
- Die mittleren und unteren Schubladen dienen nur zur Aufbewahrung von gefrorenen und tiefgekühlten Lebensmitteln.

Nachdem man die Lebensmittel, die man tiefkühlen möchte, in kleinen Portionen zubereitet hat (höchstens je 1 kg), wickelt man sie in Aluminium- oder Polyäthylenfolien ein, verschließt sie wenn möglich hermetisch, schreibt die Verpackungsdaten auf ihre Etiketten und legt sie in das betreffende Abteil.

Zum Tiefkühlen der Lebensmittel muß man die Position des Thermostat-Drehknopfes nicht ändern.

Bei Modellen mit Taste (A2) auf dem Thermostatgehäuse muß diese betätigt werden. Nach Beendigung des Einfriervorgangs ist die Taste erneut zu drücken, um den Energieverbrauch des Geräts zu vermindern.

Will man einen genauen Tiefkühlprozeß erreichen, empfehlen wir, wie folgt vorzugehen:

- Die Menge der frischen Lebensmittel, die tiefgefroren werden können, sind in kg/24 Std. auf dem Schild der technischen Eigenschaften angegeben, das sich seitlich links von der Gemüseschublade im Kühlschranelement befindet.
- Die Lebensmittel, die tiefgekühlt werden sollen, müssen so unterteilt werden, daß sie schnell einfrieren und in der richtigen Menge aufgetaut werden können.
- Lebensmittel, die tiefgefroren werden sollen, sollten nicht mit bereits tiefgefrorenen Produkten in Kontakt kommen, damit sich deren Temperatur nicht erhöht.

F**CONGÉLATION DES ALIMENTS FRAIS**

L'appareil présente des compartiments bien distincts.

- Le tiroir supérieur est réservé à la congélation des aliments frais.
- Les tiroirs intermédiaire et inférieur sont exclusivement réservés à la conservation des aliments surgelés et congelés.

Après avoir préparé les aliments à congeler en petites portions (maxi. 1 Kg), les envelopper correctement dans des feuilles de polythène ou d'aluminium appropriées, les fermer, hermétiquement de préférence, noter la date sur l'emballage et les positionner dans le tiroir approprié.

Pour congeler les aliments, il n'est pas nécessaire de modifier la position du bouton du thermostat.

Dans les modèles prévoyant le poussoir (A2), situé sur la boîte thermostat, il faut nécessairement installer ce dispositif. Lorsque la congélation est terminée, déclencher ce poussoir afin d'éviter d'inutiles gaspillages d'énergie.

Pour un processus de congélation exact, suivre les conseils suivants :

- La quantité maximum des aliments frais pouvant être congelés, en Kg/24h, est indiquée sur la plaquette des caractéristiques techniques, positionnée à côté du compartiment fruits et légumes, à gauche, dans le réfrigérateur.
- Répartir les aliments à congeler en petites portions de façon à favoriser une congélation et une décongélation rapide de la quantité nécessaire.
- Eviter de mettre les aliments à congeler en contact avec ceux déjà congelés afin d'éviter une hausse de température de ces derniers.

ES**CONGELADO DE ALIMENTOS FRESCOS**

El aparato presenta compartimentos fácilmente individualizables.

- El cajón superior sirve para congelar alimentos frescos.
- Los cajones inferiores y centrales sirven exclusivamente para conservar alimentos congelados.

Después de haber preparado los alimentos a congelar en pequeñas porciones (máx. 1 kg), envolverlos adecuadamente en hojas de polietileno y aluminio, sellarlos si es posible herméticamente y anotar las fechas de empaquetado sobre los mismos, disponiéndolos en el plano correspondiente.

Para congelar los alimentos no es necesario variar la posición de funcionamiento normal de la manopla del termostato.

En los modelos dotados de pulsador (A2) situado en la caja termostato, es necesario activar dicho dispositivo.

Una vez finalizado el congelamiento, desactivar dicho pulsador con el fin de evitar inútiles consumos de energía.

Para obtener un proceso de congelado exacto, seguir las siguientes indicaciones :

- La cantidad máxima de alimentos frescos que se pueden congelar, en kg/24 h, está indicada en la placa de las características técnicas situada al costado del cajón de las verduras, a la izquierda del compartimento frigorífico.
- Dividir los alimentos a congelar en pequeñas porciones, para favorecer la rapidez de congelado y el descongelado de la cantidad necesaria.
- No poner en contacto alimentos a congelar con aquéllos ya congelados, para evitar que se verifique un aumento en la temperatura de estos últimos.

P**CONGELAÇÃO DOS ALIMENTOS FRESCOS**

O aparelho apresenta compartimentos bem distintos.

- A gaveta superior serve para a congelação de alimentos frescos.
- As gavetas inferiores e centrais servem exclusivamente para a conservação dos alimentos congelados.

Após ter preparado os alimentos que vão ser congelados, dividindo-os em pequenas quantidades (1 kg máx.), envolva-os, adequadamente, em folhas de polietileno e alumínio para o efeito, feche-os, se possível hermeticamente, anote sobre os mesmos as datas e coloque-os na prateleira estabelecida.

Para a congelação dos alimentos não é necessário alterar a posição do manípulo do termostato da do seu normal funcionamento.

Nos modelos equipados com botão (A2), situado na caixa do termostato, é preciso ligar o referido dispositivo. No final de congelação desligue de novo o botão a fim de evitar consumos inúteis de energia.

Para obter um correcto processo de congelação, é oportuno dar alguns conselhos importantes:

- A quantidade máx. de alimentos frescos que podem ser congelados, em kg/24h, está escrita na chapinha das características técnicas, colocada lateralmente à caixa de verduras, no lado esquerdo, no compartimento frigorífico.
- Divida em pequenas quantidades os géneros alimentícios a congelar, de modo a favorecer a rapidez de congelação e o descongelamento da quantidade necessária.
- Evite pôr os alimentos a congelar em contacto com os já congelados, para impedir um aumento de temperatura nestes últimos.

**I****IMPORTANTE**

In mancanza di corrente, accertarsi sulla durata della sospensione.

Se la previsione non supera le 12 ore, lasciate gli alimenti nel congelatore e tenete chiusa la porta.

Se la mancanza di corrente dovesse superare tale periodo di 12 ore e una parte degli alimenti si dovesse scongelare, è opportuno consumare quest'ultimi al più presto. **Staccare la spina dalla presa di corrente prima di eseguire qualsiasi operazione.**

In caso di lunga assenza (vacanze), l'apparecchio deve essere disinserito, vuotato completamente, pulito ed asciugato avendo cura di lasciare le porte aperte per evitare la formazione di cattivi odori.

SBRINAMENTO

La brina che si forma sulle griglie di raffreddamento deve essere tolta quando lo strato raggiunge uno spessore di circa 3-4 mm. perché altrimenti peggiora la trasmissione del freddo e aumenta il consumo di energia. La rimozione dello strato di brina

deve essere effettuata usando l'apposito raschietto di plastica in dotazione.

AVVERTENZA: non usare dispositivi meccanici o altri metodi artificiali per accelerare il processo di sbrinamento, diversi da quelli raccomandati dal costruttore.

ATTENZIONE: Non usare apparecchi elettrici all'interno dello scomparto conservatore di cibi, se questi non sono di tipo raccomandato dal costruttore.

Qualsiasi danno derivato dall'uso di questi oggetti non è coperto dalla garanzia.

Generalmente il congelatore deve essere sbrinato almeno 2 volte l'anno operando nel modo seguente:

- Togliere gli alimenti e avvolgerli in più strati di carta a giornale e conservarli in frigorifero o in un luogo fresco.

Tenere presente che un aumento di temperatura degli alimenti riduce sensibilmente la durata di conservazione degli stessi.

GB**IMPORTANT**

In case of power failure, ascertain its duration.

If the suspension is estimated at no longer than 12 hours, leave the food in the freezer and keep the door closed.

Should the power failure last for more than 12 hours and a part of the food defrosts, consume the latter as soon as possible. **Pull out the mains plug before carrying out any operation.**

In case of long absences (vacation) the appliance must be switched off, emptied out completely, cleaned and dried and the doors left open to prevent the formation of unpleasant smells.

DEFROSTING

The frost which forms on the cooling grids must be removed when the layer reaches a thickness of around 3-4 mm. If this is not done, the transmission of cold is less efficient and energy consumption is increased. The layer of frost must be removed using the special plastic scraper supplied.

WARNING: do not use mechanical devices or other artificial methods to accelerate defrosting other than those recommended by the manufacturer.

WARNING: Do not use electrical appliance inside de food storage of the appliances, unless they are of the type recommended by the manufacturer.

Any damage resulting from the use of these objects is not covered by the guarantee. Generally, the freezer must be defrosted at least twice a year in the following way:

- Remove the food and wrap it in several layers of paper or newspaper and keep it in the refrigerator or in a cool place.

Bear in mind that an increase in the food temperature considerably decreases the preservation time.

D**WICHTIG**

Bei Stromausfall kontrolliere man, wie lange dieser anhält. Falls er weniger als 12 Stunden dauert, muß man die Lebensmittel im Tiefkühler lassen und darf die Tür nicht öffnen.

Bei längeren Stromunterbrechungen könnten einige Lebensmittel auftauen; diese sollten dann so schnell wie möglich gegessen werden. **Bevor man irgendeine Operation vornimmt, muß man den Netzstecker ziehen.**

Bei längerer Abwesenheit (Ferien) muß der Kühlschrank ausgeschaltet, komplett geleert, gereinigt und getrocknet werden, die Türen müssen offen gelassen werden, damit kein schlechter Geruch entsteht.

REIFSCHMELZUNG

Der Reif, der sich auf den Kühlrosten bildet, muß entfernt werden, wenn er 3 - 4 mm dick ist, denn sonst kann die Kälte nicht herausströmen und der Energieverbrauch steigt. Zur Entfernung der Reifschicht verwendet man den Schaber aus Plastik, der mit dem Kühlschrank geliefert wird.

F**IMPORTANT**

En cas de coupure de courant, s'informer de la durée prévue de celle-ci.

Si la prévision ne dépasse pas 12 heures, laisser les aliments dans le congélateur et tenir la porte fermée.

Si la coupure dépasse 12 heures et qu'une partie des aliments décongèle, il convient de les consommer au plus vite. **Débrancher la fiche de la prise de courant avant d'effectuer une quelconque intervention.**

En cas de longue absence (vacances), l'appareil doit être débranché, entièrement vidé, nettoyé et essuyé en prenant soin de laisser les portes ouvertes afin d'éviter la formation de mauvaises odeurs.

DEGIVRAGE

Le givre qui se forme sur les grilles de refroidissement doit être enlevé lorsque la couche atteint une épaisseur d'environ 3-4 mm afin d'éviter que la transmission du froid soit compromise ainsi qu'une augmentation de la consommation d'énergie. Pour ôter le givre, utiliser la spatule en plastique en dotation.

ES**IMPORTANTE**

En caso que falte la corriente, informarse sobre la duración de dicha interrupción.

Si la previsión no supera las 12 horas, dejar los alimentos en el congelador y mantener cerrada la puerta.

Si la ausencia de corriente debiera superar las 12 horas y una parte de los alimentos se descongelara, es conveniente consumir estos últimos lo antes posible. **Desconectar el enchufe de la toma de corriente antes de efectuar cualquier operación.**

En caso de largas ausencias (vacaciones), el aparato debe ser desconectado, vaciado completamente, limpiado y secado, dejando las puertas abiertas para evitar la formación de olores desagradables.

DESESCARCHE

La escarcha que se forma sobre las rejillas de enfriamiento debe quitarse cuando la capa alcanza un espesor de 3-4 mm aprox., ya que en caso contrario empeora la transmisión de frío y aumenta el consumo de energía. La remoción de dicha capa debe efectuarse utilizando la espátula de plástico en dotación.

P**IMPORTANTE**

Em caso de falta de corrente averigüe quanto dura a suspensão. Se a previsão não superar as 12 horas, deixe os alimentos no congelador e mantenha a porta fechada. Se a falta de corrente exceder tal período de 12 horas e uma parte dos alimentos se descongelar, é conveniente gastar estes últimos o mais cedo possível. **Desligue a ficha da tomada da corrente eléctrica antes de efectuar qualquer operação.**

No caso de uma prolongada ausência (férias), o aparelho deve ser desligado, completamente esvaziado, limpo e seco, tendo o cuidado de deixar as portas abertas para evitar a formação de odores desagradáveis.

DESCONGELAÇÃO

O gelo que se forma nas grelhas de arrefecimento deve ser eliminado quando a camada que ele forma atinge uma espessura de cerca de 3-4 mm pois, caso contrário, a transmissão do frio piora e aumenta o consumo de energia. A remoção da camada

ACHTUNG: keine mechanischen Vorrichtungen benutzen oder andere künstliche Methoden anwenden, die nicht vom Hersteller empfohlen wurden.

ACHTUNG: Bitte verwenden Sie keine Elektrogeräte im Kühlgut-Lagerfach, Wenn diese nicht der vom Hersteller empfohlenen Art entsprechen.

Falls bei Zuwiderhandlungen Schäden entstehen, werden diese durch die Garantie nicht gedeckt. Im allgemeinen muß man den Tiefkühler zweimal pro Jahr abtauen lassen, dabei geht man wie folgt vor:

- Lebensmittel herausnehmen und in mehrere Schichten Zeitungspapier wickeln; im Kühlschrank oder an einem kühlen Ort aufbewahren.

Bitte beachten Sie, daß jede Temperaturerhöhung die Aufbewahrungsdauer der Lebensmittel verkürzt.

AVERTISSEMENT : ne pas utiliser de dispositifs mécaniques ou d'autres méthodes artificielles pour accélérer le processus de dégivrage, respecter les recommandations du constructeur.

ATTENTION: Ne pas utiliser d'appareils électriques à l'intérieur du compartiment de conservation des aliments à moins qu'ils ne soient du type recommandé par le fabricant.

Tout dommage dérivant de l'utilisation de ce type d'objet n'est pas couvert par la garantie.

Généralement, le congélateur doit être dégivré au moins 2 fois par an en procédant de la façon suivante :

- Enlever les aliments et les envelopper dans plusieurs feuilles de papier journal et les conserver dans le réfrigérateur ou dans un lieu frais.

Ne pas oublier qu'une augmentation de la température des aliments réduit sensiblement leur durée de conservation.

ADVERTENCIA: no usar dispositivos mecánicos u otros métodos artificiales para acelerar el proceso de descongelación diferentes de los aconsejados por el fabricante.

ATENCIÓN: No use aparatos eléctricos, que no sean del tipo recomendado por el fabricante, en el interior del compartimento para la conservación de alimentos.

Cualquier daño provocado por el uso de estos objetos no está cubierto por la garantía. Generalmente el congelador debe ser descongelado al menos 2 veces por año, operando del siguiente modo:

- Quitar los alimentos y envolverlos en varias capas de papel de diario y conservarlos en el frigorífico o en un lugar fresco.

Tener en cuenta que un aumento de temperatura de los alimentos reduce sensiblemente la duración de la conservación de los mismos.

de gelo deve ser efectuada com o raspador de plástico que, para tal efeito, vai a acompanhar o frigorífico.

ADVERTÊNCIA: não utilize dispositivos mecânicos nem nenhuns outros métodos artificiais, que não os recomendados pelo fabricante, para acelerar o processo de descongelamento.

Atenção: Não utilize aparelhos eléctrico no interior do compartimento para a conservação de alimentos, excepto os do tipo recomendado pelo fabricante.

Qualquer dano causado pela utilização destes objectos não está coberto pela garantia. Em geral, o congelador deve ser descongelado pelo menos duas vezes ao ano e procedendo do seguinte modo:

- Extraia os alimentos do compartimento congelador, embrulhe-os em diversas camadas de papel ou de jornal e conserve-os no frigorífico ou num local fresco.

Tenha presente que um aumento de temperatura dos alimentos reduz, sensivelmente, a duração de conservação dos mesmos.

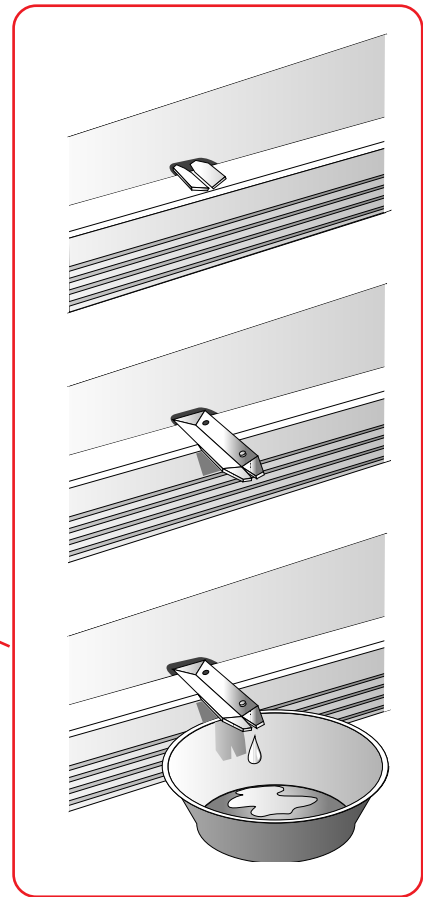
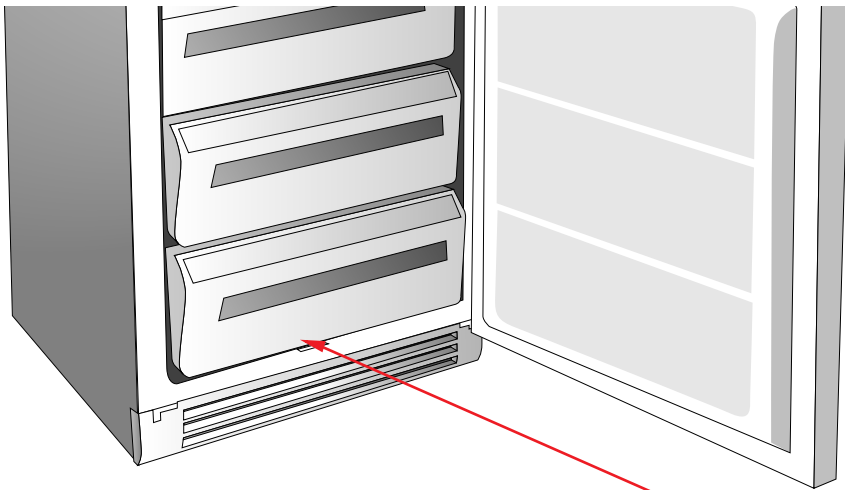

I

IMPORTANTE

- Rimuovere i cestelli, la bacinella dei cubetti di ghiaccio e lasciare la porta aperta.
- Per raccogliere l'acqua di sbrinamento porre una bacinella sotto la membrana di scarico.
- Per accelerare il processo di sbrinamento si può raschiare lo strato di brina formatosi utilizzando la spatola in dotazione.

PULIZIA

Per la pulizia interna ed esterna inclusa la guarnizione porta, si può usare una soluzione di bicarbonato di sodio in acqua tiepida (1 cucchiaino in 2 litri di acqua). Non usare mai abrasivi di alcun genere.

ATTENZIONE: disinserire sempre l'apparecchio dalla presa di corrente oppure interrompere l'erogazione di energia elettrica azionando il dispositivo automatico di sicurezza della vostra abitazione, prima di effettuare qualsiasi operazione di pulizia.

ASSISTENZA TECNICA

Se il frigorifero non funziona bene o addirittura non funziona affatto prima di chiedere l'intervento di un tecnico, nel vostro interesse, vogliate con elementari controlli accertarvi che:

- la spina sia bene inserita nella presa di corrente;
- ci sia tensione nella linea;
- il termostato sia nella posizione consigliata di funzionamento;
- le chiusure delle porte siano perfette;
- la tensione di linea di alimentazione corrisponda a quella dell'apparecchio ($\pm 6\%$).

GB

IMPORTANT

- Remove the baskets and the ice-cube tray and leave the door open.
- To collect the defrosting water place a basin under the discharge membrane.
- To accelerate the defrosting process the frost layer which has formed may be scraped off using the spatula supplied.

CLEANING

To clean the inside and outside including the door seal, use a solution of sodium bicarbonate in warm water (1 spoon in 2 litres of water). Never use abrasives of any kind.

WARNING: always disconnect the appliance from the mains or cut off the electric energy supply by activating the automatic safety device of the house before carrying out any cleaning operation.

TECHNICAL ASSISTANCE

If the refrigerator does not function well, or not at all, in your own interest before calling in a technician, please check the following:

- that the plug is well-inserted into the power socket
- that there is power from the mains
- that the thermostat is in the recommended functioning position
- that the doors close perfectly
- that the power supply voltage corresponds to that of the appliance ($\pm 6\%$).

D**WICHTIG**

- Behälterkörbchen und Eiswürfelschale entfernen und die Tür offen lassen.
- Tauwasser in einem Becken auffangen, das man unter die Abflußmembran stellt.
- Der Tiefkühler taut schneller auf, wenn man die Reifschichten mit dem mitgelieferten Spachtel abschabt.

REINIGUNG

Zur Reinigung der inneren und äußeren Teile sowie der Türendichtung kann man eine lauwarme Natriumbikarbonatlösung (1 Löffel Natriumbikarbonat in 2 Litern Wasser) Nie Schleifmittel verwenden.

F**IMPORTANT**

- Enlever les casiers, le bac à glace et laisser la porte ouverte.
- Mettre un récipient sous la membrane d'évacuation afin de récupérer l'eau de dégivrage.
- Pour accélérer le processus de dégivrage, il est possible de racler la couche de givre à l'aide de la spatule en dotation.

NETTOYAGE

Pour le nettoyage intérieur et extérieur, y compris le joint porte, il est possible d'utiliser une solution de bicarbonate de soude dans de l'eau tiède (1 cuillère pour 2 litres d'eau).

Nie jamais utiliser d'abrasifs, de quelque type que ce soit.

ES**IMPORTANTE**

- Quitar los costos, la cubeta de los cubitos de hielo y dejar la puerta abierta.
- Para recoger el agua de desescarche, colocar una cubeta bajo la membrana de descarga.
- Para acelerar el proceso de desescarche se puede rascar la capa de escarcha formada utilizando la espátula en dotación.

LIMPEZA

Para la limpieza interna y externa, incluida la guarnición de la puerta, se puede utilizar una solución de bicarbonato de sodio en agua templada (1 cuchara en 2 litros de agua).

Non usar nunca abrasivos de ningún tipo.

P**IMPORTANTE**

- Retire os cestos, o recipiente dos cubos de gelo e deixe a porta aberta.
- Para recolher a água da descongelação coloque uma bacia por baixo da membrana de descarga.
- Para acelerar o processo de descongelação pode-se raspar a camada de gelo que se formou, servindo-se para tal da espátula em dotação.

LIMPEZA

Para a limpeza interior e exterior, incluindo a da guarnição da porta, pode ser usada uma solução de bicarbonato de soda em água morna (1 colher em 2 litros de água).

Não utilize nunca abrasivos, seja qual for o seu tipo.

ACHTUNG: Immer den Stromstecker ziehen oder die Stromzufuhr durch Betätigung der automatischen Sicherheitsvorrichtung Ihrer Wohnung unterbrechen, bevor man Reinigungsarbeiten vornimmt.

TECHNISCHER KUNDENDIENST

Falls der Kühlschrank nicht richtig oder überhaupt nicht funktioniert, empfehlen wir Ihnen in Ihrem Interesse, die folgenden einfachen Kontrollen vorzunehmen, bevor Sie einen Techniker rufen:

- steckt der Stecker richtig in der Steckdose ?
- steht die Linie unter Stromspannung ?
- steht der Thermostatknopf auf der empfohlenen Position ?
- schließen die Türen gut ?
- entspricht die Stromspannung Ihrer Linie derjenigen des Geräts ($\pm 6\%$) ?

ATTENTION : Avant de procéder au nettoyage, toujours débrancher l'appareil ou interrompre la distribution de courant électrique en actionnant le dispositif automatique de sécurité de votre habitation.

SERVICE APRES-VENTE

En cas de mauvais fonctionnement ou de non fonctionnement de l'appareil, avant de contacter le service après-vente, dans votre intérêt, procéder aux contrôles élémentaires suivants :

- Vérifier que la fiche soit correctement introduite dans la prise de courant.
- Vérifier que l'électricité ne soit pas coupée.
- Vérifier que le thermostat soit dans la position de fonctionnement conseillée.
- Vérifier que la fermeture des portes soit parfaite.
- Vérifier que la tension de la ligne d'alimentation corresponde à celle de l'appareil ($\pm 6\%$).

ATENCIÓN: desconectar siempre el aparato de la toma de corriente o interrumpir la alimentación de energía eléctrica accionando el dispositivo automático de seguridad de la habitación antes de cumplir cualquier operación de limpieza.

ASISTENCIA TÉCNICA

En caso de funcionamiento irregular o no funcionamiento del frigorífico, antes de solicitar la intervención de un técnico efectuar los siguientes controles:

- el enchufe debe estar insertado correctamente en la toma;
- la presencia de tensión en la línea;
- el termostato debe estar en la posición de funcionamiento aconsejada;
- las puertas deben estar cerradas correctamente;
- la tensión de línea debe corresponder a la del aparato ($\pm 6\%$).

ATENÇÃO: antes de efectuar qualquer operação de limpeza, desligue sempre o aparelho da tomada da corrente eléctrica ou corte a electricidade, accionando o dispositivo automático de segurança de sua casa.

ASSISTÊNCIA TÉCNICA

Se o frigorífico não funcionar bem, ou se na verdade não funciona mesmo, antes de pedir a intervenção dum técnico, no seu interesse, queira com controlos elementares verificar se:

- a ficha se encontra bem introduzida na tomada da corrente eléctrica;
- há tensão na linha da corrente;
- o termóstato está na posição de funcionamento aconselhada;
- as portas se fecham perfeitamente;
- a tensão da linha de alimentação corresponde à do aparelho ($\pm 6\%$).

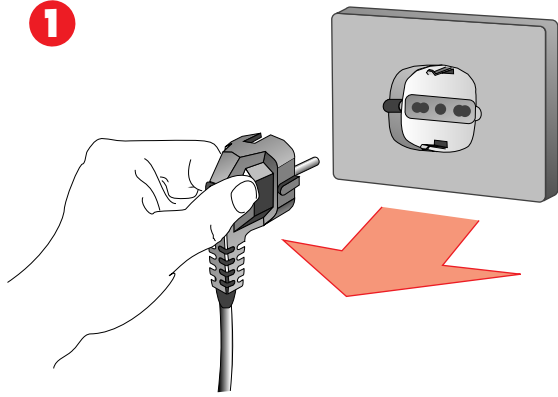
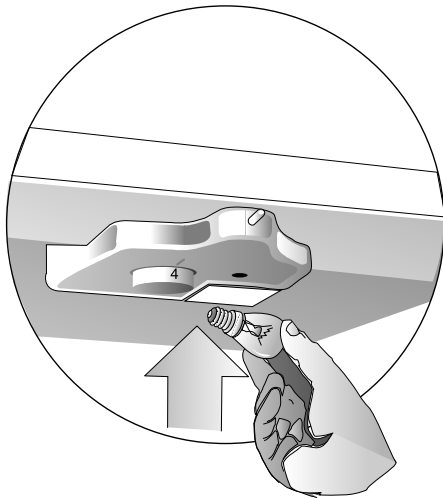
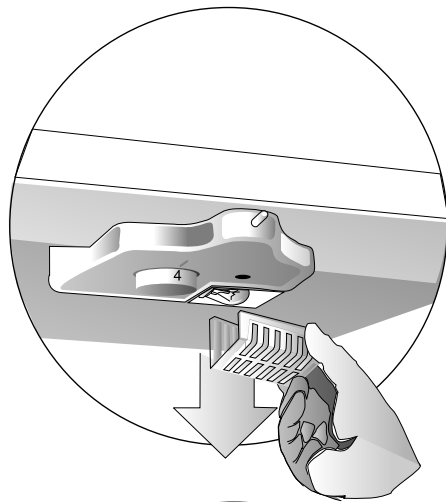
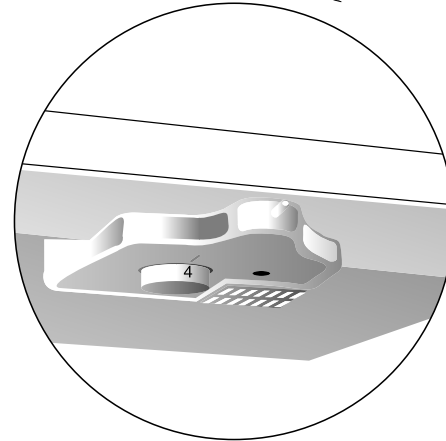
**1****2****3****4****I**

MANUTENZIONE

Il frigorifero-congelatore non ha bisogno di nessun tipo di manutenzione salvo la sostituzione della lampada interna.
Per eseguire questa operazione:

- 1** staccare la spina dalla rete;
- 2** togliere il coperchio lampada;
- 3** sostituire la lampada di tipo 10W.

4 Rimontare il coperchio lampada e reinserire la spina.

Per qualsiasi informazione o assistenza consultare il foglio allegato alla documentazione.

ATTENZIONE: Non danneggiare il circuito di refrigerazione.

Al termine della vita funzionale dell'apparecchio che utilizza gas refrigerante R 600a (isobutano) e gas infiammabile nella schiuma isolante, lo stesso dovrà essere messo in sicurezza prima dell'invio in discarica. Per questa operazione rivolgersi Vs. negoziante e all'ente Locale preposto.

GB

MAINTENANCE

The refrigerator-freezer does not need any type of maintenance, except for replacement of the internal bulb.
Proceed as follows:

- 1** Pull the plug from the mains.
- 2** Remove the bulb cover.
- 3** Replace the 10W bulb.

4 Remount the bulb cover and reinsert the plug.

For any information or assistance, consult the sheet attached to the documentation.

WARNING: Do not damage the refrigerant circuit.

At the end of the functional life of the equipment which uses cooling gas R600a (isobutane) and inflammable gas inside the insulating foam, it must be placed in safety before sending it to the waste disposal. For this operation contact your dealer and the local authorities.

D**INSTANDHALTUNG**

Der Kühl- und Gefrierschrank braucht keinerlei Instandhaltung, außer der Auswechslung der Lampe.
Dabei geht man wie folgt vor:

- 1 **Netzstecker ausziehen.**
- 2 **Lampendeckel abnehmen.**
- 3 **10 W-Lampe auswechseln.**

- 4 **Lampendeckel wieder aufsetzen und Gerät ans Stromnetz anschließen**

Für weitere Informationen oder technischen Kundendienst bitte das Beiblatt beachten.

ACHTUNG: Bitte nicht den Kühlkreis beschädigen.

Wenn das mit Kühlgas R 600a (Isobutan) betriebene Gerät unbrauchbar geworden ist und entzündbares Gas im Isolierschaum verwendet, muß es vor dem Transport zur Wertstoffsammlung ungefährlich gemacht werden. Fragen Sie diesbezüglich bei Ihrem Händler oder der Entsorgungsbehörde nach.

F**ENTRETIEN**

Le réfrigérateur-congélateur ne nécessite aucun entretien particulier, si ce n'est la substitution de l'ampoule intérieure.
Per effectuer cette opération:

- 1 **Débrancher la fiche du réseau.**
- 2 **Enlever la protection ampoule.**
- 3 **Remplacer par une ampoule 10 W.**

- 4 **Remonter la protection ampoule et rebrancher.**

Pour toute information ou service après-vente, consulter la page jointe à la documentation.

ATTENTION: Ne pas endommager le circuit réfrigérant.

Au terme de la vie fonctionnelle de l'appareil utilisant le gaz réfrigérant R 600a (isobutane) et du gaz inflammable à l'intérieur de la mousse isolante, il faut prédisposer l'appareil en état de sécurité avant sa mise au rebut. Pour des informations relatives à cette opération, s'adresser à son revendeur de confiance ou à l'organisme local préposé.

ES**MANTENIMIENTO**

El frigorífico-congelador no necesita ninguna operación de mantenimiento, salvo la sustitución de la lámpara interna.
Para cumplir esta operación:

- 1 **Desconectar el enchufe de la toma de corriente.**
- 2 **Quitar la tapa de la lámpara.**
- 3 **Sustituir la lámpara con otra de iguales características (10 vatios).**

- 4 **Montar nuevamente la tapa de la lámpara y volver a introducir el enchufe en la toma de corriente.**

Para cualquier información o asistencia, consultar la hoja adjunta a la documentación.

ATENCIÓN: No dañe el circuito de refrigeración.

Al término de la vida útil del equipo que utiliza gas refrigerante R 600a (isobutano) y gas inflamable en la espuma aislante, el mismo deberá ser puesto en estado de seguridad antes del envío al desguace. Para efectuar esta operación diríjase a su vendedor o a la entidad local correspondiente.

P**MANUTENÇÃO**

O frigorífico-congelador não necessita de manutenção exceptuando a substituição da lâmpada interior.
Para efectuar esta operação:

- 1 **desligue a ficha da tomada da corrente eléctrica;**
- 2 **tire a tampa da lâmpada;**
- 3 **substitua a lâmpada de 10 W.**

- 4 **torne a montar a tampa da lâmpada e ligue de novo a ficha na tomada.**

Para qualquer informação ou assistência consulte a folha em anexo à documentação.

ATENÇÃO: Não danifique os circuito de refrigeração

No final da vida funcional do aparelho que utiliza gás refrigerante R 600a (isobutano) e gás inflamável na espuma isolante, é necessário colocá-lo em segurança até ele ser enviado ao depósito de demolição. Para esta operação dirija-se ao seu comerciante ou a um centro Local especializado.

**1****2****I**

VARIANTI

MONTAGGIO MANIGLIA VERTICALE

Se il vostro apparecchio è dotato delle maniglie verticali è possibile che le stesse non siano montate.

Per il montaggio procedere come segue:

- 1** Prendere le maniglie e le viti in dotazione.
- 2** Posizionare le maniglie sul fianco della porta e fissarle con le viti usufruendo dei fori preincisi sul fianco stesso opposto alle cerniere.

REVERSIBILITÀ APERTURA PORTE

SE IL VOSTRO APPARECCHIO MONTA UNA MANIGLIA VERTICALE:

Smontare la stessa e rimontarla sul lato opposto.
I fori delle viti devono essere chiusi con i tappi in dotazione.

GB

VARIATIONS

VERTICAL HANDLE MOUNTING

If the appliance is equipped with vertical handles they could not be mounted.

To mount them, proceed as follows:

- 1** Take the handles and screws supplied.
- 2** Position the handles on the side of the door and fasten them with the screws, using the predrilled holes on the side opposite the hinges.

REVERSIBLE DOOR OPENING

IF YOUR APPLIANCE MOUNTS A VERTICAL HANDLE:

Dismantle and remount on the opposite side.
The screw holes must be covered with the caps supplied.

D**VARIANTEN****MONTAGE DES SENKRECHTEN GRIFFS**

Falls Ihr Kühlschrank senkrechte Griffe aufweist, könnte es sein, daß diese nicht montiert worden sind.

Bei der Montage geht man wie folgt vor:

- 1 Griffe und Schrauben aus der Verpackung nehmen.
- 2 Griffe seitlich auf die Türen aufsetzen und mit den Schrauben befestigen, dabei die voreingestanzten Löcher benutzen, die sich auf der Seite befinden, die den Scharnieren gegenüber liegt.

UMKEHRBARKEIT DER TÜRÖFFNUNG**FALLS IHR KÜHLSCHRANK EINEN SENKRECHTEN GRIFF HAT:**

Schrauben Sie diesen ab und montieren Sie ihn auf der gegenüberliegenden Seite. Die Löcher der Schrauben müssen mit den mitgelieferten Stöpseln geschlossen werden.

F**VARIANTES****MONTAGE POIGNÉE VERTICALE**

Si votre appareil est doté de poignées verticales, il est possible que celles-ci ne soient pas montées.

Pour le montage, procéder comme suit :

- 1 Prendre les poignées et les vis en dotation.
- 2 Positionner les poignées sur le côté de la porte et les fixer à l'aide des vis en utilisant les orifices pré-découpés sur le côté même, à l'opposé des charnières.

REVERSIBILITE OUVERTURE PORTES**SI VOTRE APPAREIL EST DOTÉ D'UNE POIGNÉE VERTICALE :**

La démonter et la remonter du côté opposé. Les orifices des vis doivent être rebouchés à l'aide des bouchons en dotation.

ES**VARIANTES****MONTAJE DE LA MANILLA VERTICAL**

Si vuestro aparato está provisto de manillas verticales, es posible que las mismas no estén montadas.

Para el montaje proceder del siguiente modo:

- 1 Tomar las manillas y los tornillos en dotación.
- 2 Colocar las manillas en los laterales de la puerta y fijarlas con los tornillos utilizando los agujeros practicados en los laterales opuestos a las bisagras.

REVERSIBILIDAD DE ABERTURA DE LAS PUERTAS**SI VUESTRO APARATO MONTA UNA MANILLA VERTICAL:**

Desmontar la misma y volver a montarla en el lado opuesto. Los agujeros de los tornillos deben cerrarse con los tapones en dotación.

P**VARIANTES****MONTAGEM DO PUXADOR VERTICAL**

Se o seu aparelho é dotado de puxadores verticais é possível que estes ainda não estejam montados.

Para a sua montagem proceda como se segue:

- 1 Pegue nos puxadores e nos parafusos fornecidos com o aparelho.
- 2 Coloque os puxadores na parte lateral da porta e fixe-os com os respectivos parafusos, servindo-se dos furos previamente gravados sobre a mesma parte lateral, na parte da porta oposta às dobradiças.

REVERSIBILIDADE DA ABERTURA DAS PORTAS**SE O SEU APARELHO TEM MONTADO UM PUXADOR VERTICAL:**

Desmante-o e torne a montá-lo no lado oposto. Os buracos dos parafusos deverão ser cobertos com as tampas em dotação.

