



# California

## VENTILATEUR SUR PIED

**MODÈLE : FD-40M**

**40cm**

**Chrome**



### NOTICE D'UTILISATION

Avant l'installation ou la première utilisation de cet appareil, lire attentivement cette notice. La conserver soigneusement par la suite.

# TABLE DES MATIÈRES

TABLE DES MATIÈRES .....	1
AVERTISSEMENTS .....	2
CONSIGNES DE SÉCURITÉ .....	3
DESCRIPTION DU PRODUIT .....	8
ASSEMBLAGE .....	9
UTILISATION .....	10
ENTRETIEN ET NETTOYAGE .....	11
CARACTÉRISTIQUES TECHNIQUES .....	12
PROTECTION DE L'ENVIRONNEMENT .....	13

## AVERTISSEMENTS

Le fabricant décline toute responsabilité en cas de blessure causée à des personnes ou de dégât matériel dus à la non-observation des instructions d'entretien et à l'usage inadéquat de l'appareil. Après avoir retiré l'emballage des différentes pièces de l'appareil, vérifiez que celui-ci se trouve en parfait état. Si vous avez des doutes à ce sujet, n'utilisez pas l'appareil et adressez-vous à un vendeur ou à un technicien qualifié.

Veillez également à ce que les différents types d'emballage (cartons, sacs en plastique, polystyrène, bandes collantes, liens, etc.) soient hors de portée des enfants. Ces éléments comportent un risque potentiel. Avant d'utiliser l'appareil, vérifiez si le courant de votre secteur correspond à celui qui est indiqué sur la plaque signalétique. Quand vous utilisez cet appareil, veuillez suivre les consignes de sécurité suivantes.

**MISES EN GARDE IMPORTANTES. LIRE ATTENTIVEMENT ET CONSERVER POUR RÉFÉRENCE ULTÉRIEURE.**

## CONSIGNES DE SÉCURITÉ

Avant l'utilisation de cet appareil, lisez attentivement la notice d'utilisation. Conservez cette notice avec soin.

1. Vérifiez premièrement si la tension indiquée sur le produit correspond à votre alimentation électrique.
2. Avertissement : afin d'éviter tout risque d'incendie, d'électrocution ou de blessure, veillez à toujours suivre les principales consignes de sécurité suivantes quand vous utilisez un appareil électrique.
3. Vérifiez régulièrement l'état de votre appareil. N'utilisez pas l'appareil si ce dernier est endommagé.
4. Ne manipulez ni l'appareil, ni la prise avec les mains mouillées.
5. N'utilisez pas l'appareil si le cordon d'alimentation ou la prise est endommagé(e). N'utilisez pas l'appareil s'il est tombé, s'il est endommagé, s'il est resté dehors ou s'il est tombé dans l'eau. Retournez l'appareil au service après-vente le plus proche pour qu'il soit réparé ou ajusté.
6. Ne tirez et ne portez pas l'appareil par le cordon d'alimentation, n'utilisez pas le cordon comme poignée, ne coincez pas le fil dans la porte et ne le tirez pas le long de bords ou angles acérés.

7. Ne placez pas l'appareil sur le cordon d'alimentation. Ne laissez en aucune façon le cordon s'enrouler ou s'emmêler. Tenez le cordon éloigné des surfaces chaudes.
8. Ne retirez pas la prise en tirant sur le cordon. Pour la retirer, prenez-la en main et retirez-la prudemment de la prise murale.
9. Utilisez uniquement une rallonge certifiée avec l'ampérage correspondant à votre installation électrique. L'utilisation d'une rallonge non certifiée et/ou avec un ampérage inférieur risquerait de surchauffer et de provoquer un incendie.
10. Attention : débranchez toujours le cordon d'alimentation ou coupez le disjoncteur avant de procéder au nettoyage.
11. Si le cordon d'alimentation est endommagé, il doit être remplacé par le fabricant, son service après-vente ou une personne de qualification similaire, afin d'éviter tout danger.
12. Toute réparation doit être effectuée par le service après-vente ou des personnes qualifiées.
13. Tous travaux électriques requis dans le cadre de l'installation de cet appareil doivent être effectués par un électricien qualifié ou une personne compétente.

14. Éteignez et débranchez l'appareil lorsque vous ne l'utilisez pas.
15. N'utilisez pas l'appareil près de matériaux inflammables.
16. N'utilisez pas d'autres accessoires que ceux étant fournis avec l'appareil.
17. Cet appareil peut être utilisé par des enfants âgés d'au moins 8 ans et par des personnes ayant des capacités physiques, sensorielles ou mentales réduites ou dénuées d'expérience ou de connaissance, s'ils (si elles) sont correctement surveillé(e)s ou si des instructions relatives à l'utilisation de l'appareil en toute sécurité leur ont été données et si les risques encourus ont été appréhendés. Les enfants ne doivent pas jouer avec l'appareil. Le nettoyage et l'entretien par l'utilisateur ne doivent pas être effectués par des enfants sans surveillance.
18. Il convient de surveiller les enfants pour s'assurer qu'ils ne jouent pas avec l'appareil.
19. Cet appareil n'est pas un jouet. Ayez une stricte surveillance quand vous utilisez l'appareil en présence d'enfants ou d'animaux domestiques.

20. Ne nettoyez jamais l'appareil avec des produits liquides inflammables. Les vapeurs risqueraient de provoquer un incendie ou une explosion.

21. Ne stockez pas et n'utilisez pas d'essence ou toute autre vapeur ou liquide inflammable à proximité de cet appareil. Les fumées peuvent entraîner un incendie ou une explosion.

22. Cet appareil est destiné à être utilisé dans des applications domestiques et analogues telles que :

- les coins cuisine réservés au personnel des magasins, bureaux et autres environnements professionnels ;
- les fermes ;
- l'utilisation par les clients des hôtels, motels et autres environnements à caractère résidentiel ;
- les environnements du type chambres d'hôtes.

23. Toutes interventions ou nettoyage sur le produit doivent se faire hors alimentation. Pour cela la fiche d'alimentation doit être déconnectée de la prise de courant.

24. Pour éviter tout risque d'incendie, d'électrocution ou autres blessures aux personnes, ne plongez jamais le cordon d'alimentation ou la prise dans de l'eau ou tout autre liquide.

25. Les enfants de moins de trois ans doivent être tenus à l'écart de l'appareil à moins d'être constamment surveillés.

26. Avertissement ! Une fois l'installation terminée, il est strictement interdit d'enlever les grilles de protection avant toute opération de nettoyage ou de maintenance.

27. Ne jamais utiliser le ventilateur sans ses grilles de protection.

En ce qui concerne les informations pour l'installation, la manipulation, l'entretien, le nettoyage et la mise au rebut de l'appareil, référez-vous aux chapitres ci-après du guide d'utilisation.

# DESCRIPTION DU PRODUIT

Référence	FD-40M
Alimentation	220-240V ~ 50/60Hz
Puissance	50W
Hauteur	De 90cm à 124cm

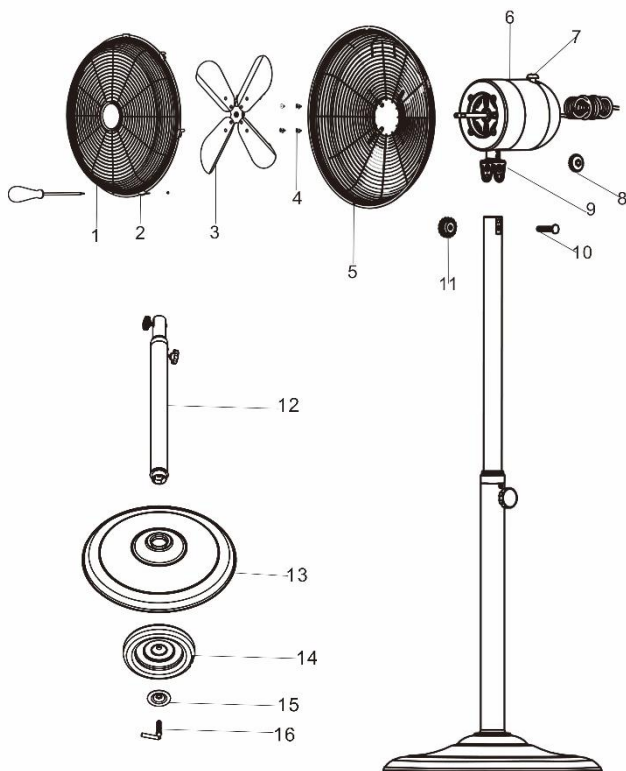

1. Grille avant	9. Embout connecteur
2. Vis de fermeture des grilles	10. Vis de fixation du moteur
3. Hélice	11. Vis de fixation du moteur
4. Vis de la grille arrière	12. Pied ajustable
5. Grille arrière	13. Socle
6. Moteur	14. Poids de stabilité du socle
7. Contrôle des vitesses	15. Embout de fixation du socle
8. Vis de fixation du moteur	16. Vis du socle

## ASSEMBLAGE

Veillez assembler complètement le ventilateur avant de le brancher et de le mettre en marche.

### Montage du socle et du pied

- Insérez le pied dans le socle.
- Placez le poids de stabilité sous le socle ainsi que l'embout de fixation et fixez toutes les parties du pied avec la vis de serrage.
- La partie moteur peut maintenant être installée sur le pied et doit être fixée à l'aide des 3 vis fournies.

### Montage du ventilateur

- Placez la grille arrière sur le bloc moteur et fixez-la avec les 4 vis fournies à cet effet.
- Insérez l'hélice sur l'arbre moteur et serrez fermement la vis déjà positionnée sur l'hélice pour la fixer sur l'arbre moteur.
- Faites un test en tournant l'hélice manuellement pour vous assurer qu'elle tourne de façon fluide. Si ce n'est pas le cas, démontez et recommencez les étapes précédentes.
- Montez la grille avant sur la grille arrière, fermez tous les clips autour de la grille et vissez la vis de fermeture située en bas de la grille.

## UTILISATION

Branchez le cordon d'alimentation sur une prise murale adaptée.

Sélectionnez le niveau de vitesse de ventilation souhaité.

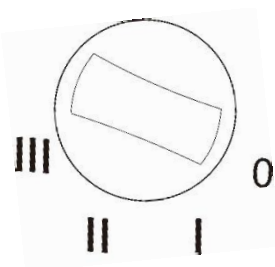

« 0 » = Arrêt

« I » = Vitesse lente

« II » = Vitesse modérée

« III » = Vitesse rapide

Le bouton d'oscillation située sur le bloc moteur sert à activer et désactiver la fonction oscillation du ventilateur. Appuyez ou tirez sur le bouton.

Pour ajuster l'angle de souffle du ventilateur, il suffit d'ajuster la tête du ventilateur vers le haut ou le bas.

## ENTRETIEN ET NETTOYAGE

L'appareil doit impérativement être débranché de la prise de courant avant de procéder à tout nettoyage.

- Retirez la poussière devant les grilles à l'aide d'un chiffon doux et sec, éventuellement légèrement humide.
- N'utilisez pas de produit d'entretien corrosif qui risquerait d'endommager les parties en métal ou plastique.
- Assurez-vous que l'eau ne puisse pas entrer en contact avec le moteur.
- Ne rebranchez pas l'appareil avant que celui-ci ne soit parfaitement sec.
- Ne démontez pas l'appareil pour le nettoyer.

## CARACTÉRISTIQUES TECHNIQUES

MARQUE	California
RÉFÉRENCE	FD-40M
DÉBIT D'AIR MAXIMAL (m <sup>3</sup> /min)	61.76
PUISSANCE ABSORBÉE (W)	44.70
VALEUR DE SERVICE (m <sup>3</sup> /min)/W	1.38
CONSOMMATION D'ÉLECTRICITÉ EN MODE «VEILLE» (W)	-
NIVEAU DE PUISSANCE ACOUSTIQUE (dB(A))	64.54
VITESSE MAXIMALE DE L'AIR (mètres/sec)	3.29
CONSOMMATION D'ÉLECTRICITÉ SAISONNIÈRE (kWh/a)	14.30
Norme de mesure de la valeur de service : IEC 60879:1986 (corr. 1992) Coordonnées de contact pour tout complément d'information : Wesder SAS 67 bis, rue de Seine 94140 Alfortville France.	

# PROTECTION DE L'ENVIRONNEMENT

## PROTECTION DE L'ENVIRONNEMENT - DIRECTIVE 2012/19/EU

Afin de préserver notre environnement et notre santé, l'élimination en fin de vie des appareils électriques et électroniques doit se faire selon des règles bien précises et nécessite l'implication de chacun, qu'il soit fournisseur ou utilisateur. C'est pour cette raison que votre appareil, tel que le signale le symbole apposé sur sa plaque signalétique ou sur l'emballage, ne doit en aucun cas être jeté dans une poubelle publique ou privée destinée aux ordures ménagères.

L'utilisateur a le droit de déposer l'appareil dans des lieux publics de collecte procédant à un tri sélectif des déchets pour être soit recyclé, soit réutilisé pour d'autres applications conformément à la directive.



### Mise au rebut

Rendez l'appareil inutilisable immédiatement. Débranchez la prise d'alimentation et coupez le câble électrique. Informez-vous auprès des services de votre commune sur les endroits autorisés pour la mise au rebut de l'appareil.

**Importé par WESDER SAS  
67 bis, rue de Seine  
94140 Alfortville  
France**

**Cette notice est aussi disponible sur le site suivant  
<http://notices.wesder.net>**

**© Copyright WESDER SAS France  
Droits de reproduction réservés**