

California

LAVE-VAISSELLE

MODÈLE : W60A1A401D

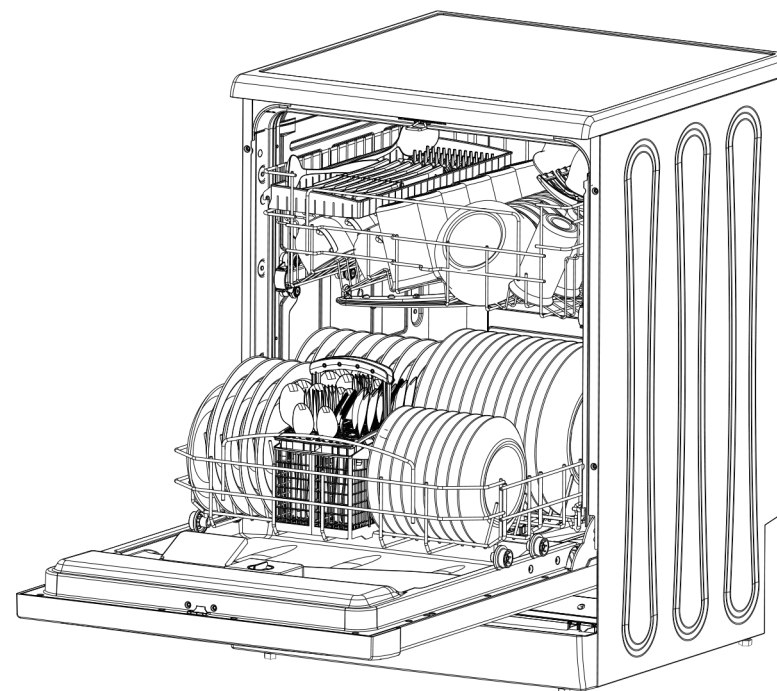

NOTICE D'UTILISATION

**Veillez lire attentivement cette notice d'utilisation avant d'utiliser votre lave-vaisselle.
Conservez-la pour toute future référence.**

Lisez cette notice

Cher consommateur,
Veuillez lire attentivement cette notice d'utilisation et la conserver pour toute future consultation.

Si vous cédez ou vendez cet appareil, la notice devra être remise à son nouveau propriétaire.

Cette notice contient des paragraphes sur les instructions de sécurité, les instructions de fonctionnement, les instructions d'installation et le guide de dépannage.

Lisez attentivement cette notice avant d'utiliser le lave-vaisselle pour vous aider à le faire fonctionner et à l'entretenir correctement.

Cet appareil est conçu uniquement pour une utilisation domestique et des utilisations similaires, comme dans :

- Les cuisines de magasins, de bureaux et autres environnements professionnels ;
- Les habitations de fermes ;
- Les chambres d'hôtels, de motels et autres environnements résidentiels ;
- Les chambres d'hôtes et établissements du même type.

Consignes de sécurité	2
MISES EN GARDE !	2
Mise au rebut	6
Description de l'appareil	7
Consignes d'installation	9
Fixer le tuyau de vidange aux points A ou B ou C	11
Avant la première utilisation	12
Chargement du lave-vaisselle	18
Démarrage d'un programme de lavage	23
Maintenance et entretien	25
Guide de dépannage	29

Consignes de sécurité

**IMPORTANTES CONSIGNES DE SÉCURITÉ.
LIRE TOUTES LES CONSIGNES AVANT UTILISATION.**

MISES EN GARDE !

Lorsque vous utilisez votre lave-vaisselle, veuillez suivre les précautions de base ci-dessous y compris les précautions suivantes :

L'HYDROGÈNE EST UN GAZ EXPLOSIF

Dans certaines conditions, de l'hydrogène peut se former dans un système d'eau chaude qui n'a pas été utilisé pendant plus de deux semaines. L'HYDROGÈNE EST UN GAZ EXPLOSIF. Si le système d'eau chaude n'a pas été utilisé pendant une telle durée, ouvrez tous les robinets d'eau chaude avant d'utiliser votre lave-vaisselle et laissez l'eau s'écouler pendant plusieurs minutes. Cela permet de libérer l'hydrogène accumulé. Comme le gaz est inflammable, ne fumez pas ou ne placez pas de flamme nue à proximité, pendant cette opération.

BON USAGE DE L'APPAREIL

- Ne pas s'asseoir ou se tenir debout sur la porte ou sur les paniers du lave-vaisselle.
- Ne pas toucher les éléments chauffants pendant, ou immédiatement après utilisation.
- Ne pas utiliser votre lave-vaisselle tant que les éléments de fermeture ne sont pas correctement en place. Ouvrir la porte avec précaution si le lave-vaisselle est en cours de lavage pour éviter tout risque d'aspersion d'eau.
- Ne jamais poser d'objets lourds ou se tenir debout sur la porte ouverte. La machine pourrait basculer en avant.

- Lors du chargement de la vaisselle :
 1. Mettre les éléments pointus de façon à ne pas endommager les joints de la porte.
 2. Placer les couteaux avec leur lame vers le bas pour réduire les risques de coupure.
 3. MISE EN GARDE : tous les objets pointus et couteaux doivent être placés avec leur pointe vers le bas ou en position horizontale.
- Ne pas laver de vaisselle en plastique sauf si elle porte le symbole « résistant au lave-vaisselle ». Pour la vaisselle qui ne porte pas ce symbole, se renseigner auprès du fabricant. Dans tous les cas, ne pas la mettre en contact avec les éléments chauffants.
- Vérifier que le réceptacle pour produit-vaisselle est bien vide à la fin de chaque lavage.
- N'utiliser que des détergents et des produits de rinçage destinés à un lave-vaisselle automatique. Ne jamais utiliser de savon, de détergent à lessive, ou de détergent pour lavage à la main dans le lave-vaisselle.
- Éloigner les enfants des détergents et des produits de rinçage. Les éloigner aussi lorsque la porte du lave-vaisselle est ouverte, car il pourrait rester du produit vaisselle à l'intérieur de l'appareil.
- Les détergents pour lave-vaisselle sont extrêmement alcalins et peuvent être très dangereux en cas d'ingestion. Éviter tout contact avec la peau et les yeux et éloigner les enfants du lave-vaisselle lorsque la porte est ouverte.
- Afin d'éviter de vous heurter, veillez à ne pas laisser la porte du lave-vaisselle ouverte.
- La porte ne doit pas être laissée en position ouverte dans la mesure où cela pourrait présenter un danger de basculement.

- Pendant l'installation, le câble d'alimentation ne doit pas être plié ou aplati de manière excessive ou dangereuse.
- Pour éviter tout danger, si le câble d'alimentation est endommagé, il doit être remplacé par le fabricant, son service après-vente ou une personne de qualification similaire.
- Utiliser des tuyaux neufs pour effectuer le raccordement de l'appareil au réseau d'alimentation en eau. Ne pas réutiliser d'anciens tuyaux.
- Vérifier que rien ne bouche les ouvertures de ventilation situées dans le bas du lave-vaisselle.
- Les autres moyens de débranchement de la prise de courant doivent être incorporés dans le branchement fixe avec au moins 3 mm de distance entre tous les pôles.
- Pour éviter tout risque d'électrocution, ne jamais plonger ni l'appareil, ni les câbles ou les prises dans de l'eau ou dans d'autres liquides.
- N'apporter en aucun cas de modifications au panneau de commande.

- Cet appareil peut être utilisé par des enfants âgés d'au moins 8 ans et par des personnes ayant des capacités physiques, sensorielles ou mentales réduites ou dénuées d'expérience ou de connaissance, s'ils (si elles) sont correctement surveillé(e)s ou si des instructions relatives à l'utilisation de l'appareil en toute sécurité leur ont été données et si les risques encourus ont été appréhendés. Les enfants ne doivent pas jouer avec l'appareil. Le nettoyage et l'entretien par l'utilisateur ne doivent pas être effectués par des enfants sans surveillance. Il convient de surveiller les enfants pour s'assurer qu'ils ne jouent pas avec le lave-vaisselle.

- Le lave-vaisselle ne doit être utilisé qu'à l'intérieur.
- Utiliser le lave-vaisselle uniquement pour l'usage pour lequel il a été conçu.
- Cette machine n'est pas destinée à un usage commercial mais uniquement à un usage domestique tel que :
 - les coins cuisines réservés au personnel de magasins, bureaux et autres environnements professionnels ;
 - les fermes ;
 - par les clients d'hôtels, motels et autres environnements à caractère résidentiel ;
 - les environnements de type chambres d'hôtes.

Par précaution, veuillez également obtenir des consignes de sécurité directement auprès du fabricant ou de votre revendeur.

**LISEZ ET SUIVEZ SOIGNEUSEMENT
CES CONSIGNES DE SÉCURITÉ.
CONSERVEZ CETTE NOTICE D'UTILISATION.**

INSTRUCTIONS DE MISE À LA TERRE

Cet appareil doit être mis à la terre. En cas de dysfonctionnement ou de coupure, la mise à la terre permet de réduire le risque d'électrocution, en fournissant l'accès à un courant électrique de plus faible résistance. Cette machine est équipée d'un câble pourvu d'un conducteur de mise à la terre et d'une prise de mise à la terre. La prise doit être branchée dans une prise murale appropriée et mise à la terre en accord avec tous les codes et règlements locaux en vigueur.

IMPORTANT ! Pour optimiser les performances de votre lave-vaisselle, veuillez lire attentivement toutes les consignes d'utilisation avant de l'utiliser pour la première fois.

Mise au rebut

Ne jetez pas ce produit avec les autres déchets domestiques non séparés. Un tel produit doit être mis au rebut séparément car un traitement spécial est nécessaire.

Veuillez jeter les matériaux d'emballage du lave-vaisselle dans un endroit adapté.

Tous les matériaux d'emballage doivent être recyclés.

Les pièces en plastique sont marquées des abréviations standard internationales :

PE	: Pour polyéthylène (feuilles d'emballage)
PS	: Pour le polystyrène (matériaux de rembourrage)
POM	: Pour le polyoxyméthylène (attaches en plastique)
PP	: Pour le polypropylène (filtre du sel)
ABS	: Pour l'acrylonitrile butadiène styrène (panneau de contrôle)

AVERTISSEMENT !

Les matériaux d'emballage peuvent être dangereux pour les enfants !

Pour jeter les matériaux d'emballage et la machine, veuillez aller dans un centre de recyclage.

Débranchez le câble d'alimentation et détruisez le système d'ouverture de la porte.

Les emballages en carton sont fabriqués à partir de papier recyclé et doivent être jetés dans une poubelle pour papier afin d'être recyclés.

En s'assurant que ce produit soit jeté de manière appropriée, vous participez à la protection de l'environnement et de la santé humaine, qui pourraient sinon être mis en danger par une mise au rebut non appropriée de ce produit.

Pour plus d'informations à propos du recyclage de ce produit, veuillez contacter vos autorités locales et votre service de recyclage domestique.

Description de l'appareil

IMPORTANT !

Pour obtenir les meilleures performances de votre lave-vaisselle, veuillez lire toutes les instructions d'utilisation avant la première utilisation.

• Panneau de contrôle

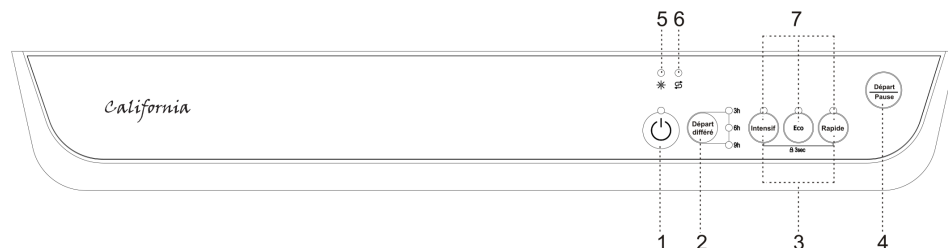

1. Bouton d'alimentation « Marche/Arrêt » : appuyez sur ce bouton pour mettre l'appareil sous tension ou hors tension.
2. Bouton « Départ différé » : appuyez sur ce bouton pour régler une heure de départ différé. Appuyez une fois pour un départ dans 3 heures, appuyez une deuxième fois pour un départ dans 6 heures, et une troisième fois pour un départ dans 9 heures. Appuyez une quatrième fois pour annuler le départ différé.
3. Bouton Sécurité enfants : restez appuyé sur les boutons « Intensif » et « Rapide » en même temps pendant 3 secondes pour verrouiller les contrôles du lave-vaisselle. Les témoins lumineux des boutons « Intensif » et « Rapide » s'allument. Pour déverrouiller les contrôles du lave-vaisselle, restez appuyé sur les boutons « Intensif » et « Rapide » en même temps pendant 3 secondes.
4. Bouton « Départ/Pause » : appuyez sur ce bouton pour démarrer ou pour mettre en pause le lave-vaisselle.
5. Témoin lumineux de remplissage du bac de produit de rinçage : ce voyant s'allume lorsque le niveau de produit de rinçage n'est plus suffisant.
6. Témoins lumineux de remplissage du bac à sel : ce voyant s'allume lorsque le niveau de produit adoucisseur d'eau n'est plus suffisant.
7. Bouton sélecteur de programmes : appuyez sur ce bouton pour sélectionner le programme de lavage souhaité.

• Caractéristiques de l'appareil

1. Étagère à couverts
2. Bras d'aspersion
3. Panier inférieur
4. Adoucisseur d'eau
5. Distributeur de détergent
6. Distributeur de produit de rinçage
7. Panier à couverts
8. Panier supérieur
9. Étagères pour tasses

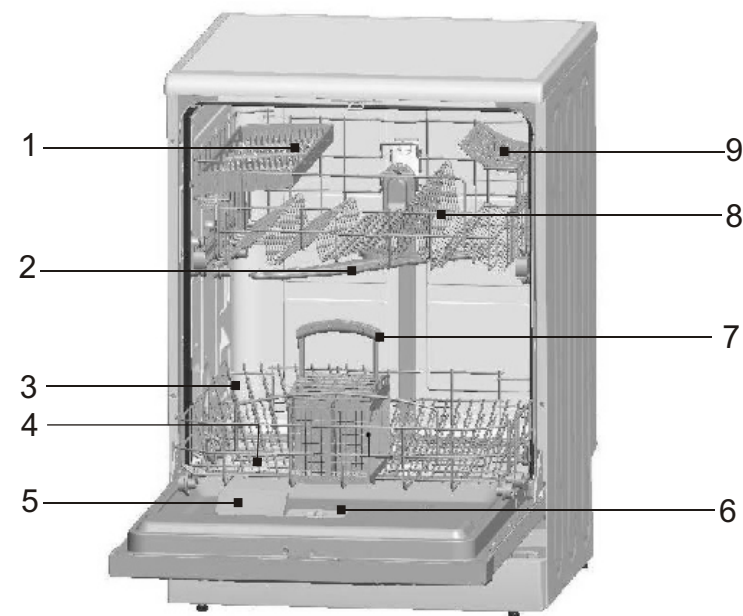

Consignes d'installation

A) RACCORDEMENT ÉLECTRIQUE

PRÉCAUTION, pour votre sécurité personnelle :

N'UTILISEZ PAS DE RALLONGE NI DE FICHE D'ADAPTATION AVEC CET APPAREIL.
NE COUPEZ OU N'ENLEVEZ, EN AUCUNE CIRCONSTANCE, LA TROISIÈME BROCHE DESTINÉE À LA MISE À LA TERRE.

Exigences électriques

Ce lave-vaisselle est conçu pour être utilisé avec une installation électrique individuelle adaptée 220-240V, 50Hz. Utilisez les fusibles requis de 10 ampères. Une alimentation électrique par fusible est nécessaire – fil de cuivre uniquement. Fusible retardé ou disjoncteur conseillés et fourniture d'un circuit distinct pour servir cet appareil. La prise murale doit se trouver près de l'appareil.

Raccordement électrique

Lorsque vous avez vérifié que le voltage et les valeurs de la fréquence du courant de votre résidence correspondent à ceux de la plaque signalétique et que le système électrique est adapté au voltage maximum de la plaque signalétique, veuillez insérer la fiche dans une prise électrique mise correctement à la terre. Si la prise électrique auquel doit se raccorder l'appareil n'est pas adaptée à la fiche, veuillez remplacer la prise au lieu d'utiliser un adaptateur ou un autre type d'appareil car ils peuvent provoquer une surchauffe et des brûlures.

Avant toute utilisation, vérifiez que la mise à la terre est correcte !



Instructions pour la mise à la terre

Ce lave-vaisselle est équipé d'un câble d'alimentation (qui contient un conducteur de mise à la terre) et d'une prise avec mise à la terre. Cette prise doit être branchée correctement selon la réglementation locale.

En cas de mauvais fonctionnement, la mise à la terre réduit le risque d'électrocution en créant un chemin de résistance au courant.

AVERTISSEMENT !

Une mauvaise connexion de ce lave-vaisselle peut créer un risque d'électrocution. Si vous avez un doute quant à l'installation de cet appareil, faites appel à un électricien qualifié ou une personne du service après-vente.

Ne modifiez pas la prise de cet appareil. Si elle ne se connecte pas sur votre prise murale, faites appel à un électricien qualifié.

AVERTISSEMENT !

Afin d'éviter que l'eau ne stagne dans le tuyau d'arrivée, veuillez fermer l'arrivée d'eau après l'utilisation (pour les modèles avec un tuyau d'arrivée non protégé).

B) RACCORDEMENT DU TUYAU D'ARRIVÉE D'EAU

Pression d'eau autorisée

La pression minimale d'eau autorisée est de 0,2 bar. Quand la pression d'eau est en-dessous d'un bar, merci de contacter votre revendeur. La pression maximale d'eau autorisée est de 19,6 bars. Quand la pression d'eau est au-dessus de 19,6 bars, une valve de réduction de pression doit être installée.

Assurez-vous que le tuyau d'arrivée d'eau n'est pas plié ou coincé. N'installez pas de tuyaux déjà utilisés.

Utilisez un raccord de tuyau à visser (diamètre 20 x 27) pour raccorder le tuyau d'arrivée d'eau à un robinet d'eau. Vérifiez que le raccordement est correct en vous assurant que de l'eau ne fuit pas. Si les tuyaux sont neufs ou n'ont pas été utilisés pendant une longue période de temps, laissez couler l'eau pour s'assurer que l'eau est claire et sans impuretés.

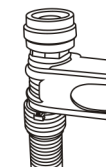
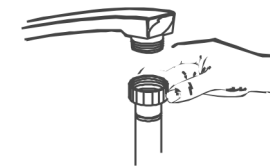

C) EMPLACEMENT DU LAVE-VAISSELLE

Placez le lave-vaisselle à l'emplacement souhaité. L'arrière doit reposer contre le mur et les côtés le long des parois adjacentes ou le long du mur. Le lave-vaisselle est équipé d'une arrivée d'eau et de tuyaux d'évacuation qui peuvent se placer à droite ou à gauche pour faciliter l'installation.

Réglage de la hauteur de l'appareil

Une fois le lave-vaisselle en place, réglez les pieds (en les vissant ou en les dévissant) pour ajuster la hauteur de l'appareil. Dans tous les cas, l'inclinaison de l'appareil ne doit pas dépasser 2°.

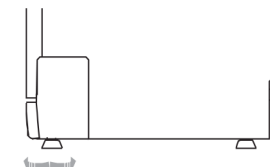

Connexion du tuyau de vidange

Insérez le tuyau de vidange dans un tube de vidange d'un diamètre minimum de 40 mm ou laissez couler l'eau dans l'évier, en vous assurant que le tuyau ne soit pas plié ou coincé. Utilisez le support spécial en plastique fourni avec l'appareil. L'extrémité libre du tuyau doit être placée à une hauteur entre 40 et 100 cm et ne doit pas être immergée dans l'eau.

⚠ Fixer le tuyau de vidange aux points A, B ou C

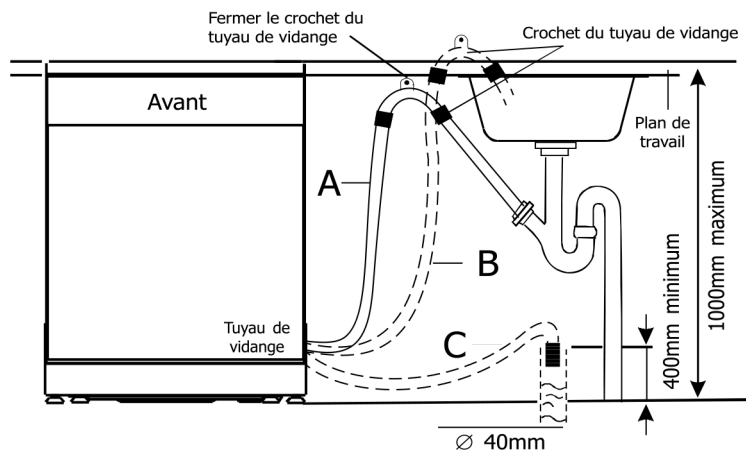

Utilisez des tuyaux neufs pour effectuer le raccordement de l'appareil au réseau d'alimentation en eau. Ne réutilisez pas les anciens tuyaux.

Sortie d'eau

Branchez le tuyau de vidange d'eau. Celui-ci doit être correctement attaché pour éviter toute fuite d'eau. Assurez-vous que le tuyau d'arrivée d'eau n'est pas écrasé ou courbé.

Tuyau d'extension

S'il est nécessaire d'ajouter un tuyau d'extension, utilisez un tuyau de vidange similaire. Il ne doit pas dépasser plus de 4 mètres, auquel cas l'efficacité du nettoyage du lave-vaisselle pourrait être diminuée.

Connexion au siphon

La connexion au lieu de vidange doit être d'une hauteur de 0 cm (minimum) à 100 cm (maximum) à partir du bas de la machine. Le tuyau de vidange d'eau doit être fixé par une attache.

• Démarrer le lave-vaisselle

Les points suivants doivent être vérifiés avant de démarrer le lave-vaisselle :

1. Le lave-vaisselle est nivelé et stable.
2. La valve d'arrivée d'eau est ouverte.
3. Il n'y a pas de fuite aux points de connexion des conduits.
4. Les câbles sont solidement connectés.
5. L'alimentation électrique est activée.
6. Le tuyau d'arrivée et le tuyau de vidange sont connectés.
7. Tous les matériaux d'emballage et les imprimés ont été retirés du lave-vaisselle.

• ATTENTION

Après l'installation, veuillez placer ce manuel dans le sac des imprimés. Le contenu de ce manuel est très utile à tous les utilisateurs.

Avant la première utilisation

Avant d'utiliser votre lave-vaisselle pour la première fois :

- A. Activer le système d'adoucisseur d'eau.
- B. Mettre 1.5 kg de sel pour lave-vaisselle dans le récipient de sel et ajoutez l'eau.
- C. Remplir le distributeur de liquide de rinçage.
- D. Fonctions du détergent.

A. Adoucisseur d'eau

Le système d'adoucisseur d'eau doit être réglé manuellement, en utilisant le cadran de mesure de la dureté de l'eau.

Le système d'adoucisseur d'eau est conçu pour enlever les minéraux et les sels de l'eau, qui pourraient autrement avoir un effet nuisible ou contraire au bon fonctionnement de la machine.

Plus il y a de minéraux et de sels, plus l'eau est dure.

L'adoucisseur doit être ajusté selon la dureté d'eau de votre domicile.

Votre fournisseur d'eau local pourra vous conseiller sur la dureté de l'eau de votre ville.

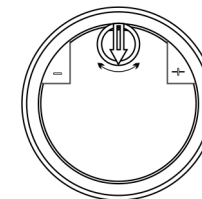

Réglage de la consommation en sel

Le lave-vaisselle est conçu pour permettre de régler le volume de la consommation de sel en se basant sur la dureté de l'eau utilisée. Ceci est destiné à favoriser et à personnaliser le niveau de consommation de sel et à paramétrer la consommation de sel de la façon suivante :

1. Dévissez le bouchon du réservoir de sel.
2. Une bague avec une flèche est dessinée sur le réservoir (voir schéma ci-dessus). Au besoin, tournez la bague dans le sens inverse des aiguilles d'une montre en allant du signe « - » vers le signe « + » en se basant sur la dureté de l'eau utilisée. Il est conseillé d'effectuer les réglages en accord avec le schéma suivant :

DURETÉ DE L'EAU				Position du sélecteur	Consommation de sel (gramme/cycle)	Autonomie (cycles/2kg)
°dH	°fH	°clarke	mmol/l			
0 ~ 10	0 ~ 17	0 ~ 12,5	0 ~ 1,7	/	0	/
10 ~ 25	17 ~ 44	12,5 ~ 31,3	1,7 ~ 4,4	-	20	60
25 ~ 50	44 ~ 89	31,3 ~ 62,5	4,4 ~ 8,9	MED	40	40
> 50	> 89	> 62,5	> 8,9	+	60	25

NOTE : 1 °dH = 1.25 °clarke = 1.78 °fH = 0.178 mmol/l

°dH : degré allemand

°fH : degré français

°clarke : degré britannique

Contactez le service des eaux local pour connaître la dureté de votre eau.

ADOUCCISSEUR D'EAU

La dureté de l'eau varie d'un endroit à l'autre. Si de l'eau dure est utilisée dans le lave-vaisselle, des dépôts se formeront sur les plats et les ustensiles.

L'appareil est équipé d'un système adoucissant qui nécessite l'utilisation d'un sel conçu spécialement pour éliminer le calcaire et les minéraux de l'eau.

B. Sel de lavage

Utilisez uniquement du sel de lavage pour lave-vaisselle. Le réservoir se trouve sous le panier inférieur.

ATTENTION !

Utilisez uniquement un sel spécifique à une utilisation pour lave-vaisselle ! Tout autre type de sel non spécifiquement conçu pour une utilisation en lave-vaisselle, comme le sel de table, endommagera le système adoucisseur. En cas de dommage causé par l'utilisation d'un sel non adapté, le fabricant annulera toute garantie et ne sera pas responsable des dommages causés.

Versez uniquement le sel avant de démarrer l'un des programmes complets de lavage. Cela évitera que des grains de sel ou de l'eau salée ne restent dans le fond de la machine durant une longue période, ce qui pourrait causer de la corrosion.

Après le premier cycle de lavage, l'indicateur lumineux du panneau de contrôle s'éteindra.



1. Enlevez le panier inférieur puis dévissez le bouchon du réservoir de sel (photo 1).
2. Placez le bout de l'entonnoir (fourni) dans le trou et versez environ 1,5 kg de sel. Il est normal qu'un peu d'eau déborde du réservoir de sel (photo 2).
3. Remplissez entièrement le récipient de sel avec de l'eau. Il est normal qu'un peu d'eau déborde du récipient de sel.
Revissez soigneusement le bouchon.
4. Habituellement, le témoin pour le sel s'éteint entre 2 à 6 jours après que le réservoir ait été rempli.

NOTE :

1. Il faut remplir le réservoir de sel lorsque l'indicateur de manque de sel s'allume. Même si le réservoir de sel est suffisamment rempli, l'indicateur peut ne pas noircir avant la dissolution totale du sel. S'il n'y a pas de témoin pour le sel sur le panneau de contrôle (pour certains modèles), vous pouvez juger de la consommation de sel en vous servant du tableau ci-avant pour déterminer la quantité de sel à remplir.
2. S'il y a un déversement de sel, un programme de trempage peut être réalisé pour s'en débarrasser.

C. Liquide de rinçage

Le liquide de rinçage est automatiquement ajouté durant le dernier rinçage pour assurer un rinçage complet des taches et des traînées restantes avant que la vaisselle ne sèche.

ATTENTION !

Utilisez uniquement un liquide de rinçage de marque pour votre lave-vaisselle. Ne remplissez jamais le distributeur de liquide de rinçage avec toute autre substance (comme un agent nettoyant ou du détergent liquide) car cela pourrait endommager la machine.

• Quand remplir le distributeur de produit de rinçage ?

Si l'indicateur de niveau de produit de rinçage du bandeau des commandes n'est pas allumé, vous pouvez évaluer la quantité de produit de rinçage selon les indications ci-dessous. Le point noir sur le distributeur de produit de rinçage indique la quantité de produit de rinçage disponible dans le distributeur. Plus la quantité de produit de rinçage diminue, plus la taille du point noir se réduit. Vous ne devez jamais laisser le produit de rinçage descendre à 1/4 du remplissage.

Alors que la quantité du produit de rinçage diminue, la taille du point noir de l'indicateur de niveau change comme suit :

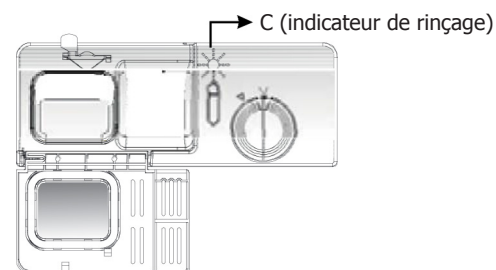

●	Plein
◐	3/4 plein
◑	1/2 plein
◒	1/4 plein – remplissage nécessaire pour éviter les taches
○	Vide

• Distributeur de produit de rinçage

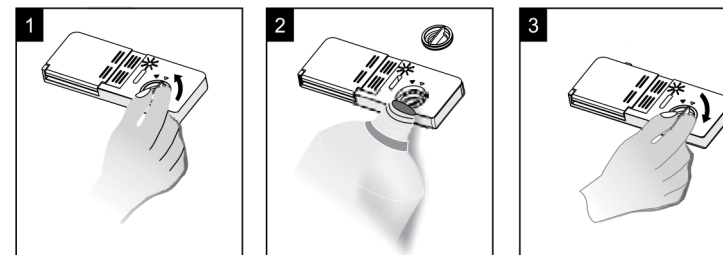

- Pour ouvrir le distributeur, tournez le bouchon vers la gauche et soulevez-le.
- Versez le produit de rinçage dans le distributeur en prenant garde à ne pas trop le remplir.
- Remplacez le bouchon en l'alignant sur la flèche et en le tournant vers la droite.

Le produit de rinçage est distribué pendant le rinçage final pour éviter la formation de gouttelettes sur la vaisselle, qui peuvent laisser des taches et des fissures. Cela permet également d'améliorer le séchage en permettant à l'eau de s'écouler de la vaisselle.

Votre lave-vaisselle est conçu pour utiliser des produits de rinçage liquides. Le distributeur de produit de rinçage est situé dans la porte à côté du distributeur de détergent. Pour le remplir, enlevez le bouchon et versez le produit de rinçage dans le distributeur jusqu'à ce que l'indicateur de niveau noircisse complètement. Le distributeur contient environ 100 ml de liquide de rinçage. Attention à ne pas trop remplir le distributeur pour ne pas causer un surplus de mousse.

Essayez tout débordement avec un chiffon humide. N'oubliez pas de replacer le bouchon avant de fermer la porte du lave-vaisselle.

Si votre eau est douce, vous n'aurez peut-être pas besoin de produit de rinçage car il pourrait former un voile blanc sur votre vaisselle.

ATTENTION !

Nettoyez tout débordement de liquide de rinçage lorsque vous le versez avec un chiffon absorbant pour éviter tout excès de mousse durant le lavage.

• Réglage du distributeur de produit de rinçage

Une quantité de mesure de produit de rinçage est distribuée au cours du rinçage final. Comme le détergent, la quantité de produit de rinçage dépend de la dureté de l'eau de votre région. Une quantité excessive de produit de rinçage peut provoquer de la mousse en excès et causer un voile blanc ou des fissures sur votre vaisselle. Si l'eau de votre région est très douce, vous n'aurez peut-être pas besoin de produit de rinçage. Si vous avez besoin d'un produit de rinçage, vous pouvez diluer le produit dans un volume d'eau équivalent.

Le distributeur de produit de rinçage a six niveaux. Démarrez toujours un lavage avec le distributeur en position 4. Si vous constatez que votre vaisselle est tachée ou pas sèche, augmentez la quantité de produit de rinçage en enlevant le couvercle du distributeur et tournez le bouton sur 5. Si votre vaisselle n'est toujours pas bien sèche ou tachée, réglez le bouton sur le numéro suivant jusqu'à ce que votre vaisselle ne soit plus tachée.



REMARQUE :

Augmentez la dose de liquide de rinçage s'il y a des gouttes d'eau ou des taches ou des traces de chaux sur la vaisselle après le lavage. Réduisez la quantité s'il y a des traînées blanchâtres collantes sur la vaisselle ou un film bleuâtre sur les verres ou sur les lames de couteaux.

D. Détergent

Les détergents composés d'ingrédients chimiques sont nécessaires pour enlever et nettoyer les saletés, puis, les extraire du lave-vaisselle. La plupart des détergents achetés dans le commerce conviennent à cette fonction.

• Détergents concentrés

Selon leur composition chimique, les détergents peuvent être classés en deux types différents :

- Détergents traditionnels, alcalins avec des composants caustiques.
- Détergents concentrés avec une faible dose d'alcalins composés d'enzymes naturelles.

• Détergents en tablettes

Le détergent en tablettes se dissout à une vitesse différente selon les marques de détergent.

Pour cette raison, certaines tablettes ne peuvent pas se dissoudre et développer leur puissance complète de lavage durant les programmes courts. Ainsi il est conseillé d'utiliser des programmes longs lorsque vous utilisez des tablettes pour assurer un enlèvement total des résidus du détergent.

• Distributeur de détergent

Le distributeur doit être rempli avant de démarrer chaque cycle de lavage conformément aux instructions fournies dans le tableau des cycles de lavage. Votre lave-vaisselle utilise moins de détergent et de produit de rinçage que les lave-vaisselle conventionnels. De façon générale, la valeur d'une seule cuillère de détergent est nécessaire pour une charge de lavage normale. Par ailleurs, une vaisselle plus sale nécessitera plus de détergent.

Toujours ajouter le détergent avant de démarrer le lave-vaisselle pour qu'il ne devienne pas humide et ne se dissolve pas de façon incorrecte.

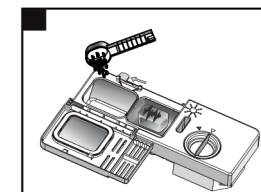
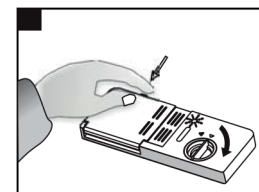

REMARQUES :

1. Si le couvercle est fermé : appuyez sur le bouton de déverrouillage. Le ressort ouvrira le couvercle.
2. Ajoutez toujours le détergent juste avant de démarrer un cycle de lavage. Utilisez uniquement un détergent de marque pour votre lave-vaisselle.

MISE EN GARDE !

Les détergents pour lave-vaisselle sont corrosifs ! S'assurer qu'ils sont hors de portée des enfants.

• Utilisation correcte du détergent

N'utilisez que du détergent spécialement conçu pour l'utilisation de lave-vaisselle. Conservez votre détergent dans un endroit frais et sec. Ne mettez pas de détergent en poudre dans le distributeur tant que la vaisselle n'est pas installée.

• Remplissage du détergent

Remplissez le distributeur de détergent avec le détergent.

L'illustration sur la droite indique :

- A. L'emplacement du détergent pour le cycle de lavage principal, « MIN » signifiant approximativement 20 g de détergent.
- B. L'emplacement du détergent pour le cycle de pré-lavage, approximativement 5 g de détergent.

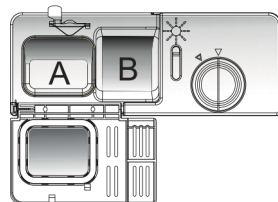

Veillez respecter les doses conseillées par le fabricant et conserver les recommandations données sur l'emballage du détergent.

Fermez le couvercle et appuyez dessus jusqu'à ce qu'il s'enclenche en position.

Si les plats sont très sales, placez une dose de détergent supplémentaire dans le compartiment de pré-lavage. Ce détergent prendra effet durant la phase de pré-lavage.

REMARQUE :

Vous trouverez les informations concernant la quantité de détergent pour les programmes simples à la dernière page. Les doses seront différentes selon le niveau de saleté de la vaisselle et le degré de dureté de l'eau utilisée.

• Détergents

Il existe 3 sortes de détergents :

1. Avec du phosphate et du chlore
2. Avec du phosphate et sans chlore
3. Sans phosphate et sans chlore

Généralement, les nouveaux détergents pulvérisés sont sans phosphate. La fonction d'adoucisseur d'eau du phosphate n'est pas fournie. Dans ce cas, nous recommandons de verser du sel dans le compartiment pour le sel même si la dureté de l'eau est seulement de 6dH. Si des détergents sans phosphate sont utilisés en cas d'eau dure, des taches blanches apparaissent sur les plats et les verres. Dans ce cas, ajoutez plus de détergent pour obtenir un meilleur résultat. Les détergents sans chlore décolorent juste un peu. Les taches puissantes et colorées ne seront pas complètement éliminées. Dans ce cas, choisissez un programme avec une température plus élevée.

Chargement du lave-vaisselle

Pour obtenir les meilleures performances de votre lave-vaisselle, veuillez suivre les consignes de chargement suivantes. Les fonctions et l'apparence des casiers et des paniers varient selon le modèle de lave-vaisselle.

Test des programmes

Programme Éco à 50°C, conformément aux normes internationales EN 50242.

Précautions à prendre avant et après le chargement des compartiments du lave-vaisselle Grattez tous les aliments restants dans les plats. Il n'est pas nécessaire de rincer les plats sous l'eau courante. Placez les ustensiles dans le lave-vaisselle de cette façon :

1. Éléments comme les tasses, les verres, les pots/casseroles etc. sont placés à l'envers.
2. Les éléments courbés ou avec des cavités doivent être inclinés afin que l'eau puisse s'écouler.
3. Tous les éléments doivent être coincés de manière à ce qu'ils ne basculent pas.
4. Ils doivent être placés de façon à ne pas obstruer le passage des bras vaporisateurs lors du lavage.

Les petits éléments ne doivent pas être lavés dans le lave-vaisselle car ils pourraient facilement tomber des compartiments.

Enlever la vaisselle

Pour éviter tout écoulement d'eau du compartiment supérieur vers le compartiment inférieur, nous vous conseillons de vider, tout d'abord, le panier inférieur puis, le compartiment supérieur.

Chargement du panier supérieur

Le panier supérieur est destiné à recevoir la vaisselle plus délicate et plus légère telle que les verres, les tasses à thé et à café et les sous-tasses, les assiettes, les petits plats ronds et les plats creux s'ils ne sont pas trop sales.

Positionnez la vaisselle et les ustensiles de façon à ce qu'ils ne soient pas déplacés par les aspersions d'eau.

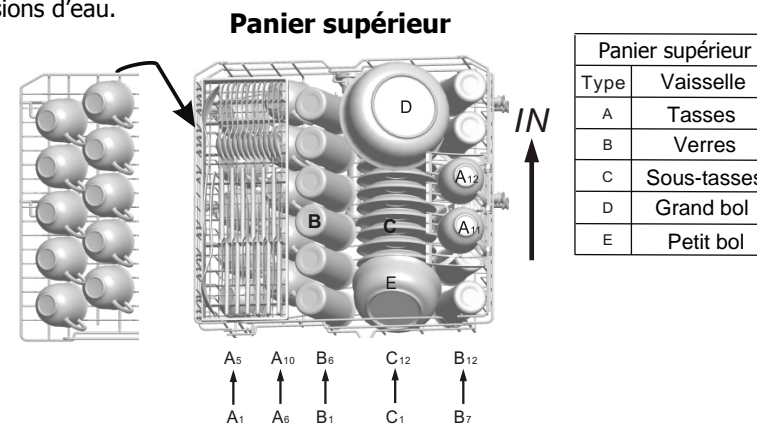

Ajuster le compartiment supérieur

Si nécessaire, le compartiment supérieur peut être ajusté en hauteur afin de créer plus de place pour des ustensiles plus larges placés dans le compartiment supérieur ou inférieur. Le compartiment supérieur peut être ajusté en hauteur en insérant ses roulettes dans les rails de différentes hauteurs. Les ustensiles longs comme les couverts de service, les couverts à salade ou les grands couteaux de cuisine doivent être placés sur l'étagère de sorte qu'ils n'obstruent pas la rotation des bras vaporisateurs. L'étagère peut être pliée ou enlevée si nécessaire.

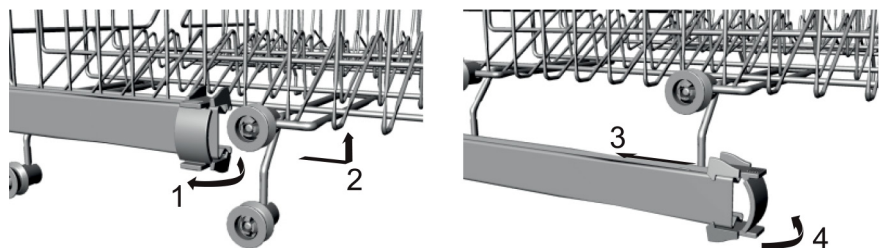

Chargement du panier inférieur

Nous vous conseillons de placer la plus grande vaisselle qui est la plus difficile à nettoyer dans le panier inférieur : pots, poêles, couvercles, plats de service et bols, comme illustré ci-dessous.

Il est préférable de placer les plats de service et les couvercles sur les côtés du panier pour éviter de bloquer la rotation des bras d'aspersion supérieurs.

- Les pots, les plats de service, etc. doivent toujours être placés à l'envers.
- Les plats profonds doivent être inclinés pour permettre à l'eau de s'écouler.
- Le casier inférieur comporte des petites rangées rabattables pour charger davantage de plats et de poêles ou des plats et des poêles plus grandes.

Panier inférieur

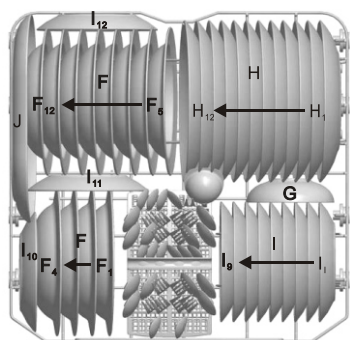

Panier inférieur	
Type	Vaisselle
F	Assiettes creuses
G	Petit bol
H	Assiettes plates
I	Assiettes à dessert
J	Plat ovale

Picots de rangement rabattables du panier inférieur

Vous pouvez plier les pointes de rangement du panier inférieur de votre machine afin de libérer de la place pour insérer de gros objets comme des casseroles, des poêles etc. Toutes les pointes peuvent être pliées séparément, si nécessaire, ou toutes en même temps pour obtenir un plus grand espace dans le panier. Vous pouvez utiliser les pointes de rangement en les dépliant vers le haut ou en les pliant.

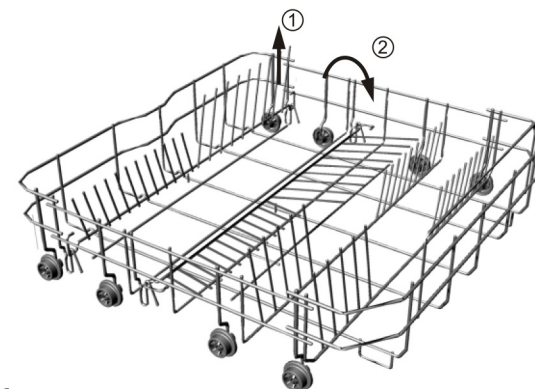

Plier les pointes

Pour permettre de placer des pots et des casseroles, les pointes peuvent être pliées.

Panier à couverts

Les couverts doivent être placés dans le panier à couverts en bas : si le casier contient des paniers latéraux, les cuillères doivent être placées une par une dans les trous appropriés. Les ustensiles longs doivent être placés en position horizontale à l'avant du panier supérieur.

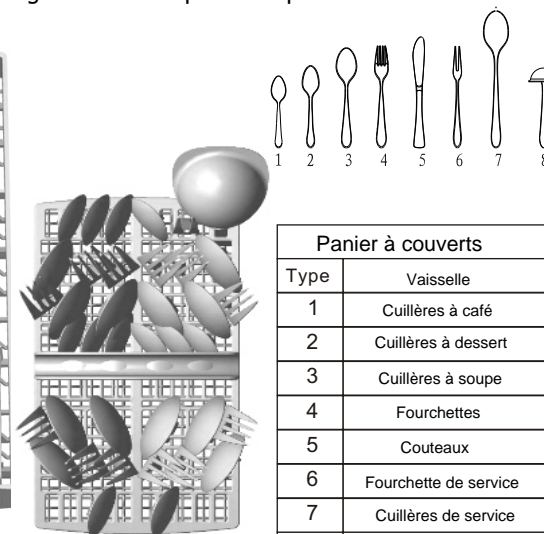
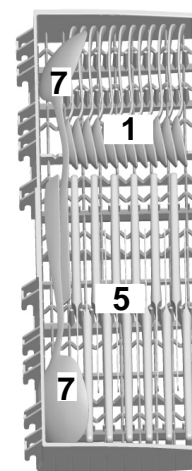

Panier à couverts	
Type	Vaisselle
1	Cuillères à café
2	Cuillères à dessert
3	Cuillères à soupe
4	Fourchettes
5	Couteaux
6	Fourchette de service
7	Cuillères de service
8	Cuillère à sauce

ATTENTION !

Ne pas laisser les couverts dépasser par le dessous.

Pour le lavage dans le lave-vaisselle des ustensiles/plats particuliers :

Éléments non appropriés	Éléments pas tout à fait appropriés
<ul style="list-style-type: none">• Ustensiles avec poignée en bois, en porcelaine ou nacrée• Éléments en plastique qui ne sont pas résistants à la chaleur• Vieux ustensiles avec des pièces recollées non résistants à la chaleur• Ustensiles ou plats dont certaines pièces sont ajoutées• Éléments en étain ou en cuivre• Verre en cristal• Éléments en acier sujets à la rouille• Plats en bois• Éléments composés de fibres synthétiques	<ul style="list-style-type: none">• Certains types de verre peuvent devenir ternes après un grand nombre de lavages.• Les pièces argentées et en aluminium ont tendance à se décolorer durant le lavage.• Les modèles émaillés peuvent se ternir s'ils sont lavés fréquemment en machine.

REMARQUE :

Ne placez pas d'objets contenant des cendres de cigarette, de la cire de bougie, de la laque ou de la peinture. Si vous achetez de nouveaux plats, veuillez vous assurer qu'ils conviennent à un lavage en lave-vaisselle.

Ne surchargez pas le lave-vaisselle. L'espace convient seulement pour 12 plats de taille normale. Ne placez pas de plats dont la taille ne convient pas au lave-vaisselle. C'est important pour obtenir les meilleurs résultats de lavage et pour une consommation d'énergie raisonnable.

Charger les ustensiles et les plats

Avant de charger les plats, vous devez :

- Enlever les gros aliments restants dans les plats.
- Ramollir les dépôts d'aliments brûlés dans les casseroles.

Lors du chargement des plats et des ustensiles, veuillez noter que :

Les plats et les ustensiles ne doivent pas obstruer la rotation des bras d'aspersion.

Chargez les éléments creux comme les tasses, les verres, les casseroles etc. à l'envers afin que l'eau puisse s'écouler dans le lave-vaisselle.

Les plats et les ustensiles ne doivent pas être placés les uns dans les autres ou couvrir d'autres ustensiles.

- Pour éviter tout dommage sur les verres, ils ne doivent pas se toucher.
- Chargez les larges éléments les plus difficiles à nettoyer dans le compartiment inférieur.
- Le compartiment supérieur est conçu pour la vaisselle plus délicate et plus légère comme les verres, les tasses à café et les tasses à thé.

ATTENTION !

Les longs éléments tranchants comme les couteaux à viande doivent être positionnés horizontalement dans le compartiment inférieur car ils peuvent être dangereux.

Recommandations :

Selon le type de verre, le procédé de fabrication, la température de l'eau ou la durée du programme de lavage, le lavage en lave-vaisselle peut altérer votre vaisselle. Afin d'éviter ce genre de désagrément, nous vous recommandons :

- D'utiliser des verres et des plats en porcelaine adaptés à un lavage en lave-vaisselle.
- D'utiliser un détergent doux spécial pour laver ce genre d'éléments fragiles. Si nécessaire, demandez des informations supplémentaires au fabricant du détergent.
- De sélectionner un programme de basse température.
- D'enlever les verres et les ustensiles rapidement une fois le cycle de lavage terminé (environ 15 minutes après).

À la fin du cycle de lavage

Lorsque le cycle de lavage est terminé, il y a un bip sonore pendant 8 secondes.

Éteignez l'appareil en utilisant le bouton d'alimentation et fermez l'arrivée d'eau.

Ouvrez la porte du lave-vaisselle. Attendez quelques minutes avant de décharger le lave-vaisselle car la vaisselle est très chaude et risque de se briser. Cela permet d'éviter les brûlures et la casse, et d'avoir un meilleur séchage.

Démarrage d'un programme de lavage

Tableau des cycles de lavage

Programme	Informations sur le programme	Description du programme	Produit vaisselle (g) / Prélavage principal (min)	Durée de lavage (minutes)	Puissance (kWh)	Eau (litres)
Intensif	Pour la vaisselle la plus sale (casserolles, poêles, cocottes...) et les plats/assiettes dans lequel(le)s la nourriture a séché depuis un moment.	Prélavage Rinçage Lavage principal Rinçage chaud Séchage	5/25	168	1,3	14
Éco (*EN 50242)	Pour vaisselle normalement sale (casserolles, assiettes, verres) et les poêles légèrement sales.	Prélavage Rinçage Lavage principal Rinçage chaud Séchage	5/25	153	1,03	14
Rapide	Cycle court pour vaisselle très légèrement sale, ne nécessitant pas de séchage.	Lavage principal Rinçage chaud	15	37	0,50	7

REMARQUE :

* EN 50242 : Ce programme est un cycle d'essai. Voici les informations relatives aux normes EN 50242 :

- Capacité : 12 couverts
- Position du panier du haut : roulettes supérieures sur rails
- Réglages pour le produit de rinçage : 5

Mise en fonctionnement du lave-vaisselle

Démarrage d'un cycle de lavage

1. Tirez les compartiments inférieur et supérieur en dehors de la machine, placez votre vaisselle sale et repositionnez les compartiments. Il est recommandé de charger tout d'abord le compartiment inférieur, puis le compartiment supérieur (voir le paragraphe intitulé « Chargement du lave-vaisselle »).
2. Versez le détergent (voir le paragraphe « Sel, détergent et liquide de rinçage »).
3. Insérez la prise d'alimentation dans la prise murale.
La source d'alimentation est de 220-240V AC 50HZ, la spécification de la prise est de 12A 250 VAC 50Hz.
Assurez-vous que l'alimentation d'eau est activée en pleine pression.

Appuyez sur le bouton « Départ/Pause » pour lancer le lavage.

Changement de programme

Prémisse : vous pouvez changer le programme de lavage si le lave-vaisselle n'a démarré que peu de temps auparavant. Sinon, le détergent aura déjà été déversé et la machine aura déjà vidangé l'eau de lavage. Si c'est le cas, vous devez remplir de nouveau le distributeur de détergent (voir le paragraphe intitulé « Verser le détergent »). Ouvrez la porte, appuyez sur le bouton sélecteur de programmes pendant plus de 3 secondes pour annuler le programme en cours. Vous pouvez changer le programme avec le cycle désiré (voir le paragraphe intitulé « Démarrage d'un cycle de lavage »). Ensuite, fermez la porte.

REMARQUES :

Si vous ouvrez la porte lors du lavage, la machine se mettra en pause et une alarme d'avertissement retentira, les témoins lumineux « Intensif » et « Rapide » clignoteront. Si vous refermez la porte, la machine se remettra à fonctionner après 10 secondes.

Les témoins lumineux indiquent l'état du lave-vaisselle :

- a. Le témoin  s'allume : veille
- b. Le témoin du programme sélectionné s'allume : cycle de lavage en cours
- c. Le témoin du programme sélectionné clignote : programme en pause

Si tous les témoins lumineux émettent une lumière plus faible, cela indique que la machine est en panne. Veuillez éteindre et débrancher l'appareil avant d'appeler le service après-vente.

Vous avez oublié d'ajouter de la vaisselle ?

Vous pouvez ajouter de la vaisselle à tout moment avant que le réservoir de détergent ne s'ouvre.

1. Tirez la poignée pour entrouvrir la porte et attendez quelques secondes.
2. N'ouvrez pas la porte tant que les bras d'aspersion d'eau ne sont pas arrêtés.
3. Ajoutez la vaisselle que vous avez oubliée.
4. Fermez la porte et poussez le loquet complètement vers la droite.

AVERTISSEMENT !

Il est dangereux d'ouvrir la porte lors du lavage car de l'eau chaude pourrait vous brûler.

Éteindre le lave-vaisselle

Lorsque l'indicateur lumineux est allumé et qu'il ne clignote pas, le programme de lavage est terminé.

1. Éteignez le lave-vaisselle en appuyant sur le bouton d'alimentation.
2. Arrêtez l'alimentation d'eau.

Ouvrez doucement la porte. De la vapeur chaude peut s'évacuer lorsque la porte est ouverte !

- Les plats chauds sont sensibles aux chocs. Ils doivent refroidir environ 15 minutes avant d'être enlevés du lave-vaisselle.
- Ouvrez ensuite complètement la porte ; laissez-la ouverte et attendez quelques minutes avant d'enlever les plats. De cette façon, ils refroidiront et sécheront plus vite.

Décharger le lave-vaisselle

Il est normal que le lave-vaisselle soit mouillé à l'intérieur.

Videz en premier le panier inférieur puis le compartiment supérieur. Cela évitera les écoulements d'eau du compartiment supérieur sur les plats du compartiment inférieur.

Maintenance et entretien

SYSTÈME DE FILTRAGE

Pour votre commodité, nous avons placé la pompe d'évacuation et le système de filtrage à votre portée à l'intérieur de la cuve. Le système de filtrage se compose de 3 éléments : le filtre principal, le filtre à déchets et le micro-filtre.

1. Filtre principal : les particules alimentaires et les saletés prises au piège par ce filtre sont pulvérisées par un jet spécial du bras d'aspersion inférieur et dirigées vers le tuyau d'évacuation.
 2. Filtre à déchets : des éléments plus grands, comme des morceaux de verre ou des os, qui pourraient boucher le tuyau d'évacuation sont pris au piège dans le filtre à déchets. Pour enlever un élément pris dans ce filtre, appuyez doucement sur les languettes situées en haut du filtre et soulevez-le.
 3. Micro-filtre : ce filtre retient les résidus alimentaires et les salissures dans la zone d'aspiration et évite qu'ils ne se redéposent sur la vaisselle pendant un cycle.
- Vérifiez les filtres après chaque utilisation pour éviter toute obstruction.
 - En dévissant le filtre à déchets, vous pouvez retirer le système de filtration complet. Enlevez tout résidu ou déchet et nettoyez les 3 filtres sous l'eau courante.

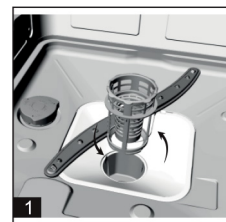
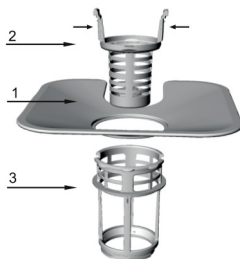

Étape 1 : dévissez le filtre à déchets et soulevez-le.

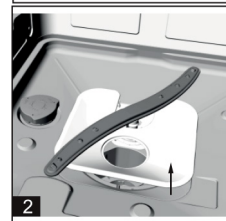

Étape 2 : soulevez le filtre principal.

NOTE : de l'étape 1 à 2, vous enlevez les filtres. Pour replacer les filtres, suivez les étapes dans le sens inverse.

Assemblage des filtres

Pour obtenir une meilleure performance et de meilleurs résultats du lave-vaisselle, les éléments qui composent le filtre doivent être nettoyés. Le filtre enlève efficacement les particules des aliments de l'eau de lavage en permettant à l'eau de circuler de nouveau durant le cycle. Pour cette raison, il est conseillé d'enlever les plus grosses particules d'aliments retenues dans le filtre après chaque cycle de lavage en rinçant le filtre semi-circulaire et le puisard avec de l'eau courante. Pour enlever l'assemblage du filtre, tirez sur la poignée du puisard vers le haut. L'assemblage entier du filtre doit être nettoyé au moins une fois par semaine.

Pour nettoyer le gros filtre et le filtre fin, utilisez une brosse de nettoyage. Puis, assemblez de nouveau les parties du filtre comme illustré sur le schéma et insérez de nouveau l'assemblage entier dans le lave-vaisselle, en le remettant en position et en le poussant vers le bas.

Le lave-vaisselle ne doit jamais être utilisé sans les filtres. Remettre le filtre dans une position incorrecte peut réduire la performance de l'appareil et endommager les plats et les ustensiles.

AVERTISSEMENT !

Ne faites jamais fonctionner le lave-vaisselle sans que les filtres ne soient en place. Lors du nettoyage des filtres, ne les secouez pas. Auquel cas les filtres pourraient se tordre et la performance du lave-vaisselle pourrait être réduite.

Nettoyage des bras d'aspersion

Vous devez nettoyer régulièrement les bras de lavage pour éliminer les produits chimiques qui colmatent les buses et les coussinets des bras de lavage.

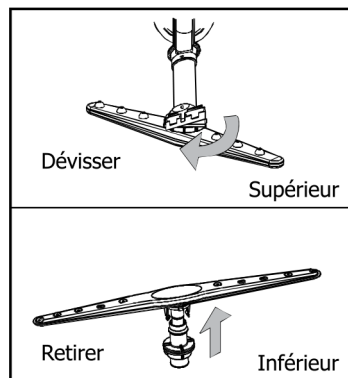

Enlevez le bras de vaporisateur supérieur :

Pour enlever le bras de vaporisateur supérieur, ôtez l'écrou et tournez dans le sens des aiguilles d'une montre.

Enlevez le bras de vaporisateur inférieur :

Pour l'enlever, dévissez le bras inférieur avec un mouvement vers le haut.

Laver les bras d'aspersion :

Il est recommandé d'éliminer les particules d'aliment restées après chaque lavage avec du savon et de l'eau chaude. Repositionner les bras après le rinçage.

ENTRETIEN DU LAVE-VAISSELLE

Pour nettoyer le bandeau des commandes, utilisez un chiffon légèrement humide, puis séchez soigneusement.

Pour nettoyer l'extérieur, utilisez une bonne cire à polir.

N'utilisez jamais d'objets pointus, de tampons à récurer ou de nettoyeurs corrosifs sur une des pièces du lave-vaisselle.

Protection contre le gel

Si votre lave-vaisselle est laissé dans un lieu non chauffé durant l'hiver, demandez à un technicien de :

1. Couper l'alimentation électrique du lave-vaisselle.
2. Couper l'alimentation d'eau et déconnecter le tuyau d'arrivée de la valve d'eau.
3. Vidanger l'eau du tuyau d'arrivée et de la valve d'eau (utiliser une casserole pour récolter l'eau).
4. Connecter de nouveau le tuyau d'arrivée d'eau à la valve d'eau.
5. Enlever le filtre de l'intérieur de la cuve et utiliser une éponge pour retirer l'eau restante de la pompe de vidange.

Nettoyage de la porte

Pour nettoyer le contour de la porte, utilisez uniquement un chiffon doux et humide. Pour empêcher toute pénétration d'eau dans le verrou de la porte et les composants électriques, n'utilisez pas de nettoyant vaporisateur de quelle sorte que ce soit.

De la même façon, n'utilisez jamais de nettoyeurs ou d'éponges à récurer sur les surfaces externes car ils pourraient rayer le revêtement. Certaines serviettes en papier peuvent également rayer ou laisser des marques sur la surface.

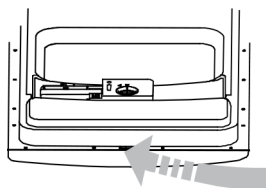

MISE EN GARDE !

N'utilisez jamais de nettoyeurs vaporisateurs pour nettoyer la porte car ils pourraient endommager le verrou de la porte et les composants électriques. Il est interdit d'utiliser un agent abrasif ou une serviette en papier en raison du risque de rayures ou de taches sur la surface en acier inoxydable.

Comment conserver votre lave-vaisselle en bon état ?

- Après chaque lavage
Après chaque lavage, coupez l'arrivée d'eau de l'appareil et laissez la porte légèrement entrouverte afin d'évacuer l'humidité et les odeurs.
- Retirez la prise
Avant de nettoyer ou d'effectuer un service d'entretien, retirez toujours la fiche de la prise murale. Ne prenez pas de risques inutiles.
- Aucun solvant ou nettoyant abrasif
Pour nettoyer l'extérieur et les parties en caoutchouc du lave-vaisselle, n'utilisez pas de solvant ou de produit de nettoyage abrasif. Préférez un chiffon et de l'eau tiède savonneuse. Pour enlever les taches à l'intérieur du lave-vaisselle, utilisez un chiffon humide trempé dans l'eau et dans un peu de vinaigre blanc ou bien un produit de nettoyage conçu spécialement pour le lave-vaisselle.
- Si vous partez en vacances
Lorsque vous partez en vacances, il est conseillé d'effectuer un cycle de lavage à vide puis de débrancher la fiche de la prise, de couper l'arrivée d'eau et de laisser la porte de l'appareil légèrement entrouverte. Cela permet de prolonger l'efficacité des joints et d'empêcher les odeurs de se former à l'intérieur de l'appareil.
- Déplacer l'appareil
Si vous souhaitez déplacer l'appareil, maintenez-le le plus possible en position verticale. Si cela est absolument nécessaire, vous pouvez le basculer en arrière.
- Joints
Une des raisons qui provoque la formation d'odeurs à l'intérieur du lave-vaisselle c'est la nourriture qui reste coincée dans les joints. Un nettoyage périodique avec une éponge humide permet d'éviter ce problème.

Guide de dépannage

AVANT D'APPELER UN SERVICE APRÈS-VENTE

Le tableau suivant vous aidera peut-être à résoudre le problème sans avoir à contacter un professionnel.

Problèmes	Causes possibles	Que faire
Le lave-vaisselle ne fonctionne pas	Soit un fusible a sauté, soit le disjoncteur s'est déclenché.	Remplacez le fusible ou réenclenchez le disjoncteur. Débranchez tout autre appareil qui partage le même circuit que le lave-vaisselle.
	Pas d'alimentation électrique.	Assurez-vous que la machine est bien sous tension et que sa porte est bien fermée. Vérifiez que le câble d'alimentation est bien branché dans la prise.
	Pression de l'eau basse.	Vérifiez que l'arrivée d'eau est raccordée correctement et que le robinet est bien ouvert.
La pompe de vidange ne s'arrête pas	Trop-plein.	La machine a été conçue pour détecter les trop-pleins. Lorsque cela arrive, la pompe de circulation s'arrête automatiquement et la pompe d'évacuation se déclenche.
Émission de bruits	Certains sons émis par la machine sont normaux.	Il peut s'agir par exemple, du bruit émis lorsque le distributeur à détergent s'ouvre.
	La vaisselle n'est pas positionnée correctement dans les paniers ou un petit objet est tombé dans l'un d'entre eux.	Assurez-vous que la vaisselle est bien rangée et calée dans le lave-vaisselle.
	Bourdonnement du moteur.	Le lave-vaisselle n'est pas utilisé assez régulièrement. Si vous ne vous en servez pas souvent, faites une vidange une fois par semaine, ce qui permettra aussi de préserver les joints.
Présence de mousse dans la cuve	Utilisation d'un produit vaisselle non adapté.	N'utilisez que du détergent spécial lave-vaisselle afin d'éviter la formation de mousse. Si cela se produit, ouvrez la porte de la machine et laissez la mousse se dissiper. Versez environ 4 litres d'eau froide dans la cuve. Refermez bien la porte puis lancez le programme de pré-rinçage pour évacuer l'eau. Répétez si nécessaire.
	Du produit de rinçage a été renversé.	Essuyez toute trace de produit de rinçage dès qu'il a été renversé.

Problèmes	Causes possibles	Que faire
Taches sur les parois de la cuve	Présence de colorants dans le produit vaisselle utilisé.	Assurez-vous d'utiliser un produit sans colorant.
Vaisselle mal nettoyée	<ul style="list-style-type: none"> Programme inadapté. Chargement incorrect des paniers. 	<ul style="list-style-type: none"> Choisissez un programme plus puissant. Assurez-vous que l'ouverture des couvercles de distributeur de produits ainsi que le mouvement des bras d'aspersion ne sont pas bloqués par de la vaisselle.
Taches et/ou pellicule blanche(s) sur les verres et les couverts	<ul style="list-style-type: none"> L'eau est extrêmement dure. La température de l'eau est basse à l'arrivée. Le lave-vaisselle est trop chargé. Chargement incorrect des paniers. Le détergent est périmé ou a pris l'humidité (s'il est en poudre). Le réceptacle à produit de rinçage est vide. Dosage incorrect de produit vaisselle. 	<p>Pour éliminer les traces :</p> <ul style="list-style-type: none"> Sortez tous les ustensiles en métal. N'ajoutez pas de produit vaisselle. Choisissez le programme de lavage le plus long. Lancez la machine et laissez-la tourner durant 18 à 22 minutes. Elle aura alors entamé le cycle de lavage principal. Ouvrez la porte et versez 2 tasses de vinaigre blanc dans le fond de la machine. Refermez la porte et laissez le programme de lavage se terminer. <p>Si cette méthode ne fonctionne pas, répétez les étapes ci-dessus en remplaçant le vinaigre (environ 60 ml) par du cristal d'acide citrique.</p>
Traces opaques sur la verrerie	Combinaison d'eau trop douce et d'excès de produit vaisselle.	Utilisez moins de produit vaisselle si l'eau est douce et choisissez un programme de lavage plus court.
Pellicule jaunâtre ou brunâtre sur les parois de la cuve	Taches de thé ou de café.	Frottez les parois avec une solution composée d'1/2 tasse d'eau de Javel et 3 tasses d'eau chaude. PRÉCAUTION ! Pour éviter de vous brûler en nettoyant l'intérieur de la machine, laissez les éléments chauffants se refroidir pendant 20 minutes après la fin du lavage.
	Présence de fer dans l'eau.	Contactez un fabricant de système d'adoucisseur d'eau pour obtenir un filtre spécial.

Problèmes	Causes possibles	Que faire
Pellicule blanche sur les parois de la cuve	Minéraux présents dans l'eau dure.	Après avoir mis des gants en caoutchouc, nettoyez l'intérieur du lave-vaisselle à l'aide d'une éponge humide avec un peu de détergent. Utilisez uniquement du détergent spécial lave-vaisselle, pour éviter la formation de mousse.
Couvercle du réceptacle à détergent se ferme mal	Des résidus de produit vaisselle bloque le système de fermeture du réceptacle.	Enlevez les résidus.
Reste de détergent dans le réceptacle	De la vaisselle empêche le réceptacle de s'ouvrir et de libérer le produit vaisselle.	Arrangez bien la vaisselle dans les paniers.
Vapeur	Phénomène normal.	Il est normal que durant le séchage et l'évacuation de l'eau, de la vapeur sorte de la bouche d'aération située à côté du loquet de la porte.
Taches noires ou grises sur la vaisselle	Des ustensiles en aluminium sont venus au contact de la vaisselle.	Utilisez un produit de nettoyage légèrement abrasif pour éliminer ces taches.
Présence d'eau au fond de la cuve	Phénomène normal.	Ce n'est pas un problème car s'il s'agit d'une eau propre, dont la présence permet aux joints hydrauliques de ne pas se dessécher.
Fuites d'eau	<ul style="list-style-type: none"> Les réceptacles de produit sont trop remplis. Du produit de rinçage a débordé ou a été renversé. 	<ul style="list-style-type: none"> Veillez à ne pas trop remplir les réceptacles de produit. Les traces de produit de rinçage renversé peuvent provoquer un excès de mousse, ce qui peut entraîner un débordement. Essayez toutes les traces avec un chiffon.
	Le lave-vaisselle n'est pas nivelé.	Assurez-vous que la machine est bien à l'horizontal.

Codes d'erreur

Le lave-vaisselle affiche des codes d'erreur pour vous avertir en cas de panne ou de dysfonctionnement.

Code	Source de l'erreur	Signification
1 et 2 clignotent	Porte du lave-vaisselle ouverte	La porte est ouverte alors qu'un programme de lavage a été lancé.
1 et 5 clignotent	Arrivée d'eau	Problème au niveau de l'arrivée d'eau.
1 et 4 clignotent	Évacuation d'eau	Problème au niveau de l'évacuation d'eau.
2 et 3 clignotent	Sonde de température	Problème au niveau de la sonde.
2 et 4 clignotent	Débordement	Niveau d'eau trop haut.
3 et 4 clignotent	Fuite d'eau	Présence d'une fuite d'eau.
3 et 5 clignotent	Élément chauffant	Échauffement anormal.

⚠ AVERTISSEMENT !

En cas de débordement, coupez l'arrivée d'eau principale avant de contacter un service de dépannage.

S'il y a de l'eau dans le fond de la machine à cause d'un débordement ou d'une petite fuite, veillez à tout éponger ou évacuer avant d'utiliser la machine à nouveau.

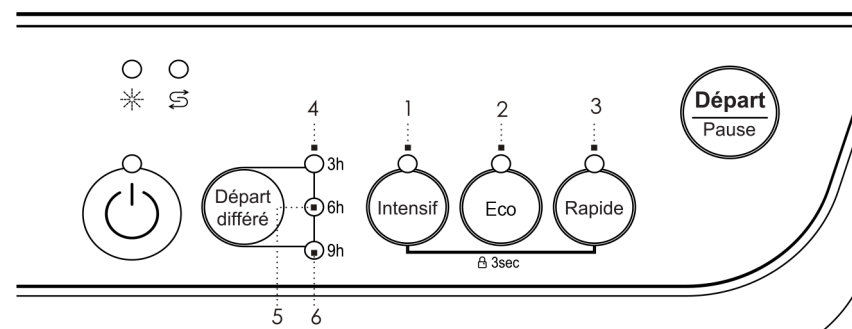

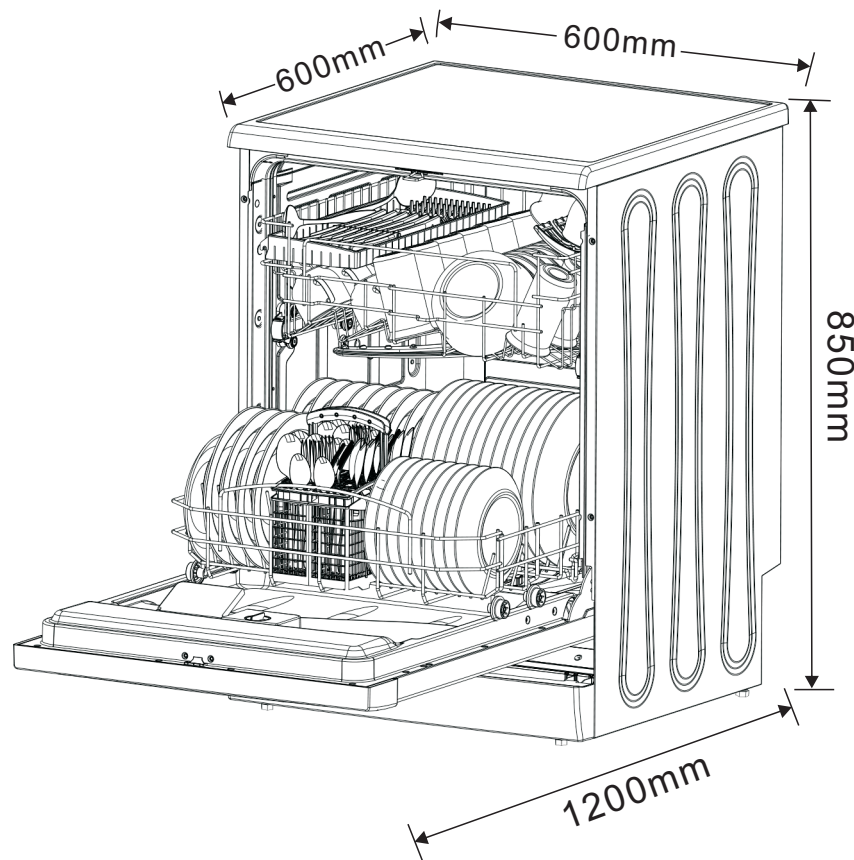

Hauteur	: 850 mm
Largeur	: 600 mm
Profondeur	: 600 mm
Charge connectée à la tension	: Voir fiche signalétique
Pression d'eau	: 0,04 – 1,0 MPa
Source d'alimentation	: Voir fiche signalétique
Capacité	: 12 couverts

Feuille de données techniques

Spécifications de lave-vaisselle selon le règlement 1059/2010 de l'UE :

Marque	California
Type de produit	Lave-vaisselle
Modèle	W60A1A401D
Nombre de couverts	12
Classe énergétique de l'efficacité énergétique (1)	A+
Consommation d'énergie annuelle (2)	289 kWh par an
Consommation d'énergie d'un programme standard de lavage	1,03 kWh
Consommation d'électricité en mode arrêt	0,35 W
Consommation d'électricité en mode veille	0,49 W
Consommation d'eau annuelle (3)	3920 litres par an
Classe d'efficacité de séchage (4)	A
Programme de lavage standard (5)	Éco
Durée du programme de lavage standard	153 min
Niveau sonore	49 dB(A) re 1 pW
Montage	Auto-portant
Encastrable	Non
Hauteur	85 cm
Largeur	60 cm
Profondeur (avec branchements)	60 cm
Consommation électrique	1850 W
Tension nominale / fréquence	AC 220-240 V/50 Hz
Pression d'eau (pression débit)	0,4-10 bar = 0,04-1,00 MPa
Température de l'eau	Max. 64°C

REMARQUES

- (1) A+++ (efficacité optimale) à D (efficacité minimale).
- (2) La consommation d'énergie est calculée en se basant sur 280 cycles de nettoyage standard. La consommation en énergie réelle dépend des conditions dans lesquelles la machine est utilisée.
- (3) La consommation d'eau est calculée en se basant sur 280 cycles de lavage standard. La consommation en eau réelle dépend des conditions dans lesquelles la machine est utilisée.
- (4) A (efficacité optimale) à G (efficacité minimale).
- (5) Il s'agit du programme le plus efficace en termes de consommations d'énergie et d'eau, pour le nettoyage d'une vaisselle normalement sale.

Ce lave-vaisselle, dans sa version actuelle au moment de livraison, répond aux normes et directives suivantes de l'Union Européenne :

- LVD 2006/95/CE
- EMC 2004/108/CE
- Règlement ERP 2010/1016

Les valeurs des spécifications de la page précédente ont été mesurées en respectant les normes et sous des conditions d'utilisation spécifiées.

Les résultats peuvent varier considérablement en fonction de la quantité de vaisselle, de son degré de salissure, de la dureté de l'eau, du dosage de produits, etc.

Cette notice d'utilisation se base sur les normes et réglementations de l'Union Européenne.

Enlèvement des appareils ménagers usagés :

La directive européenne 2012/19/EU sur les Déchets des Équipements Électriques et Électroniques (DEEE), exige que les appareils ménagers usagés ne soient pas jetés dans le flux normal des déchets municipaux. Les appareils usagés doivent être collectés séparément afin d'optimiser le taux de récupération et le recyclage des matériaux qui les composent, et réduire l'impact sur la santé humaine et l'environnement.

Le symbole de la poubelle barrée est apposé sur tous les produits pour rappeler les obligations de collecte séparée.

Les consommateurs devront contacter les autorités locales ou leur revendeur concernant la démarche à suivre pour l'enlèvement de leur vieil appareil.



Importé par **WESDER SAS**
67 bis, rue de Seine
94140 Alfortville
France

Cette notice est aussi disponible sur le site suivant
<http://notices.wesder.net>

© Copyright WESDER SAS France
Droits de reproduction réservés