

JEken

Four à micro-ondes encastrable

Réf. : 23UG37-I9V

Notice d'utilisation



TABLE DES MATIERES

AVERTISSEMENTS	1
CONSIGNES DE SECURITE	2-8
APPAREIL DE GROUPE 2 CLASSE B	8
DESCRIPTION DU PRODUIT	9-10
INSTALLATION DE L'APPAREIL	11-15
FONCTIONS ET METHODES D'UTILISATION	16-23
RAPPEL AUTOMATIQUE	16
REGLAGE DE L'HORLOGE	16
CUISSON AUX MICRO-ONDES	16-17
CUISSON COMBINEE MICRO-ONDES + GRIL	18
DECONGELATION	19
CUISSON AUTOMATIQUE	20-21
DEMARRAGE AUTOMATIQUE (DEPART DIFFERE)	22
CUISSON ALTERNEE	23
SECURITE ENFANTS	23
GUIDE DES USTENSILES	24
CONSEILS DE CUISSON	25
ENTRETIEN ET NETTOYAGE	26
GUIDE DE DEPANNAGE	27
CARACTERISTIQUES TECHNIQUES	27

AVERTISSEMENTS

Le fabricant décline toute responsabilité en cas de blessure causée à des personnes ou de dégât matériel dus à la non-observation des instructions d'entretien et à l'usage inadéquat de l'appareil. Après avoir retiré l'emballage des différentes pièces de l'appareil, vérifiez que celui-ci se trouve en parfait état.

Si vous avez des doutes à ce sujet, n'utilisez pas l'appareil et adressez-vous à un vendeur ou à un technicien qualifié. Veillez également à ce que les différents types d'emballage (cartons, sacs en plastique, polystyrène, bandes collantes, liens, etc.) soient hors de portée des enfants. Ces éléments comportent un risque potentiel. Avant d'utiliser l'appareil, vérifiez si le courant de votre secteur correspond à celui qui est indiqué sur la plaque signalétique. Quand vous utilisez cet appareil, veuillez suivre les consignes de sécurité suivantes.

MISES EN GARDE IMPORTANTES.
LIRE ATTENTIVEMENT ET CONSERVER POUR
RÉFÉRENCE ULTÉRIEURE.

CONSIGNES DE SECURITE

- Avant l'utilisation de cet appareil, lisez attentivement la notice d'utilisation. Conservez cette notice avec soin.
- Vérifiez premièrement si la tension indiquée sur le produit correspond à votre alimentation électrique.
- **AVERTISSEMENT** : afin d'éviter tout risque d'incendie, d'électrocution ou de blessure, veillez à toujours suivre les principales consignes de sécurité suivantes quand vous utilisez un appareil électrique.
- Vérifiez régulièrement l'état de votre appareil. N'utilisez pas l'appareil si ce dernier est endommagé.
- Ne manipulez ni l'appareil, ni la prise avec les mains mouillées.

- N'utilisez pas l'appareil si le cordon d'alimentation ou la prise est endommagé(e). N'utilisez pas l'appareil s'il est tombé, s'il est endommagé, s'il est resté dehors ou s'il est tombé dans l'eau. Retournez l'appareil au service après-vente le plus proche pour qu'il soit réparé ou ajusté.
- Ne tirez et ne portez pas l'appareil par le cordon d'alimentation, n'utilisez pas le cordon comme poignée, ne coincez pas le fil dans la porte et ne le tirez pas le long de bords ou angles acérés.
- Ne placez pas l'appareil sur le cordon d'alimentation. Ne laissez en aucune façon le cordon s'enrouler ou s'emmêler. Tenez le cordon éloigné des surfaces chaudes.
- Ne retirez pas la prise en tirant sur le cordon. Pour la retirer, prenez-la en main et retirez-la prudemment de la prise murale.
- Utilisez uniquement une rallonge certifiée avec l'ampérage en vigueur dans votre pays. Des rallonges certifiées avec un ampérage inférieur risquent de surchauffer. Veillez à ce que personne ne trébuche sur le cordon ou la prise.
- ATTENTION : débranchez toujours le cordon d'alimentation ou coupez le disjoncteur avant de procéder au nettoyage.
- Si le cordon d'alimentation est endommagé, il doit être remplacé par le fabricant, son service après-vente ou une personne de qualification similaire, afin d'éviter tout danger.

- Toute réparation doit être effectuée par le service après-vente ou des personnes de qualification similaire.
- Tous travaux électriques requis dans le cadre de l'installation de cet appareil doivent être effectués par un électricien qualifié ou une personne compétente.
- Eteignez et débranchez l'appareil lorsque vous ne l'utilisez pas.
- N'utilisez pas l'appareil près de matériaux inflammables.
- N'utilisez pas d'autres accessoires que ceux étant fournis avec l'appareil.
- Il convient de surveiller les enfants pour s'assurer qu'ils ne jouent pas avec l'appareil.
- Cet appareil n'est pas un jouet. Ayez une stricte surveillance quand vous utilisez l'appareil en présence d'enfants ou d'animaux domestiques.
- Les enfants de moins de trois ans doivent être tenus à l'écart de l'appareil à moins d'être constamment surveillés.

- Ne nettoyez jamais l'appareil avec des produits liquides inflammables. Les vapeurs risqueraient de provoquer un incendie ou une explosion.
- Ne stockez pas et n'utilisez pas d'essence ou toute autre vapeur ou liquide inflammable à proximité de cet appareil. Les fumées peuvent entraîner un incendie ou une explosion.
- Cet appareil est destiné à être utilisé dans des applications domestiques et analogues telles que :
 - des coins cuisine réservés au personnel dans des magasins, bureaux et autres environnements professionnels ;
 - des fermes ;
 - l'utilisation par les clients des hôtels, motels et autres environnements à caractère résidentiel ;
 - des environnements du type chambres d'hôtes.
- Toutes interventions ou nettoyage sur le produit doivent se faire hors alimentation. Pour cela la fiche d'alimentation doit être déconnectée de la prise de courant.
- En ce qui concerne les informations pour l'installation, la manipulation, l'entretien et la mise au rebut de l'appareil, référez-vous aux paragraphes ci-après de la notice.
- Pour éviter tout risque d'incendie, d'électrocution ou autres blessures aux personnes, ne plongez jamais le cordon d'alimentation ou la prise dans de l'eau ou tout autre liquide.
- Cet appareil peut être utilisé par des enfants âgés d'au moins 8 ans et des personnes dont les capacités

physiques, sensorielles ou mentales sont réduites ou souffrant d'un manque d'expérience et de connaissances, à condition qu'elles soient placées sous une surveillance ou qu'elles aient reçu des instructions quant à l'utilisation de l'appareil en toute sécurité et en comprennent bien les dangers potentiels.

- Les enfants ne doivent pas utiliser l'appareil comme un jouet.
- Le nettoyage et l'entretien de l'utilisateur ne doivent pas être effectués par des enfants, à moins qu'ils ne soient âgés d'au moins 8 ans et qu'ils soient sous la surveillance d'un adulte.
- MISE EN GARDE : si la porte ou le joint de porte est endommagé, le four ne doit pas être mis en fonctionnement avant d'avoir été réparé par une personne compétente.
- MISE EN GARDE : il est dangereux pour quiconque autre qu'une personne compétente d'effectuer des opérations de maintenance ou de réparation entraînant le retrait d'un couvercle qui protège de l'exposition à l'énergie micro-ondes.
- MISE EN GARDE : les liquides et autres aliments ne doivent pas être chauffés dans des contenants fermés hermétiquement car ils risquent d'exploser.
- Le four à micro-ondes est prévu pour chauffer des denrées alimentaires et des boissons. Le séchage de denrées alimentaires ou de linge et le chauffage de coussins chauffants, pantoufles, éponges, linge humide et autres articles similaires peuvent entraîner des risques de blessures, d'inflammation ou de feu.

- N'utiliser que des ustensiles appropriés à l'usage dans les fours micro-ondes.
- Pendant le chauffage de denrées alimentaires dans des contenants en plastique ou en papier, garder un œil sur le four en raison de la possibilité d'inflammation.
- Si de la fumée est émise, arrêter ou débrancher le four et garder la porte fermée pour étouffer les flammes éventuelles.
- Le chauffage des boissons par micro-ondes peut provoquer un jaillissement brusque et différé de liquide en ébullition, aussi des précautions doivent elles être prises lors de la manipulation du récipient.
- Le contenu des biberons et des pots d'aliments pour bébé doit être remué ou agité et la température doit en être vérifiée avant consommation, de façon à éviter les brûlures.
- Il n'est pas recommandé de chauffer les œufs dans leur coquille et les œufs durs entiers dans un four micro-ondes car ils risquent d'exploser, même après la fin de la cuisson.
- Il est recommandé de nettoyer le four régulièrement et d'enlever tout dépôt alimentaire.
- Si l'appareil n'est pas maintenu dans un bon état de propreté, sa surface pourrait se dégrader et affecter de façon inexorable la durée de vie de l'appareil et conduire à une situation dangereuse.
- En ce qui concerne les détails pour nettoyer les joints de porte, les cavités et les parties adjacentes, référez-vous au paragraphe « ENTRETIEN ET NETTOYAGE » ci-après de la notice.

- Le four à micro-ondes est destiné à être utilisé de manière encastrée ou dans un placard prévu à cet effet.
- MISE EN GARDE : l'appareil et ses parties accessibles deviennent chaudes pendant l'utilisation. Des précautions doivent être prises pour éviter de toucher les éléments chauffants. Les enfants de moins de 8 ans doivent être tenus à l'écart à moins d'être supervisés en permanence.
- Ne pas utiliser de produits d'entretien abrasifs ou de grattoirs métalliques durs pour nettoyer la porte en verre du four, ce qui pourrait érafler la surface et entraîner l'éclatement du verre.
- Ne pas utiliser d'appareil de nettoyage à la vapeur.
- MISE EN GARDE : Les parties accessibles peuvent devenir chaudes durant l'utilisation. Il est recommandé d'éloigner les jeunes enfants.
- En ce qui concerne les instructions pour l'installation de l'appareil, référez-vous au paragraphe « INSTALLATION DE L'APPAREIL » ci-après de cette notice d'utilisation.
- MISE EN GARDE: Si l'appareil fonctionne en mode combiné, il est recommandé que les enfants n'utilisent le four que sous la surveillance d'adultes en raison des températures générées.

APPAREIL DE GROUPE 2 CLASSE B

Cet appareil est un appareil de Groupe 2 qui produit intentionnellement de l'énergie à fréquence radioélectrique pour le traitement de la matière. Il est destiné à être utilisé

dans un local domestique ou un établissement raccordé directement au réseau de distribution d'électricité à basse tension alimentant des bâtiments à usage domestique (Classe B).

DESCRIPTION DU PRODUIT

Schéma de la structure du four à micro-ondes

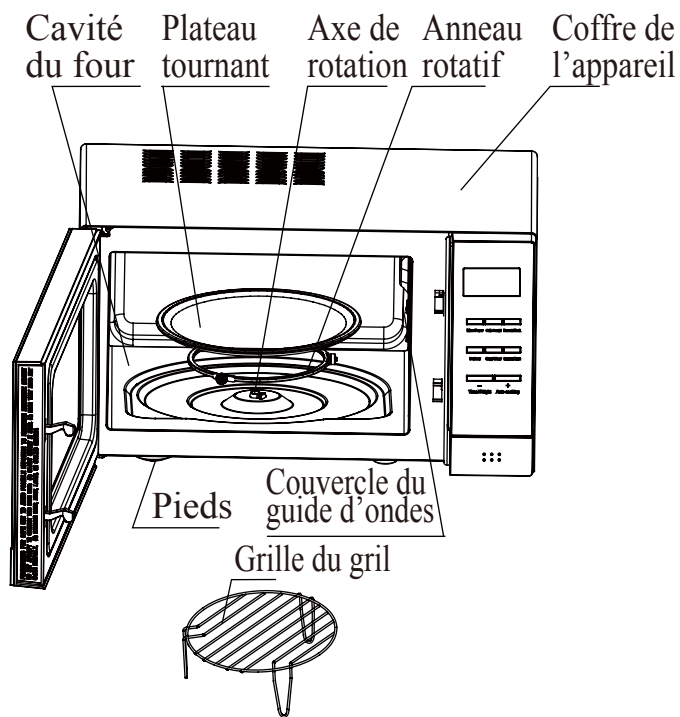

AVERTISSEMENTS

- Ne retirez pas le couvercle du guide d'ondes durant le nettoyage de l'appareil.
- Assurez-vous que le couvercle du guide d'ondes soit installé correctement et qu'il ne puisse pas être endommagé lors de l'utilisation de l'appareil.



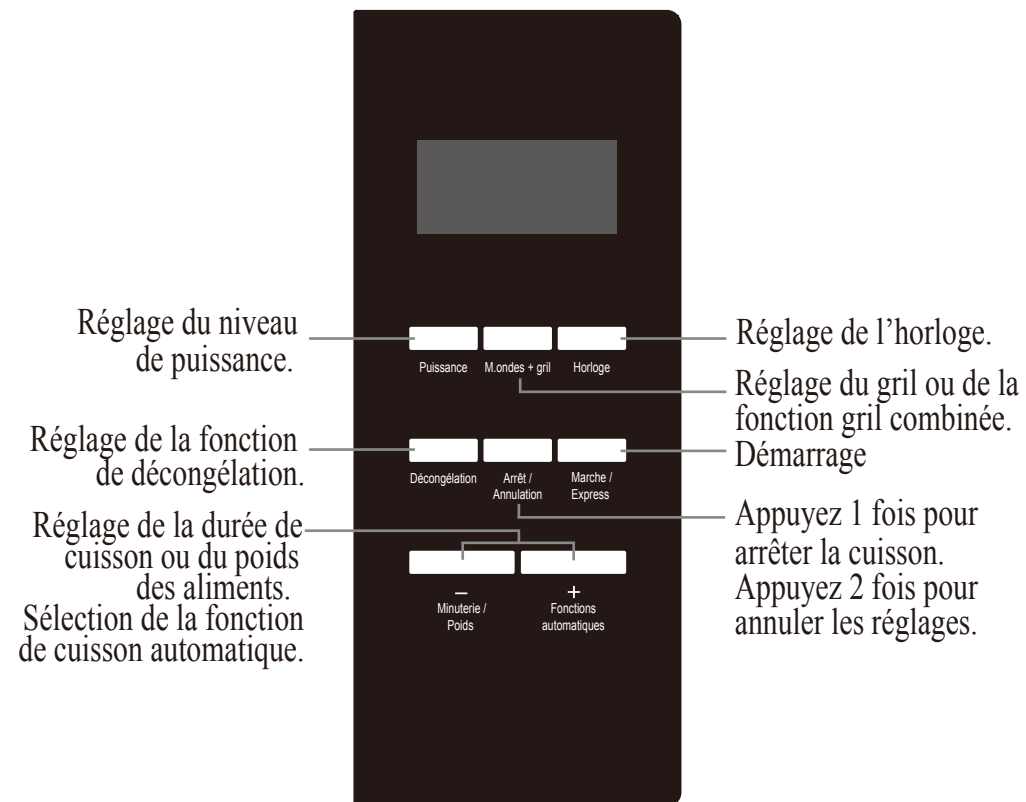



Bandeau de commandes

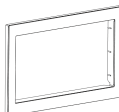

INSTALLATION DE L'APPAREIL

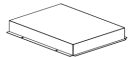
1. Installez le four à micro-ondes de manière à ce qu'il soit éloigné des appareils tels que les téléviseurs, radios ou antennes, car des interférences pourraient se produire.
2. Installez l'appareil de manière à ce que la prise de courant soit accessible facilement.
3. Ce four à micro-ondes doit être encastré, et pour ce faire, veuillez suivre soigneusement les consignes d'installation qui suivent.

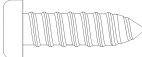
PRECAUTIONS

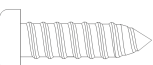
Désignation	Photo	Quantité
Cadre décoratif		1
Supports latéraux		4
Guide d'air supérieur		1
Vis autobloquantes M4x8		12
Vis ST4x12		8
Grands pieds		4
Vis ST4x14		8

Afin d'éviter tout danger, suivez bien les consignes suivantes.

1. Référez-vous au schéma 4 pour la position des entrées et sorties d'aération.
2. La profondeur du meuble dans lequel sera installé l'appareil doit être de plus de 55 cm (voir schéma 4).
3. Pour référence, l'épaisseur du plateau en verre se situe entre 18 et 20 mm.

Installation

1. Fixez les pieds de l'appareil.

Vis ST4x14 (8 pièces)
Grands pieds



Schéma 1

2. Installation du guide d'air supérieur.

Vis autobloquantes M4x8 (4 pièces)
Guide d'air supérieur

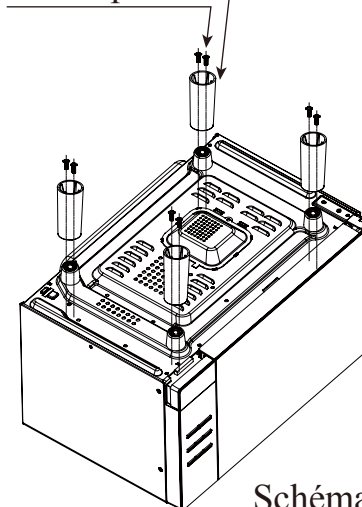

Schéma 2

3. Installation des supports latéraux.

Vis autobloquantes M4x8 (8 pièces)

Supports latéraux

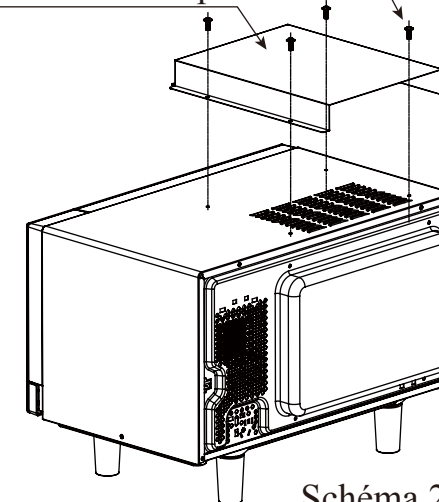

Schéma 3

4. Installez le four à micro-ondes dans la cavité du meuble, puis fixez-le.

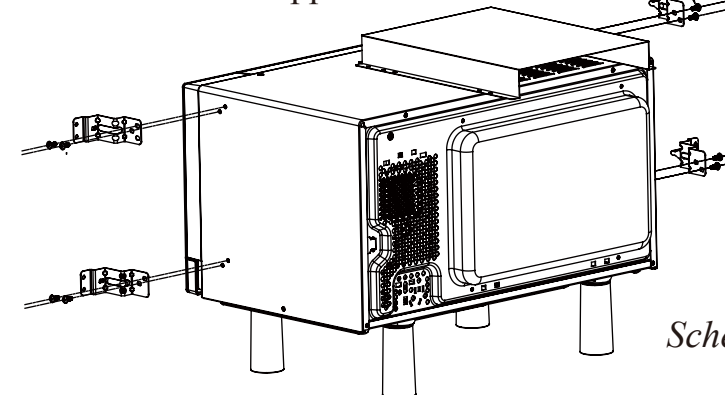
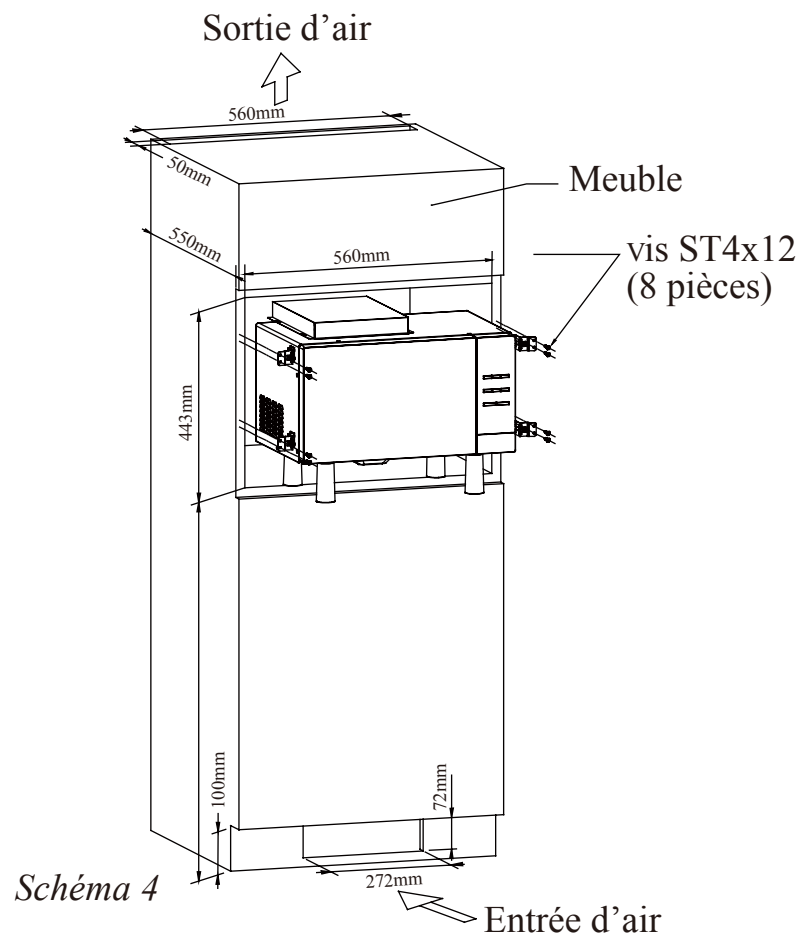

Dimensions des ouvertures :

- Cavité : 560 mm (L) x 443 mm (H) x 550 mm (P)
- Entrée d'air minimum : 272 mm (L) x 72 mm (H)
- Sortie d'air minimum : 560 mm (L) x 50 mm (P)

5. Fixez le cadre décoratif sur les supports.

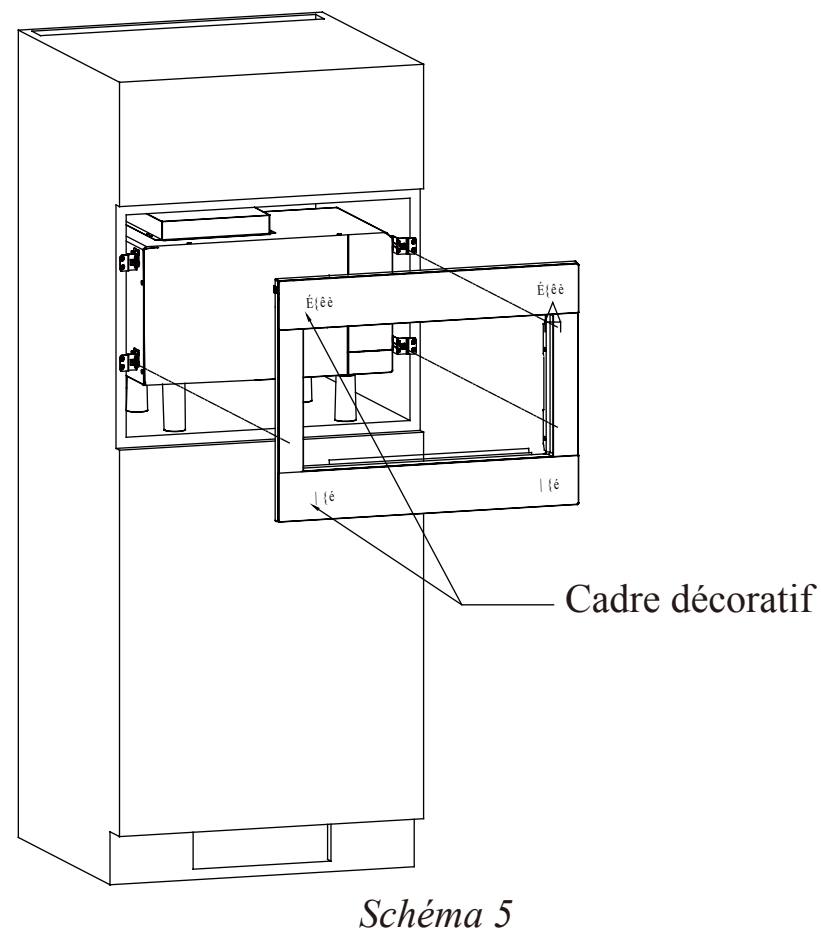

6. Installation terminée.



Schéma 6

7. Direction du flux d'air dans le meuble

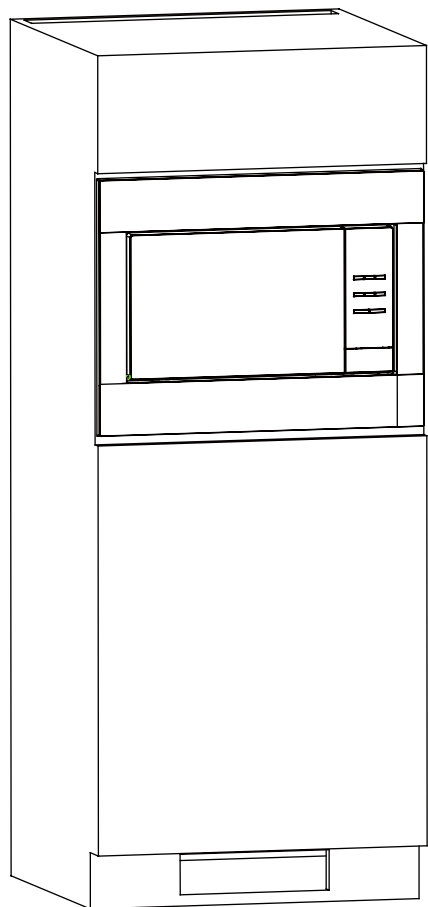

Schéma 7

FONCTIONS ET METHODES D'UTILISATION

ATTENTION

Lorsque vous branchez l'appareil sur secteur, l'écran d'affichage clignotera 3 fois, puis « : » se mettra à clignoter, indiquant que vous pouvez régler le mode et le temps de cuisson, ou l'heure réelle.

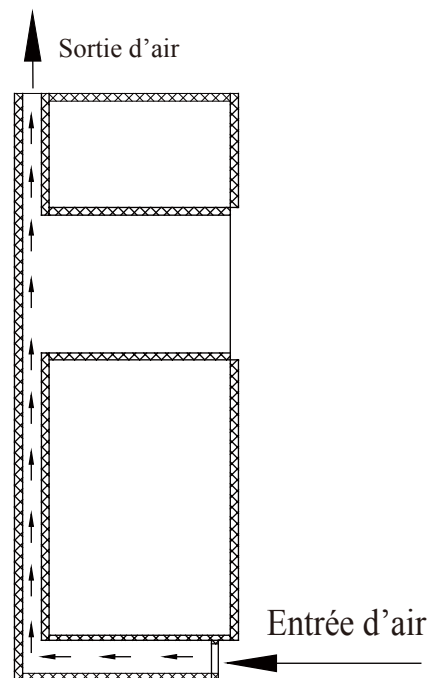
RAPPEL AUTOMATIQUE

Lorsque la cuisson programmée est terminée, l'écran affiche « Fin » et trois bips sonores retentissent pour vous inviter à sortir les aliments. Si vous n'appuyez pas une fois sur « Arrêt / Annulation » ou si vous n'ouvrez pas la porte de l'appareil, un bip sonore se fera entendre toutes les 3 minutes.

REGLAGE DE L'HORLOGE

Le bouton de l'horloge permet de régler l'heure réelle ou une heure de démarrage de la cuisson, dès lors que « : » se met à clignoter une fois l'appareil branché à l'alimentation. Vous pouvez également sauter cette étape si vous le souhaitez.

Exemple : pour régler l'horloge à 12:30.

	Etapes	Affichage
1.	Une fois l'appareil branché, « : » clignote sur l'écran d'affichage.	:
2.	Appuyez une fois sur le bouton « Horloge ».	0:00
3.	Utilisez les boutons « + » ou « - » pour régler les heures.	12:00
4.	Appuyez de nouveau sur le bouton « Horloge ».	12:00
5.	Utilisez les boutons « + » ou « - » pour régler les minutes.	12:30
6.	Appuyez de nouveau sur le bouton « Horloge » ou attendez 5 secondes et les chiffres s'arrêteront de clignoter.	

CUISSON AUX MICRO-ONDES

Cette fonction est utilisée pour cuire et réchauffer les aliments. Appuyez sur le bouton « Puissance » et l'écran affichera consécutivement les différentes puissances à chaque pression : 100P—80P—60P—40P—20P.

Puissance forte	100% de puissance de micro-ondes. Convient à une cuisson rapide et approfondie.
Puissance moyenne forte	80% de puissance de micro-ondes. Convient à une cuisson moyenne rapide.
Puissance moyenne	60% de puissance de micro-ondes. Convient à une cuisson vapeur.
Puissance moyenne faible	40% de puissance de micro-ondes. Convient pour décongeler les aliments.
Puissance faible	20% de puissance de micro-ondes. Convient pour réchauffer les aliments.

ATTENTION

- La durée de cuisson maximale est de 60 minutes.
- Ne faites jamais fonctionner le four à vide.
- N'utilisez jamais la grille du gril lors d'une cuisson aux micro-ondes.
- Lorsque la puissance maximale de micro-ondes est sélectionnée, l'appareil réduit automatiquement le niveau de puissance au bout d'un certain temps de cuisson, afin de préserver la durée de vie du four.
- Si vous souhaitez tourner les aliments durant la cuisson, ouvrez la porte puis, après la manipulation, appuyez une fois sur le bouton « **Marche / Express** » pour reprendre la cuisson.
- Si vous désirez enlever les aliments du four avant la fin de la durée programmée, appuyez une fois sur le bouton « **Arrêt / Annulation** » pour annuler tous les réglages, afin d'éviter toute activation accidentelle lors de la prochaine utilisation.

Exemple : pour une cuisson à 80P durant 10 minutes.		
	Etapes	Affichage
1.	Une fois l'appareil branché, « : » clignote sur l'écran d'affichage.	:
2.	Sélectionnez une puissance de micro-ondes en appuyant plusieurs fois sur le bouton « Puissance », jusqu'à la puissance désirée.	80p
3.	Réglez la durée de cuisson en appuyant sur le bouton « Minuterie / Poids ».	10:00
4.	Appuyez sur le bouton « Marche / Express » pour lancer la cuisson. Le compte à rebours s'affichera alors sur l'écran.	

ATTENTION

- Il est possible de changer la durée de cuisson durant la cuisson.
- Il est recommandé de tourner les aliments à la moitié du processus de cuisson. Une fois que vous avez tourné les aliments, appuyez une fois sur le bouton « **Marche / Express** » pour reprendre la cuisson.

CUISSON COMBINÉE MICRO-ONDES + GRIL

Cette fonction permet de faire griller les aliments. Appuyez sur le bouton correspondant et l'écran affichera consécutivement les options « G », « C1 » et « C2 » à chaque pression.

G	L'élément chauffant gril s'allume durant la cuisson. Ce mode de cuisson convient à la grillade de tranches de viande fines, de porc, de saucisses ou d'ailes de poulet. Il permet de dorer de manière parfaite ces aliments.
C1	Ce mode de cuisson combine la cuisson au gril et la cuisson aux micro-ondes. 30% du temps de cuisson est effectué aux micro-ondes, 70% du temps au gril.
C2	Ce mode de cuisson combine la cuisson au gril et la cuisson aux micro-ondes. 55% du temps de cuisson est effectué aux micro-ondes, 45% du temps au gril.

ATTENTION

Lorsque le four fonctionne en mode Micro-ondes + gril, tous les éléments de l'appareil, ainsi que la grille et les plats et récipients, deviennent très chauds. Soyez très vigilant lorsque vous les sortez du four et utilisez des gants de cuisine afin d'éviter de vous brûler.

La grille du gril ne peut être utilisée que si l'option G (gril seul sans micro-ondes) est choisie. N'utilisez jamais la grille du gril si l'option C1 ou C2 est choisie.

Exemple : pour griller des aliments en utilisant le mode C2, pendant 10 minutes.		
	Etapes	Affichage
1.	Une fois l'appareil branché, « : » clignote sur l'écran d'affichage.	:
2.	Appuyez sur le bouton « M. ondes + gril » pour sélectionner un des modes de cuisson au gril.	C2
3.	Réglez une durée de cuisson à l'aide du bouton « Minuterie / Poids ».	10:00
4.	Appuyez sur le bouton « Marche / Express » pour lancer la cuisson.	

DECONGELATION

Cette fonction permet de décongeler des aliments. Appuyez sur le bouton « **Décongélation** » et l'écran affichera consécutivement les options « d.1 », « d.2 », « d.3 » à chaque pression.

d.1	Pour décongeler de la viande : de 0,1 à 2 kg.
d.2	Pour décongeler de la volaille : de 0,2 à 3 kg.
d.3	Pour décongeler des fruits de mer : de 0,1 à 0,9 kg.

ATTENTION

- Il est nécessaire de tourner les aliments durant la décongélation pour obtenir un effet homogène.
- En général, plus de temps est nécessaire pour décongeler les aliments que pour les cuire.
- Le processus de décongélation est considéré comme terminé dès lors qu'il est possible de couper les aliments avec un couteau.
- Les micro-ondes pénètrent jusqu'à environ 4 cm dans la plupart des aliments.
- Les aliments décongelés doivent être consommés le plus rapidement possible. Il est très fortement déconseillé de remettre au congélateur des aliments ayant déjà été décongelés.

Exemple : pour décongeler 400 g de volaille.		
	Etapes	Affichage
1.	Une fois l'appareil branché, « : » clignote sur l'écran d'affichage.	:
2.	Appuyez sur le bouton « Décongélation » pour sélectionner le type d'aliment.	d.2
3.	Réglez le poids des aliments à décongeler à l'aide du bouton « Minuterie / Poids ».	0.4
4.	Appuyez sur le bouton « Marche / Express » pour lancer le processus de décongélation.	
5.	A la moitié de la durée de décongélation, le micro-ondes s'arrête et 3 bips sonores retentissent pour indiquer qu'il faut tourner les aliments. Ouvrez la porte, tournez les aliments, puis refermez la porte. Appuyez sur le bouton « Marche / Express » pour reprendre le processus de décongélation.	

CUISSON AUTOMATIQUE

Cet appareil fournit plusieurs modes de cuisson automatique pour certains types de cuissons simples.

Lorsque « : » clignote à l'écran, appuyez sur le bouton « Fonctions automatiques » et l'écran affichera consécutivement les options « A.1 » à « A.8 » à chaque pression. Sélectionnez un mode en fonction du type et du poids des aliments, et suivez strictement les indications figurant dans le tableau ci-dessous. Dans le cas contraire, le résultat de la cuisson sera grandement affecté.

Mode	Type d'aliment	Indications
A.1	Popcorn	Convient pour des paquets de popcorn de 85 g, disponibles sur le marché. Si le son de l'éclatement du popcorn est réduit à 1 fois toutes les 1 à 2 secondes, arrêtez la cuisson en appuyant sur « Arrêt / Annulation ».
A.2	Popcorn	Convient pour des paquets de popcorn de 100 g. Suivez les mêmes consignes que pour le mode A.1.
A.3	Pizza	Permet de réchauffer une portion de pizza de 150g.
A.4	Boisson	Permet de chauffer 250 ml de liquide. La température du liquide doit se situer entre 5 et 10° pour un résultat optimal. Utilisez un verre ou une tasse à grande ouverture et ne le/la recouvrez pas.
A.5	Boisson	Permet de chauffer 500 ml de liquide. La température du liquide doit se situer entre 5 et 10° pour un résultat optimal. Suivez les mêmes consignes que pour le mode A.4.
A.6	Pommes de terre	Permet de cuire des dés de pomme de terre de 5 mm de côté et d'un poids total d'environ 450 g. Placez-les dans un récipient de grande taille et recouvrez-le de film alimentaire afin de conserver l'humidité.
A.7	Pommes de terre	Permet de cuire des dés de pomme de terre de 5 mm de côté et d'un poids total d'environ 650 g. Suivez les mêmes consignes que pour le mode A.6.
A.8	Poisson	Permet de cuire à la vapeur un poisson de 450 g. Après avoir nettoyé et écaillé le poisson, faites des entailles sur la peau de celui-ci. Placez-le ensuite dans un plat peu profond d'un diamètre de 22 à 27 cm, mettez-y un peu de condiments, puis recouvrez le plat avec du film alimentaire afin de conserver l'humidité. Une fois la cuisson terminée, laissez reposer pendant 2 minutes.

ATTENTION

- Les temps de cuisson correspondant aux modes de cuisson figurant dans le tableau précédent, s'appliquent à des aliments dont la température se situe entre 20 et 25°. Le résultat de cuisson sera différent si la température des aliments est différente.
- La température, le poids et la forme des aliments peuvent fortement influencer le résultat de la cuisson. Vous pouvez régler la durée de cuisson vous-même si l'un de ces facteurs diffère des données figurant dans le tableau.

Exemple : pour cuire à la vapeur un poisson de 450 g.		
	Etapas	Affichage
1.	Une fois l'appareil branché, « : » clignote sur l'écran d'affichage.	:
2.	Choisissez un mode de cuisson automatique à l'aide du bouton « Fonctions automatiques ».	A.8
3.	Appuyez sur le bouton « Marche / Express » pour lancer la cuisson. Le compte à rebours s'affichera alors à l'écran.	6:30

DEMARRAGE AUTOMATIQUE (DEPART DIFFERE)

Si vous ne souhaitez pas que la cuisson démarre immédiatement, il est possible de prérégler un mode et un temps de cuisson, qui démarrera à l'heure souhaitée programmée. Le réglage s'effectue en 2 étapes :

1. Réglage de l'heure réelle.
2. Réglage du mode et de la durée de cuisson.

Exemple : il est 12h30 et vous souhaitez qu'une cuisson d'une puissance 100P et d'une durée de 9 minutes 30 secondes se lance automatiquement à 14h20.		
	Etapas	Affichage
1	Une fois l'appareil branché, « : » clignote sur l'écran d'affichage.	:
1.1	Appuyez sur le bouton « Horloge ».	0:00
1.2	Réglez les heures à l'aide des boutons « + » ou « - ».	12:00
1.3	Appuyez de nouveau sur le bouton « Horloge » pour confirmer votre choix de l'heure.	12:00
1.4	Utilisez les boutons « + » ou « - » pour régler les minutes.	12:30
1.5	Appuyez une fois sur le bouton « Horloge » ou attendez 5 secondes et les chiffres s'arrêteront de clignoter.	12:30
2	Réglage du mode et de la durée de cuisson.	
2.1	Sélectionnez la puissance de micro-ondes en appuyant sur le bouton « Puissance ».	100P
2.2	Choisissez une durée de cuisson à l'aide du bouton « Minuterie / Poids ».	9:30
2.3	Restez appuyé sur le bouton « Horloge » pendant 3 secondes pour que l'heure réelle s'affiche de nouveau à l'écran.	
3	Réglez l'heure à laquelle vous souhaitez que la cuisson démarre. Répétez les étapes 1.2, 1.3 et 1.4.	14:20
4	Appuyez sur le bouton « Horloge » pour confirmer vos choix pour le programme à départ différé. La programmation est alors activée et la cuisson démarrera à 14h20.	
5	Vous pouvez vérifier l'heure de départ en appuyant sur le bouton « Horloge ».	

CUISSON ALTERNEE

Pour obtenir un résultat de cuisson optimal, certaines recettes nécessitent des modes et des durées de cuisson différents. Vous pouvez personnaliser votre cuisson comme suit :

Exemple : vous souhaitez cuire des aliments avec une puissance micro-ondes de 100P durant 3 minutes puis avec le gril (G) durant 9 minutes.		
	Etapes	Affichage
1	Puissance micro-ondes de 100P durant 3 minutes.	
1.1	Appuyez sur le bouton « Puissance » pour sélectionner le niveau de puissance micro-ondes.	100P
1.2	Réglez la durée de cuisson à l'aide du bouton « Minuterie / Poids ».	3:00
2	Cuisson au gril durant 9 minutes.	
2.1	Appuyez sur le bouton « M. ondes + gril » pour sélectionner le mode gril souhaité.	G
2.2	Réglez la durée de cuisson à l'aide du bouton « Minuterie / Poids ».	9:00
3	Appuyez sur le bouton « Marche / Express » pour lancer la cuisson.	

ATTENTION

- Le four à micro-ondes passe d'une étape à l'autre sans qu'aucune intervention soit nécessaire durant la cuisson.
- Vous pouvez régler jusqu'à 4 étapes à chaque fois. Refaites les mêmes réglages si vous souhaitez programmer plus de 4 étapes.

SECURITE ENFANTS

Utilisez cette fonction pour verrouiller le bandeau de commandes ou pour empêcher les enfants de l'utiliser sans surveillance.

Tous les boutons sont rendus inutilisables lorsque cette fonction est activée.

- Pour verrouiller l'appareil, restez appuyé sur le bouton « **Arrêt / Annulation** » pendant 3 secondes jusqu'à ce que l'écran d'affichage s'éteigne.
- Pour déverrouiller l'appareil, restez appuyé sur le bouton « **Arrêt / Annulation** » pendant 3 secondes jusqu'à ce que « : » s'affiche sur l'écran.

GUIDE DES USTENSILES

Il est fortement recommandé d'utiliser des plats ou récipients qui sont expressément adaptés à la cuisson aux micro-ondes. De manière générale, les ustensiles en céramique, en verre ou en plastique résistant à la chaleur, peuvent être utilisés dans les fours à micro-ondes. N'utilisez en aucun cas des ustensiles en métal pour les cuissons aux micro-ondes seules ou combinées, car des étincelles se produiront très certainement.

Référez-vous au tableau suivant pour plus de détails :

Matériau de l'ustensile	Micro-ondes	Gril	Micro-ondes + Gril	Remarques
Céramique résistant à la chaleur	Oui	Oui	Oui	N'utilisez pas d'ustensiles en céramique ornés de métal ou vernis.
Plastique résistant à la chaleur	Oui	Non	Non	N'exposez pas aux micro-ondes les ustensiles en plastique pendant des durées trop longues.
Verre résistant à la chaleur	Oui	Oui	Oui	
Film alimentaire	Oui	Non	Non	N'utilisez pas de film alimentaire lorsque vous cuisez de la viande car les températures excessives risquent d'endommager le plastique.
Grille du gril	Non	Oui	Non	
Ustensile en métal	Non	Non	Non	N'utilisez en aucun cas des ustensiles en métal. Les micro-ondes ne peuvent pas pénétrer le métal.
Laque	Non	Non	Non	La laque ne résiste pas à la chaleur. N'utilisez pas ces ustensiles pour des cuissons à température élevée.
Bois (bambou) et papier	Non	Non	Non	Ces matériaux ne résistent pas à la chaleur. N'utilisez pas ces ustensiles pour des cuissons à température élevée.

CONSEILS DE CUISSON

Les facteurs suivants peuvent avoir une incidence sur le résultat de cuisson :

Disposition des aliments

Placez les parties épaisses des aliments vers l'extérieur du plat et les parties les plus minces orientées vers le centre. Répartissez les aliments uniformément. Ne les faites pas se chevaucher, si possible.

Durée de cuisson

Démarrez la cuisson avec un réglage de courte durée. Évaluez l'état de cuisson des aliments après le temps imparti puis réglez de nouveau une durée de cuisson selon le besoin. Une cuisson trop longue peut causer de la fumée et brûler les aliments.

Cuisson homogène des aliments

Des aliments comme le poulet, les hamburgers ou les steaks doivent être tournés une fois pendant la cuisson. Sinon, selon le type des aliments, déplacez-les de l'extérieur vers le centre du plat une ou deux fois pendant la cuisson.

Laisser reposer les aliments

Une fois la cuisson terminée, laissez les aliments dans le four durant un temps suffisant afin que le cycle de cuisson s'achève et qu'ils commencent à refroidir progressivement.

Déterminer si la cuisson est terminée

La couleur et la fermeté des aliments peuvent vous aider à déterminer s'ils sont bien cuits, de même que si :

- De la vapeur sort de toutes les parties des aliments et non pas seulement des bords.
- Les jointures de la volaille peuvent être facilement remuées.
- Le porc ou la volaille ne présente plus aucune trace de sang.
- Le poisson est opaque et peut être tranché facilement avec une fourchette.

Plat à brunir

Lorsque vous utilisez un plat à brunir ou un plat auto-chauffant, placez toujours en dessous un isolant résistant à la chaleur, comme une assiette en porcelaine, pour éviter d'endommager le plateau tournant et l'anneau rotatif.

Emballage en plastique adapté au four à micro-ondes

Lors de la cuisson d'aliments à forte teneur en graisse, ne laissez pas l'emballage en plastique entrer en contact avec les aliments car il pourrait fondre.

Récipients en plastique adaptés au four à micro-ondes

Certains récipients en plastique adaptés au four à micro-ondes peuvent ne pas être appropriés à la cuisson des aliments à forte teneur en graisse et en sucre. Veuillez bien suivre les instructions du fabricant concernant la durée de cuisson permise.

ENTRETIEN ET NETTOYAGE

Entretien du four à micro-ondes

ATTENTION

L'appareil doit être nettoyé régulièrement et toute trace ou éclaboussure de nourriture doit être éliminée immédiatement.

AVERTISSEMENTS

- Débranchez le cordon d'alimentation de la prise murale avant de nettoyer l'appareil. Ne le plongez en aucun cas ni dans l'eau, ni dans tout autre liquide, pour le nettoyer.
- Si l'appareil n'est pas nettoyé régulièrement, sa surface pourrait se détériorer, et par conséquent, cela pourrait avoir une incidence sur sa durée de vie et causer un danger potentiel.
- N'utilisez en aucun cas des détergents et poudres abrasifs, de l'essence ou des brosses métalliques pour nettoyer l'appareil, quelle partie que ce soit.
- Ne retirez en aucun cas le couvercle du guide d'ondes.
- Si vous utilisez l'appareil depuis longtemps, il se peut qu'une odeur s'en dégage. Suivez les 3 méthodes suivantes pour vous en débarrasser :
 1. Placez quelques tranches de citron dans une tasse, puis faites chauffer à puissance forte pendant 2 à 3 minutes dans l'appareil.
 2. Faites chauffer une tasse de thé rouge à puissance forte.
 3. Placez de l'écorce d'orange directement dans le four à micro-ondes, puis faites chauffer à puissance forte pendant 1 minute.

Conseils pour le nettoyage

1. Extérieur :
 - Essuyez l'extérieur de l'appareil avec un chiffon doux, légèrement humide.
2. Porte :
 - Nettoyez la porte et la vitre en les frottant avec un chiffon doux et humide.
 - Frottez les joints de la porte et les pièces adjacentes afin d'enlever toute trace d'éclaboussures ou autres saletés.
 - Essuyez le bandeau de commandes avec un chiffon doux, légèrement humide.
3. Parois intérieures :
 - Essuyez les parois intérieures avec un chiffon doux, légèrement humide.
 - Essuyez le couvercle du guide d'ondes afin d'enlever toutes les éventuelles traces d'éclaboussures de nourriture.
4. Plateau tournant, axe de rotation et anneau rotatif :
 - Lavez-les avec de l'eau savonneuse.
 - Rincez-les sous le robinet puis laissez-les sécher complètement.

GUIDE DE DEPANNAGE

Veuillez vérifier les points suivants avant de contacter un service de dépannage :

1. Versez environ 150 ml d'eau dans un verre doseur, placez-le dans le four à micro-ondes puis fermez bien la porte. La lampe à l'intérieur de l'appareil devrait s'éteindre si la porte est fermée correctement. Faites fonctionner l'appareil pendant 1 minute.
2. Est-ce que la lampe du four s'allume ?
3. Est-ce que le plateau tournant tourne bien ? (Le plateau peut tourner soit dans le sens des aiguilles d'une montre, soit dans le sens contraire des aiguilles d'une montre ; cela est normal.)
4. Est-ce que l'eau placée dans le four a bien chauffé ?

Si la réponse est NON à une ou plusieurs des questions ci-dessus, veuillez vérifier que l'appareil est bien branché à l'alimentation, et que les fusibles et le disjoncteur sont bien enclenchés.

Si l'appareil est branché correctement et les fusibles sont bien enclenchés, contactez le service de dépannage agréé le plus proche de chez vous.

CARACTERISTIQUES TECHNIQUES

Référence	23UG37-I9V
Puissance restituée MICRO-ONDES	900W
Puissance restituée GRIL	1000W
Consommation	1400W
Litrage	23L
Dimensions externes (LxPxH) - mm	593,5 x 369 x 458,5
Alimentation	220-240V~ 50Hz
Fréquence micro-ondes	2450 MHz
Minuterie	60 minutes
Programmes	Micro-ondes, gril, décongélation.
Diamètre du plateau en verre	270 mm



Les produits électriques ne doivent pas être mis au rebut avec les déchets ménagers. Merci de les recycler dans les points de collecte prévus à cet effet. Adressez-vous aux autorités locales ou à votre revendeur pour obtenir des conseils sur le recyclage.

PROTECTION DE L'ENVIRONNEMENT - DIRECTIVE 2012/19/EU

Afin de préserver notre environnement et notre santé, l'élimination en fin de vie des appareils électriques et électroniques doit se faire selon des règles bien précises et nécessite l'implication de chacun, qu'il soit fournisseur ou utilisateur. C'est pour cette raison que votre appareil, tel que le signale le symbole apposé sur sa plaque signalétique ou sur l'emballage, ne doit en aucun cas être jeté dans une poubelle publique ou privée destinée aux ordures ménagères. L'utilisateur a le droit de déposer l'appareil dans des lieux publics de collecte procédant à un tri sélectif des déchets pour être soit recyclé, soit réutilisé pour d'autres applications conformément à la directive.

Importé par **WESDER SAS**
67 bis, rue de Seine
94140 Alfortville
France

Cette notice est aussi disponible sur le site suivant
<http://notices.wesder.net>

© Copyright **WESDER SAS France**
Droits de reproduction réservés

