



QW-NA4YF44AA-FR

Lave-vaisselle

FR Manuel d'utilisation

Informations techniques de votre appareil: **QW-NA4YF44AA-FR**
No de série --819533.....

- Liste des pièces détachées
- Schéma électrique
- Manuel de service



Merci d'avoir choisi ce produit.

Ce manuel d'instructions contient des informations importantes sur la sécurité et des instructions destinées à vous aider dans l'utilisation et l'entretien de votre appareil.

Prenez le temps de lire ce manuel d'instructions avant d'utiliser votre appareil et conservez ce document pour toute référence ultérieure.



 Icône 	 Type 	 Signification
	 AVERTISSEMENT 	Risque de blessures graves ou de décès
	 RISQUE D'ÉLECTROCUTION 	Tension dangereuse
	 RISQUE D'INCENDIE 	Avertissement : Risque d'incendie / matériaux inflammables
	 ATTENTION 	Blessures de l'utilisateur ou dommages matériels.
	 IMPORTANT/REMARQUE 	Utilisation correcte du système

TABLE DES MATIÈRES

1 INFORMATIONS ET RECOMMANDATIONS DE SÉCURITÉ	1
1.1 Informations de sécurité	
1	
1.2 Points importants pendant l'installation du lave-vaisselle	8
2 INSTALLATION	8
2	
1.3 Usage Quotidien	
3	
2.1 Positionnement de l'appareil	
3 SPECIFICATIONS TECHNIQUES	11
8	
2.2 Raccordement en eau	
4 AVANT D'UTILISER L'APPAREIL	13
8	
2.3 Tuyau d'arrivée d'eau	
8	
2.4 Tuyau de vidange	
9	
2.5 Raccordement électrique	
9	
2.6 Installation de l'appareil sous un plan de travail	1
0	
5 CHARGEMENT DE VOTRE LAVE-VAISSELLE	21
3.1 Apparence générale	
6 TABLEAU DES PROGRAMMES	23
1	
7 PANNEAU DE COMMANDE	22
8 NETTOYAGE ET ENTRETIEN	27
1	
1	
4.1 Préparation du lave-vaisselle pour la première utilisation	29
9 DÉPANNAGE	1
3	
4.2 Utilisation de sel	1
.....	1

1 INFORMATIONS ET RECOMMANDATIONS DE SÉCURITÉ

Recyclage

4.3 Remplissage du sel	1
3	
4.4 Bandelette d'essai	1
4	
4.5 Tableau de dureté de l'eau	1
4	
4.6 Système adoucisseur	1
4	
4.7 Réglages	1
4	
4.8 Utilisation du détergent	1
5	
4.9 Remplissage du détergent	1
5	
4.10 Utilisation de détergents combinés	1
5	
4.11 Utilisation de liquide de rinçage	1
1.1 Informations de sécurité	1
5	
4.12 Remplissage et réglage du liquide de rinçage	1
Dès réception de votre appareil	1
5	

8.1 Filtres	2
7	
8.2 Bras pulvérisateurs	2
7	

1.2 Points importants pendant l'installation du lave-vaisselle

8.3 Pompe de vidange

..... 2

8

- Certains composants et l'emballage de votre lave-vaisselle sont fabriqués à partir de matériaux recyclables.
 - Les éléments en matière plastique portent les inscriptions internationales : (>PE< , >PS< , >POM< , >PP< ,)
 - Les éléments en carton sont fabriqués à partir de papier recyclé et doivent être déposés dans les bacs de tri sélectif prévus à cet effet.
 - Ne pas placer ces matériaux dans les bacs à déchets. Les déposer dans un centre de recyclage.
 - Contacter les centres concernés ou votre mairie pour obtenir des informations sur les méthodes et points de mise au rebut.
-
- Contrôler l'emballage de la machine avant son installation ainsi que la surface externe de cette dernière une fois l'emballage retiré. Ne pas utiliser la machine si celle-ci semble endommagée ; En cas de doute veuillez contacter le service après-vente agréé.
 - Déballez les matériaux d'emballage comme indiqué et mettez-les au rebut conformément aux exigences locales.

- Installez votre lave-vaisselle de niveau dans un endroit adéquat, ne posant aucun risque pour la sécurité.
- Procédez à l'installation et au raccordement de votre lave- vaisselle en suivant les instructions.
- La machine doit être installée par un technicien qualifié. L'installation par toute autre personne est susceptible de rendre votre garantie caduque.
- Veillez à n'utiliser que des pièces détachées d'origine.
- Avant l'installation, vérifiez que le lave-vaisselle est débranché.
- Vérifiez que votre prise électrique est conforme aux normes en vigueur.
- Les caractéristiques électriques de votre prise et de votre installation électrique doivent correspondre aux valeurs indiquées sur la plaque signalétique.
- Très important : vérifiez que le lave-vaisselle n'est pas posé sur le câble d'alimentation.
- L'appareil doit être raccordé au réseau de distribution d'eau en utilisant les ensembles de raccordement neufs fournis avec l'appareil. Il convient de ne pas réutiliser des ensembles de raccordement usagés.
- Les ouvertures de ventilation ne doivent pas être obstruées par un tapis.

- **MISE EN GARDE** : Installez le lave-vaisselle au moyen d'une rallonge électrique ou d'une prise multiple. La prise doit être facilement accessible une fois le lave-vaisselle installé.
- Après avoir installé le lave-vaisselle à un emplacement adéquat, faites-le fonctionner à vide lors de la première utilisation.
- Cet appareil est destiné à un usage exclusivement domestique. Son utilisation à des fins commerciales rend votre garantie caduque.
- Ne montez pas, ne vous asseyez pas ou ne placez pas de charge sur la porte ouverte du lave-vaisselle : il pourrait se renverser.
- Ne placez jamais dans le distributeur de détergent et de produit de lavage de votre lave-vaisselle, d'autres produits que ceux spécialement conçus pour le lavage en machine. À défaut, notre société ne saurait être tenue responsable de tout dommage que pourrait subir votre lave-vaisselle.
- L'eau contenue dans la cuve de lavage du lave-vaisselle n'est pas potable. Ne la buvez pas.
- Attention : Risque d'explosion. N'utilisez aucun dissolvant chimique ou solvant dans le lave-vaisselle ou à proximité de celui-ci.
- Vérifiez que les objets de plastique résistent à la chaleur avant de les laver dans le lave-vaisselle.

Pour la sécurité des enfants

- Cet appareil peut être utilisé par des enfants âgés d'au moins 8 ans et des personnes avec des capacités physiques, sensorielles ou mentales réduites ou sans expérience ni connaissances, s'ils sont supervisés, ont reçu des instructions relatives à l'utilisation sécurisée de l'appareil et comprennent les dangers associés. Ne permettez pas à de jeunes enfants de jouer avec l'appareil. Le nettoyage et l'entretien par l'utilisateur ne doivent être effectués par des enfants que lorsqu'ils bénéficient d'une supervision.

En cas de dysfonctionnement

- Seuls les objets adaptés au lavage en machine doivent être introduits dans la machine. En outre, ne dépassez pas la capacité de chargement des paniers. À défaut, notre société ne saurait être tenue responsable de toute rayure ou de toute formation de rouille sur la paroi interne de votre lave-vaisselle causée par des mouvements du panier.
- A cause, notamment, d'un débordement d'eau chaude possible, n'ouvrez jamais la porte du lave-vaisselle en aucune circonstance pendant le fonctionnement. Un dispositif de sécurité met le lave-vaisselle à l'arrêt en cas d'ouverture de la porte.
- La porte ne doit pas être laissée en position ouverte dans la mesure où cela pourrait présenter un danger de basculement.

Recommandations

Les couteaux et les autres ustensiles pointus doivent être placés dans le panier pointe vers le bas ou en position horizontale. Si le câble d'alimentation est endommagé, il doit être remplacé par le fabricant, son service après-vente ou des personnes de qualification similaire afin d'éviter tout danger.

- Si l'option Eco est activée, la porte s'ouvrira à la fin du programme. Ne forcez pas sur la porte lors de la fermeture pour éviter d'endommager le mécanisme de la porte automatique (uniquement pour les modèles disposant de l'option d'ouverture de porte automatique). Pour un séchage optimal, laissez la porte ouverte pendant 20 minutes.
- Avertissement : Évitez de vous tenir devant la porte lorsque que le signal sonore d'ouverture automatique retentit.
- Après le déballage du lave-vaisselle, veillez à tenir les matériaux d'emballage hors de portée des enfants.
- Ne laissez pas les enfants jouer avec ou mettre en marche le lave-vaisselle.
- Rangez les détergents et produits de rinçage hors de portée des enfants.
- Tenir les enfants à l'écart du lave-vaisselle lorsqu'il est ouvert : il peut contenir des résidus de substances de nettoyage.

2 INSTALLATION

2.1 Positionnement de l'appareil

Veillez à ce que votre ancien lave-vaisselle ne pose aucun risque pour les enfants. Il est arrivé que des enfants s'enferment à l'intérieur d'un lave-vaisselle usagé. Pour prévenir cette situation, brisez le système de verrouillage du lave-vaisselle et coupez le câble d'alimentation avant sa mise au rebut.

- Tout défaut de fonctionnement du lave-vaisselle doit impérativement être réparé par une personne qualifiée. Toute réparation réalisée par une personne autre qu'un technicien de service après-vente agréé entraînera l'annulation de la garantie.
- Avant d'effectuer toute réparation sur le lave-vaisselle, prenez soin de le débrancher du réseau électrique. Coupez l'alimentation électrique au tableau principal ou débranchez la prise du lave-vaisselle. Ne pas tirer sur le câble. Prenez soin de fermer l'arrivée d'eau.

- Pour économiser de l'eau et de l'énergie, Retirez le surplus d'aliments avant de mettre la vaisselle dans la machine. Lancez votre cycle de lavage après l'avoir entièrement chargée.

- N'utilisez le prélavage que si nécessaire.
- Veillez à installer les objets creux tels que les bols, verres et pots de manière à ce qu'ils soient tournés vers le bas.



AVERTISSEMENT

AVERTISSEMENT

AVERTISSEMENT

AVERTISSEMENT



- ⚠ Il est conseillé de ne pas surcharger le lave-vaisselle et de ne pas laver en machine la vaisselle qui n'est pas adaptée.

2.4 Tuyau de vidange

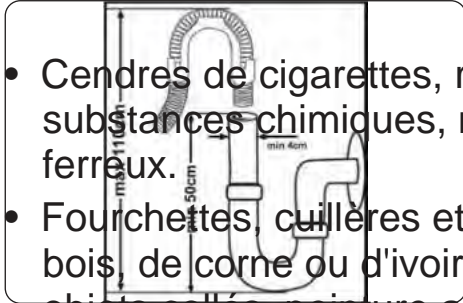

- Cendres de cigarettes, restes de bougie, cirage, substances chimiques, matériaux à base d'alliages ferreux.
- Fourchettes, cuillères et couteaux «manche» de bois, de corne ou d'ivoire ou incrustés de nacre, objets collés, peinture, articles maculés de produits chimiques abrasifs, acides ou basiques.
- Objets de plastique ne résistant pas à la chaleur, récipients de cuivre ou étamés.
- Objets d'aluminium et d'argent ne peuvent se décolorer ou se ternir).
- Certains verres fragiles, les porcelaines ornées de motifs décoratifs imprimés, les stoneware, même après le premier lavage, certains articles de cristal, qui perdent leur transparence avec le temps, les couverts collés ne résistant pas à la chaleur, les verres de cristal au plomb 25-30 %, les planches à découper, les articles fabriqués avec de la fibre synthétique.
- Les articles absorbants, tels que les éponges ou les torchons ne sont pas lavables en lave-vaisselle.

IMPORTANT

2.5 Raccordement électrique

AVERTISSEMENT :

Reliez le produit à une prise de terre protégée par un fusible conforme avec les valeurs du tableau «Raccordement électrique».

La fiche de terre de l'appareil doit être connectée à une prise de terre à partir d'un conduit protégé et une tension adaptée.

En l'absence d'installation mise à la terre, un électricien agréé doit procéder à une installation mise à la terre. En cas d'utilisation sans mise à la terre, notre entreprise ne saurait être responsable de toute perte d'usage pouvant se présenter.

La fiche de cet appareil doit incorporer un fusible de 13 A en fonction du pays cible (Par exemple Royaume-Uni, Arabie Saoudite).

Prenez soin d'acheter des articles lavables en lave-vaisselle à partir d'aujourd'hui.

2.6 Installation de l'appareil sous un plan de travail.

Lors du positionnement de l'appareil, placez-le dans une zone où la vaisselle peut être facilement chargée ou déchargée. Ne mettez pas l'appareil dans une zone où la température ambiante est inférieure à 0°C. Lisez tous les avertissements situés sur l'emballage avant de retirer l'emballage et de positionner l'appareil.

Positionnez l'appareil près d'un robinet d'eau.

AVERTISSEMENT
Prenez en compte le fait que les raccordements ne seront pas modifiés une fois que l'appareil sera en place. Ne manipulez pas l'appareil en le prenant par la porte ou par le bandeau de commandes.

Laissez une distance suffisante autour de l'appareil pour permettre la facilité de déplacement lors du nettoyage.

Veillez à ce que les tuyaux d'arrivée d'eau et de sortie d'eau ne soient pas écrasés ou pliés et que l'appareil ne repose pas sur son câble électrique lors du positionnement.

AVERTISSEMENT
Ajustez l'appareil de sorte que l'appareil soit de niveau et stable. L'appareil doit être placé sur une surface plane, sans quoi il sera instable et la porte de l'appareil ne se fermera pas correctement, ceci pouvant occasionner des fuites d'eau.

Nous vous conseillons de monter un filtre sur votre alimentation d'entrée d'eau afin d'éviter d'endommager votre appareil en raison de la contamination (sable, rouille, etc.) de la plomberie intérieure. Cela permettra également d'éviter le jaunissement et la formation de dépôts après le lavage.

Notez le marquage sur le tuyau d'arrivée d'eau !

Si, sur le tuyau, il est inscrit 25°C, la température de l'eau peut être de max.

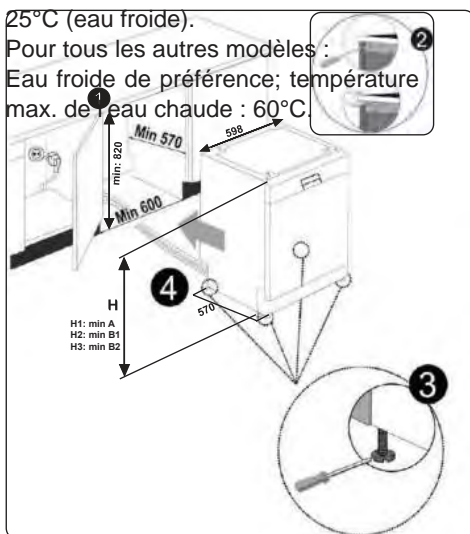

Utilisez le tuyau d'arrivée d'eau fourni avec votre appareil, n'utilisez pas le tuyau d'un ancien appareil.

Faites couler l'eau à travers le nouveau tuyau avant de le raccorder.

A : Connectez le tuyau directement sur le robinet d'alimentation en eau. La pression fournie par le robinet doit être d'au moins 0,03 MPa et d'au plus 1 Mpa (0.3 bar mini - 10 bar maxi). Si la pression est supérieure à 1 Mpa (10 bar), installez un réducteur de pression.

B2

Une fois que les raccordements sont faits, ouvrez le robinet complètement et vérifiez les éventuelles fuites d'eau. Fermez toujours le robinet d'arrivée d'eau quand un programme de lavage est terminé.

3 SPÉCIFICATIONS TECHNIQUES

Aquastop est utilisé sur certains modèles. Ne l'endommagez pas et ne le laissez pas être endommagé ou tordu.

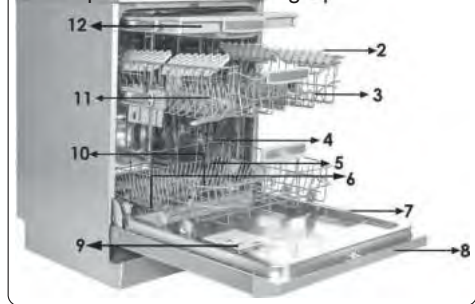

Raccordez le tuyau d'évacuation de l'eau directement à un trou d'évacuation de l'eau ou au siphon d'évacuation d'un évier. Ce raccordement doit être au minimum à 50 cm et maximum à 110 cm du sol sur lequel se trouve le lave-vaisselle.

3.1 Apparence générale Les objets ne seront pas lavés correctement si un tuyau d'évacuation de plus de 4 m est utilisé.

- 1.
- 2.
- 3.
- 4.
- 5.
- 6.
- 7.
- 8.
- 9.
- 10.
- 11.
- 12.

13. Unité de turbo-séchage :

3.2 Spécifications techniques

13
14
15
16
17
18
19
20
21
22
23
24
25
26
27
28
29
30
31
32
33
34
35
36
37
38
39
40
41
42
43
44
45
46
47
48
49
50
51
52
53
54
55
56
57
58
59
60
61
62
63
64
65
66
67
68
69
70
71
72
73
74
75
76
77
78
79
80
81
82
83
84
85
86
87
88
89
90
91
92
93
94
95
96
97
98
99
100
101
102
103
104
105
106
107
108
109
110
111
112
113
114
115
116
117
118
119
120
121
122
123
124
125
126
127
128
129
130
131
132
133
134
135
136
137
138
139
140
141
142
143
144
145
146
147
148
149
150
151
152
153
154
155
156
157
158
159
160
161
162
163
164
165
166
167
168
169
170
171
172
173
174
175
176
177
178
179
180
181
182
183
184
185
186
187
188
189
190
191
192
193
194
195
196
197
198
199
200
201
202
203
204
205
206
207
208
209
210
211
212
213
214
215
216
217
218
219
220
221
222
223
224
225
226
227
228
229
230
231
232
233
234
235
236
237
238
239
240
241
242
243
244
245
246
247
248
249
250
251
252
253
254
255
256
257
258
259
260
261
262
263
264
265
266
267
268
269
270
271
272
273
274
275
276
277
278
279
280
281
282
283
284
285
286
287
288
289
290
291
292
293
294
295
296
297
298
299
300
301
302
303
304
305
306
307
308
309
310
311
312
313
314
315
316
317
318
319
320
321
322
323
324
325
326
327
328
329
330
331
332
333
334
335
336
337
338
339
340
341
342
343
344
345
346
347
348
349
350
351
352
353
354
355
356
357
358
359
360
361
362
363
364
365
366
367
368
369
370
371
372
373
374
375
376
377
378
379
380
381
382
383
384
385
386
387
388
389
390
391
392
393
394
395
396
397
398
399
400
401
402
403
404
405
406
407
408
409
410
411
412
413
414
415
416
417
418
419
420
421
422
423
424
425
426
427
428
429
430
431
432
433
434
435
436
437
438
439
440
441
442
443
444
445
446
447
448
449
450
451
452
453
454
455
456
457
458
459
460
461
462
463
464
465
466
467
468
469
470
471
472
473
474
475
476
477
478
479
480
481
482
483
484
485
486
487
488
489
490
491
492
493
494
495
496
497
498
499
500
501
502
503
504
505
506
507
508
509
510
511
512
513
514
515
516
517
518
519
520
521
522
523
524
525
526
527
528
529
530
531
532
533
534
535
536
537
538
539
540
541
542
543
544
545
546
547
548
549
550
551
552
553
554
555
556
557
558
559
560
561
562
563
564
565
566
567
568
569
570
571
572
573
574
575
576
577
578
579
580
581
582
583
584
585
586
587
588
589
590
591
592
593
594
595
596
597
598
599
600
601
602
603
604
605
606
607
608
609
610
611
612
613
614
615
616
617
618
619
620
621
622
623
624
625
626
627
628
629
630
631
632
633
634
635
636
637
638
639
640
641
642
643
644
645
646
647
648
649
650
651
652
653
654
655
656
657
658
659
660
661
662
663
664
665
666
667
668
669
670
671
672
673
674
675
676
677
678
679
680
681
682
683
684
685
686
687
688
689
690
691
692
693
694
695
696
697
698
699
700
701
702
703
704
705
706
707
708
709
710
711
712
713
714
715
716
717
718
719
720
721
722
723
724
725
726
727
728
729
730
731
732
733
734
735
736
737
738
739
740
741
742
743
744
745
746
747
748
749
750
751
752
753
754
755
756
757
758
759
760
761
762
763
764
765
766
767
768
769
770
771
772
773
774
775
776
777
778
779
780
781
782
783
784
785
786
787
788
789
790
791
792
793
794
795
796
797
798
799
800
801
802
803
804
805
806
807
808
809
810
811
812
813
814
815
816
817
818
819
820
821
822
823
824
825
826
827
828
829
830
831
832
833
834
835
836
837
838
839
840
841
842
843
844
845
846
847
848
849
850
851
852
853
854
855
856
857
858
859
860
861
862
863
864
865
866
867
868
869
870
871
872
873
874
875
876
877
878
879
880
881
882
883
884
885
886
887
888
889
890
891
892
893
894
895
896
897
898
899
900
901
902
903
904
905
906
907
908
909
910
911
912
913
914
915
916
917
918
919
920
921
922
923
924
925
926
927
928
929
930
931
932
933
934
935
936
937
938
939
940
941
942
943
944
945
946
947
948
949
950
951
952
953
954
955
956
957
958
959
960
961
962
963
964
965
966
967
968
969
970
971
972
973
974
975
976
977
978
979
980
981
982
983
984
985
986
987
988
989
990
991
992
993
994
995
996
997
998
999
1000

1001
1002
1003
1004
1005
1006
1007
1008
1009
1010
1011
1012
1013
1014
1015
1016
1017
1018
1019
1020
1021
1022
1023
1024
1025
1026
1027
1028
1029
1030
1031
1032
1033
1034
1035
1036
1037
1038
1039
1040
1041
1042
1043
1044
1045
1046
1047
1048
1049
1050
1051
1052
1053
1054
1055
1056
1057
1058
1059
1060
1061
1062
1063
1064
1065
1066
1067
1068
1069
1070
1071
1072
1073
1074
1075
1076
1077
1078
1079
1080
1081
1082
1083
1084
1085
1086
1087
1088
1089
1090
1091
1092
1093
1094
1095
1096
1097
1098
1099
1100
1101
1102
1103
1104
1105
1106
1107
1108
1109
1110
1111
1112
1113
1114
1115
1116
1117
1118
1119
1120
1121
1122
1123
1124
1125
1126
1127
1128
1129
1130
1131
1132
1133
1134
1135
1136
1137
1138
1139
1140
1141
1142
1143
1144
1145
1146
1147
1148
1149
1150
1151
1152
1153
1154
1155
1156
1157
1158
1159
1160
1161
1162
1163
1164
1165
1166
1167
1168
1169
1170
1171
1172
1173
1174
1175
1176
1177
1178
1179
1180
1181
1182
1183
1184
1185
1186
1187
1188
1189
1190
1191
1192
1193
1194
1195
1196
1197
1198
1199
1200
1201
1202
1203
1204
1205
1206
1207
1208
1209
1210
1211
1212
1213
1214
1215
1216
1217
1218
1219
1220
1221
1222
1223
1224
1225
1226
1227
1228
1229
1230
1231
1232
1233
1234
1235
1236
1237
1238
1239
1240
1241
1242
1243
1244
1245
1246
1247
1248
1249
1250
1251
1252
1253
1254
1255
1256
1257
1258
1259
1260
1261
1262
1263
1264
1265
1266
1267
1268
1269
1270
1271
1272
1273
1274
1275
1276
1277
1278
1279
1280
1281
1282
1283
1284
1285
1286
1287
1288
1289
1290
1291
1292
1293
1294
1295
1296
1297
1298
1299
1300
1301
1302
1303
1304
1305
1306
1307
1308
1309
1310
1311
1312
1313
1314
1315
1316
1317
1318
1319
1320
1321
1322
1323
1324
1325
1326
1327
1328
1329
1330
1331
1332
1333
1334
1335
1336
1337
1338
1339
1340
1341
1342
1343
1344
1345
1346
1347
1348
1349
1350
1351
1352
1353
1354
1355
1356
1357
1358
1359
1360
1361
1362
1363
1364
1365
1366
1367
1368
1369
1370
1371
1372
1373
1374
1375
1376
1377
1378
1379
1380
1381
1382
1383
1384
1385
1386
1387
1388
1389
1390
1391
1392
1393
1394
1395
1396
1397
1398
1399
1400
1401
1402
1403
1404
1405
1406
1407
1408
1409
1410
1411
1412
1413
1414
1415
1416
1417
1418
1419
1420
1421
1422
1423
1424
1425
1426
1427
1428
1429
1430
1431
1432
1433
1434
1435
1436
1437
1438
1439
1440
1441
1442
1443
1444
1445
1446
1447
1448
1449
1450
1451
1452
1453
1454
1455
1456
1457
1458
1459
1460
1461
1462
1463
1464
1465
1466
1467
1468
1469
1470
1471
1472
1473
1474
1475
1476
1477
1478
1479
1480
1481
1482
1483
1484
1485
1486
1487
1488
1489
1490
1491
1492
1493
1494
1495
1496
1497
1498
1499
1500

1501
1502
1503
1504
1505
1506
1507
1508
1509
1510
1511
1512
1513
1514
1515
1516
1517
1518
1519
1520
1521
1522
1523
1524
1525
1526
1527
1528
1529
1530
1531
1532
1533
1534
1535
1536
1537
1538
1539
1540
1541
1542
1543
1544
1545
1546
1547
1548
1549
1550
1551
1552
1553
1554
1555
1556
1557
1558
1559
1560
1561
1562
1563
1564
1565
1566
1567
1568
1569
1570
1571
1572
1573
1574
1575
1576
1577
1578
1579
1580
1581
1582
1583
1584
1585
1586
1587
1588
1589
1590
1591
1592
1593
1594
1595
1596
1597
1598
1599
1600
1601
1602
1603
1604
1605
1606
1607
1608
1609
1610
1611
1612
1613
1614
1615
1616
1617
1618
1619
1620
1621
1622
1623
1624
1625
1626
1627
1628
1629
1630
1631
1632
1633
1634
1635
1636
1637
1638
1639
1640
1641
1642
1643
1644
1645
1646
1647
1648
1649
1650
1651
1652
1653
1654
1655
1656
1657
1658
1659
1660
1661
1662
1663
1664
1665
1666
1667
1668
1669
1670
1671
1672
1673
1674
1675
1676
1677
1678
1679
1680
1681
1682
1683
1684
1685
1686
1687
1688
1689
1690
1691
1692
1693
1694
1695
1696
1697
1698
1699
1700
1701
1702
1703
1704
1705
1706
1707
1708
1709
1710
1711
1712
1713
1714
1715
1716
1717
1718
1719
1720
1721
1722
1723
1724
1725
1726
1727
1728
1729
1730
1731
1732
1733
1734
1735
1736
1737
1738
1739
1740
1741
1742
1743
1744
1745
1746
1747
1748
1749
1750
1751
1752
1753
1754
1755
1756
1757
1758
1759
1760
1761
1762
1763
1764
1765
1766
1767
1768
1769
1770
1771
1772
1773
1774
1775
1776
1777
1778
1779
1780
1781
1782
1783
1784
1785
1786
1787
1788
1789
1790
1791
1792
1793
1794
1795
1796
1797
1798
1799
1800
1801
1802
1803
1804
1805
1806
1807
1808
1809
1810
1811
1812
1813
1814
1815
1816
1817
1818
1819
1820
1821
1822
1823
1824
1825
1826
1827
1828
1829
1830
1831
1832
1833
1834
1835
1836
1837
1838
1839
1840
1841
1842
1843
1844
1845
1846
1847
1848
1849
1850
1851
1852
1853
1854
1855
1856
1857
1858
1859
1860
1861
1862
1863
1864
1865
1866
1867
1868
1869
1870
1871
1872
1873
1874
1875
1876
1877
1878
1879
1880
1881
1882
1883
1884
1885
1886
1887
1888
1889
1890
1891
1892
1893
1894
1895
1896
1897
1898
1899
1900
1901
1902
1903
1904
1905
1906
1907
1908
1909
1910
1911
1912
1913
1914
1915
1916
1917
1918
1919
1920
1921
1922
1923
1924
1925
1926
1927
1928
1929
1930
1931
1932
1933
1934
1935
1936
1937
1938
1939
1940
1941
1942
1943
1944
1945
1946
1947
1948
1949
1950
1951
1952
1953
1954
1955
1956
1957
1958
1959
1960
1961
1962
1963
1964
1965
1966
1967
1968
1969
1970
1971
1972
1973
1974
1975
1976
1977
1978
1979
1980
1981
1982
1983
1984
1985
1986
1987
1988
1989
1990
1991
1992
1993
1994
1995
1996
1997
1998
1999
2000

RECYCLAGE

Si vous souhaitez adapter votre appareil sous un plan de travail, il doit y avoir suffisamment d'espace pour le faire, et la tuyauterie doit être appropriée pour cet usage (). Si l'espace sous le plan de travail est adapté pour le montage de votre appareil, retirez le dessus (top) de l'appareil, comme indiqué dans l'illustration ().

Le plan de travail sous lequel l'appareil sera placé doit être stable afin d'éviter un déséquilibre. Le panneau supérieur (top) du lave-vaisselle doit être enlevé pour adapter l'appareil sous le plan de travail.

Pour retirer le panneau supérieur, retirez les vis qui le maintiennent, à l'arrière de l'appareil. Ensuite, poussez le panneau 1 cm de l'avant vers l'arrière et soulevez-le. Ajustez les pieds de l'appareil selon la pente du sol ().

Montez votre appareil en le poussant sous le plan de travail, en prenant soin de ne pas écraser ou tordre les tuyaux ().

Déclaration CE de conformité Après avoir retiré le panneau supérieur de votre lave-vaisselle, l'appareil doit être placé dans un espace aux dimensions indiquées dans l'illustration ci-dessous.

Mise au rebut de votre ancien appareil



	A	B	
	Tout Produits	B ₁	B ₂
Hauteur du produit (±2 mm)	820 mm	830 mm	835 mm

S'il n'y a pas de feutre au-dessus du produit, vous devez prendre en compte cette hauteur.

: S'il y a du feutre sur le dessus du produit et que l'appareil a 2 paniers, vous devez prendre en compte cette hauteur.

: S'il y a du feutre sur le dessus du produit et que l'appareil a 3 paniers, vous devez prendre en compte cette hauteur.

4 AVANT D'UTILISER L'APPAREIL

4.1 Préparation du lave-vaisselle pour la première utilisation

4.2 Utilisation de sel

Panneau supérieur (Top)
 Panier supérieur avec grilles
 Bras de lavage supérieur
 Panier inférieur
 Bras de lavage inférieur
 Filtres
 Plaque signalétique
 Panneau de commandes
 Distributeur de détergent et de liquide de rinçage
 Panier à couverts
 Réservoir de sel
 Système de loquet de verrouillage du panier supérieur

Ce système améliore les performances de séchage de votre vaisselle.

4.3 Remplissage du sel

(1) (2)

(3)

Capacité ⁽⁴⁾	14 couverts
Dimensions Hauteur	850 (mm)
Largeur	598 (mm)
Profondeur	598 (mm)
Poids net	51 kg
Tension/Fré-	220-240 V
quence de fonctionnement	50 Hz
Intensité	10 (A)
Puissance totale	1900 (W)
N'ajoutez de l'eau dans le réservoir de sel qu'au premier remplissage.	
Pression d'alimentation en eau	Maximum : 1 (Mpa) Minimum : 0,03 (Mpa)

4.4 Bandelette d'essai

- Certains composants de l'appareil et de l'emballage sont constitués de matériaux recyclés. Maintenez la bande dans l'eau du robinet (1 minute).

Agitez la bande.

Attendez (2 min).

Réglez le niveau de dureté de votre appareil.

- Les plastiques sont marqués avec les abréviations internationales : (>PE<, >PP<, etc.)

- Les parties en carton sont constituées de papier recyclé. Elles peuvent être mises dans des contenants pour le recyclage du papier.

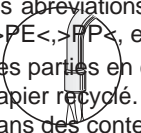

REMARQUE Les matériaux ne convenant pas pour les déchets ménagers doivent être éliminés dans des centres de recyclage.

- Contactez un centre de recyclage pour obtenir des informations sur l'élimination des différents matériaux.

4.5 Tableau de dureté de l'eau

- Les matériaux d'emballage protègent votre appareil contre tout dommage qui pourrait se produire pendant le transport. Les matériaux d'emballage sont respectueux de l'environnement, car ils sont recyclables. L'utilisation de matériaux recyclés permet de réduire la consommation de matières premières et diminue ainsi la production de déchets.

Nous déclarons que nos produits répondent aux Directives, Décisions et Réglementations Européennes applicables et aux exigences listées dans les normes référencées.

4.6 Système adoucisseur

- Ce symbole sur le produit ou sur l'emballage indique que ce produit ne doit pas être traité comme des déchets ménagers. Il doit plutôt être remis au point de ramassage concerné, se chargeant du recyclage du matériel électrique et électronique. En vous conformant à une procédure d'enlèvement correcte du produit, vous aiderez à prévenir tout effet nuisible à l'environnement et à la santé, qu'une manipulation inappropriée pourrait autrement provoquer. Pour plus

4.8 Utilisation du détergent

- Veuillez vérifier que les alimentations en eau et en électricité correspondent aux valeurs indiquées dans les instructions d'installation de l'appareil.
- Enlevez tous les matériaux d'emballage de l'intérieur de l'appareil.
- Réglez le niveau de l'adoucisseur d'eau.
- Remplissez le compartiment du liquide de rinçage.

Pour que le lavage s'effectue correctement, le lave-vaisselle a besoin d'une eau adoucie, c'est à dire peu calcaire. Sinon, des résidus de calcaire se déposeront sur la vaisselle et sur l'intérieur de l'appareil. Ceci aura un impact négatif sur les performances de lavage, de séchage et de brillance de l'appareil. Lorsque de l'eau s'écoule à travers le système adoucissant, les ions constituant la dureté sont retirés de

l'eau. **Remplissage du détergent** Pour atteindre la douceur requise pour obtenir des résultats de lavage optimaux. Suivant le niveau de dureté de l'alimentation en eau, ces ions durcissant l'eau s'accumulent rapidement à l'intérieur du système adoucissant. Le système adoucissant doit ainsi être régénéré, afin qu'il fonctionne de façon optimale à chaque lavage. Pour cela, on utilise du sel régénérant.

N'utilisez que du sel prévu pour les lave-vaisselle. N'utilisez pas de sels à petits grains ou en poudre, qui peuvent être facilement solubles. L'utilisation de tout autre type de sel peut endommager votre appareil.

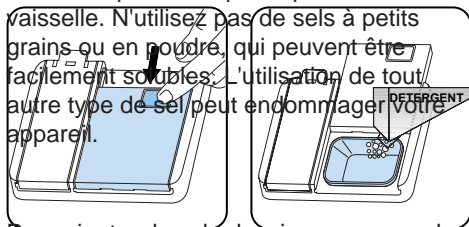

Pour ajouter du sel adoucisseur, ouvrez le bouchon du compartiment de sel en le faisant tourner dans le sens anti-horaire.

4.10 Utilisation de détergents combinés

Lors de la première utilisation,

remplissez le compartiment avec 1 kg de sel et complétez avec de l'eau jusqu'à ce qu'il déborde presque. Utilisez un entonnoir, si nécessaire, pour faciliter le remplissage. Remettez le bouchon et fermez-le. Tous les 20-30 cycles, ajoutez du sel dans votre appareil jusqu'à ce que le compartiment se remplisse (env. 1 kg).

1 2

3 4

4.11 Utilisation de liquide de rinçage

Utilisez un sel adoucisseur spécifiquement conçu pour un usage en lave-vaisselle. Lorsque vous démarrez votre lave-vaisselle, le compartiment de sel est rempli d'eau, placez donc le sel adoucisseur avant de démarrer votre appareil.

Si, lors du remplissage, du sel a débordé du réservoir, exécutez un programme de lavage court pour éliminer le sel ayant débordé. Si vous ne le faites pas, le sel

peut endommager votre appareil de rinçage.

Pour modifier le réglage du liquide de rinçage, suivez les étapes ci-dessous :

1 minute	1 seconde			1 minute	1 2 3 4 5 6

Le niveau est réglé sur 3 par défaut. Si l'eau est de l'eau de puits ou a un niveau de dureté supérieur à 90 dF, nous vous recommandons d'utiliser un filtre et un adoucisseur d'eau externe.

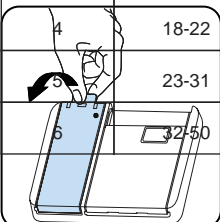
1	0-5	0-9	0-6	L1 apparait sur l'afficheur.
2	6-11	10-20	7-14	L2 apparait sur l'afficheur.
3	12-17	21-30	15-21	L3 apparait sur l'afficheur.
	18-22	31-40	22-28	L4 apparait sur l'afficheur.
	23-31	41-55	29-39	L5 apparait sur l'afficheur.
	32-50	56-90	40-69	L6 apparait sur l'afficheur.

Le lave-vaisselle est équipé d'un adoucisseur d'eau réduisant la dureté de l'alimentation en eau courante. Pour connaître le niveau de dureté de l'eau du robinet, contactez votre compagnie d'eau ou utilisez une bandelette de test (si fournie).

- Allumez l'appareil en appuyant sur la touche Marche/Arrêt.
- Appuyez sur la touche départ différé immédiatement après l'allumage de l'appareil et maintenez-la enfoncée jusqu'à ce que "SL" s'affiche.
- Relâchez la touche départ différé lorsque « SL » s'affiche. Ensuite, le dernier niveau de réglage s'affiche.
- Appuyez sur la touche demi-charge pour définir le niveau souhaité. Chaque pression sur la touche demi-charge augmente ou diminue le réglage. Une fois que le niveau 6 a été atteint, la pression suivante renvoie au niveau 1.
- Le dernier niveau de dureté de l'eau sélectionné est stocké en mémoire quand vous éteignez l'appareil avec la touche Marche/Arrêt.

5 CHARGEMENT DE VOTRE LAVE-VAISSELLE

Utilisez uniquement des détergents conçus spécifiquement pour les lave-vaisselle domestiques. Gardez les détergents dans des endroits secs et frais hors de la portée des enfants.

Ajoutez le détergent approprié pour le programme sélectionné pour assurer les meilleures performances. La quantité de détergent nécessaire dépend du cycle, de la taille de la charge et du niveau de saleté de la vaisselle.

Ne remplissez pas le compartiment de détergent au-delà du nécessaire, sans quoi vous pourriez voir des stries blanchâtres ou bleutées sur le verre et les plats, ou provoquer la corrosion du verre. L'utilisation continue de trop de détergent peut endommager l'appareil.

Utiliser trop peu de détergent peut entraîner un mauvais nettoyage, et vous pourriez voir des taches blanchâtres d'eau dure.

Consultez les instructions du fabricant de détergent pour plus d'informations.

Appuyez sur le loquet pour ouvrir le distributeur et versez le détergent. Fermez le couvercle et appuyez jusqu'à ce qu'il se verrouille en place. Le distributeur doit être rempli juste avant le début de chaque programme. Si les plats sont très sales, placez du détergent supplémentaire directement dans la cuve.



AVERTISSEMENT :



AVERTISSEMENT :

5.1 Recommandations

Ces produits doivent être utilisés selon les

instructions du fabricant.

Ne mettez jamais de détergents combinés dans la section intérieure ou dans le panier à couverts.

Les détergents combinés contiennent non seulement du détergent, mais aussi du liquide de rinçage, des substances de remplacement du sel et des composants supplémentaires. **AVERTISSEMENT** : Attention de la combinaison.

Nous vous recommandons de ne pas utiliser de détergents combinés pour des programmes courts. Utilisez des détergents en poudre à la place.

Si vous rencontrez des problèmes lors de l'utilisation de détergents combinés, contactez le fabricant du détergent. Lorsque vous cessez d'utiliser des détergents combinés, assurez-vous que les réglages de dureté de l'eau et liquide de rinçage sont réglés à un niveau correct.

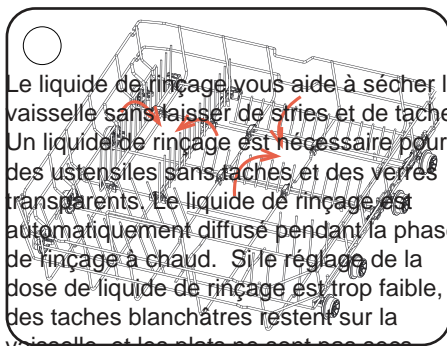

Le liquide de rinçage vous aide à sécher la vaisselle sans laisser de stries et de taches. Un liquide de rinçage est nécessaire pour des ustensiles sans taches et des verres transparents. Le liquide de rinçage est automatiquement diffusé pendant la phase de rinçage à chaud. Si le réglage de la dose de liquide de rinçage est trop faible, des taches blanchâtres restent sur la vaisselle, et les plats ne sont pas secs.

Si la dose de liquide de rinçage est trop élevée, vous pouvez voir des taches bleutées sur le verre et la vaisselle.

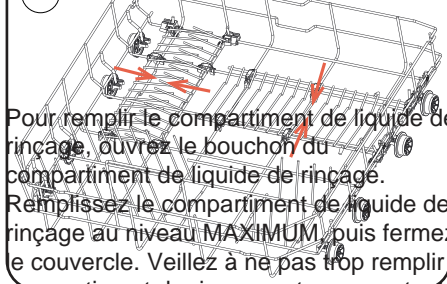

Pour remplir le compartiment de liquide de rinçage, ouvrez le bouchon du compartiment de liquide de rinçage. Remplissez le compartiment de liquide de rinçage au niveau MAXIMUM, puis fermez le couvercle. Veillez à ne pas trop remplir le compartiment de rinçage, et essayez tout déversement.

Réglage de la hauteur

- Allumez l'appareil en appuyant sur la touche Marche/Arrêt.
- Appuyez sur la touche départ différé immédiatement après l'allumage de l'appareil et maintenez-la enfoncée jusqu'à ce que "rA" s'affiche.
- Relâchez la touche départ différé lorsque « rA » s'affiche. Le réglage du niveau de liquide de rinçage suit le réglage du niveau de dureté de l'eau. Ensuite, le dernier niveau de réglage s'affiche.
- Réglez le niveau en appuyant sur les touches demi-charge.
- Éteignez l'appareil pour enregistrer le paramètre.
- Le réglage d'usine est « 4 ».

Si les plats ne séchent pas correctement ou sont tachés, augmentez le niveau. Si des taches bleues se forment sur vos plats, diminuez le niveau.

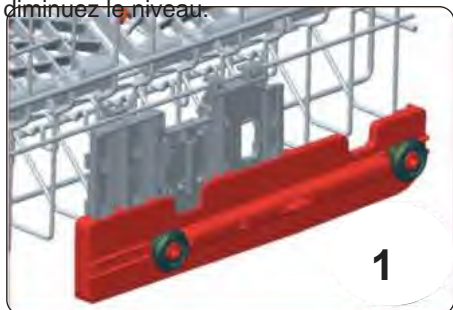

1	Liquide de rinçage non distribué	r1 apparaît sur l'afficheur.
2	1 dose est distribuée	r2 apparaît sur l'afficheur.
3	2 doses sont distribuées	r3 apparaît sur l'afficheur.
4	3 doses sont distribuées	r4 apparaît sur l'afficheur.
5	4 doses sont distribuées	r5 apparaît sur l'afficheur.

Supports réglables du panier supérieur

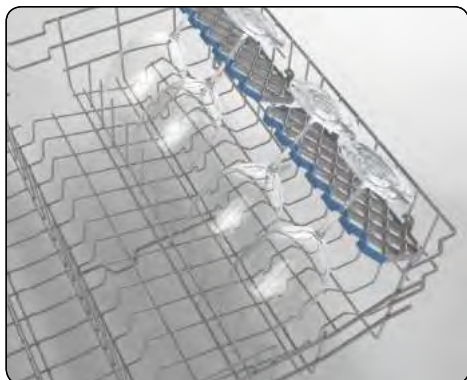

Supports repliables



Pour obtenir les meilleurs résultats, suivez ces directives de chargement. Le fait de charger le lave-vaisselle jusqu'à la capacité indiquée par le fabricant contribuera à faire des économies d'énergie et d'eau.

Le pré-rinçage manuel des articles de vaisselle entraîne une augmentation de la

Panier à couverts supérieur

consommation d'énergie et n'est pas recommandé. Vous pouvez placer les tasses, les verres, les verres à pied, les petites assiettes, les bols, etc. dans le panier supérieur. N'appuyez pas les verres longs les uns contre les autres, sinon ils ne peuvent pas rester stables et peuvent être endommagés.

Lorsque vous placez des verres et des gobelets à long pied, appuyez-les contre le bord du panier ou le support et non contre d'autres objets.

Placez tous les récipients tels que tasses, verres et casseroles dans le lave-vaisselle avec leur ouverture vers le bas, sinon l'eau peut s'accumuler sur les objets.

S'il y a un panier à couverts dans la machine, il est recommandé de l'utiliser afin d'obtenir le meilleur résultat.

Placez tous les objets de grande taille (casseroles, poêles, couvercles, assiettes, bols, etc.) très sales dans le panier du bas.

Les plats et les couverts ne doivent pas être placés les uns au-dessus des autres

Veillez à ne pas entraver la rotation des bras de lavage.

Assurez-vous qu'après avoir chargé la vaisselle, elle n'empêche pas l'ouverture du distributeur de lessive.

Enlevez tout résidu important sur la

vaisselle avant de la mettre dans la machine. Démarrez la machine à pleine charge.

Ne surchargez pas les tiroirs et ne placez pas la vaisselle dans le mauvais panier.

Pour éviter toute blessure, placez les couteaux à long manche et pointus sur les paniers, avec leurs pointes tournées vers le bas ou placées horizontalement.

Les picots pliants permettent le positionnement d'objets plus volumineux, comme des pots et casseroles. Chaque section peut être pliée séparément. Vous pouvez les plier ou les déplier comme illustré sur les images ci-dessous.

1

2

AVERTISSEMENT :

5.2 Chargements alternatifs

Le panier supérieur comprend un mécanisme qui permet au panier supérieur d'être ajusté plus haut ou plus bas sans avoir à retirer le panier. Pour mettre le panier en position haute, tenez-le par les deux côtés et soulevez-le jusqu'au cran de verrouillage. Pour le mettre en position basse, soulevez-le légèrement pour le déverrouiller, puis accompagnez-le jusqu'à sa position basse.

Panier supérieur

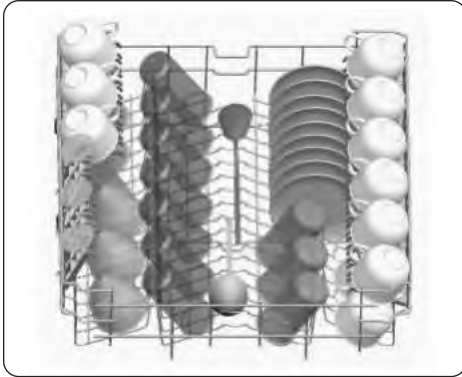

Charges incorrectes

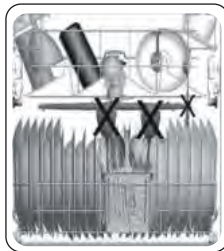

Objets déconseillés au lave-vaisselle.

Ces supports sont conçus pour augmenter la capacité du panier supérieur. Vous pouvez placer vos verres et tasses sur les grilles. Vous pouvez régler la hauteur de ces racks. Grâce à cette fonction, vous pouvez placer différentes tailles de verres sous ces supports.

Grâce aux réglages, vous pourrez utiliser vos racks à 2 hauteurs différentes. De plus, vous pouvez placer de longues fourchettes, couteaux et cuillères sur ces supports latéralement, afin qu'ils ne bloquent pas la rotation des bras de lavage.

La fonction "Soft Touch" des supports permet de mettre des verres à pied qui seront placés comme illustré dans la figure ci-après.



IMPORTANT :

Note importante concernant les tests

Les supports repliables du panier supérieur sont conçus pour vous permettre de placer plus facilement de gros articles tels que des casseroles, des poêles, etc. Chaque partie peut être pliée séparément, ou toutes peuvent être pliées et des espaces plus grands peuvent être obtenus. Utilisez ces supports repliables en les soulevant vers le haut ou en les rabattant.

6. TABLEAU DES PROGRAMMES

Programme	P1	P2	P3	P4	P5	P6	P7	P8	P9	P10
Nom du programme :	Prélavage	Quick 14'	Quick 30'	Eco	Economier+ 5,4 l	Double lavage 10,06 G	Express 50'	Smart 30°C - 50°C	Smart 50°C - 70°C	Lavage à la vapeur
Type de vaisselle :	Convient pour rincer la vaisselle que vous prévoyez de laver plus tard.	Programme le plus rapide pour la vaisselle légèrement sale et réccemment utilisée et adapte à 4 couverts.	Convient pour la vaisselle légèrement sale et un lavage rapide.	Programme standard pour la vaisselle normalement saie utilisée quotidiennement avec des consommables d'entretien et deau réduites.	Convient à la vaisselle normalement sale, avec une plus faible consommation deau	Convient à 3 fois plus de vaisselle délicate, légèrement sale du quotidien, supérieur pour la vaisselle inférieure.	Convient pour la vaisselle normalement sale, utilisée quotidiennement avec un programme plus rapide.	Programme Auto pour la vaisselle normalement sale et plats délicats.	Programme Auto pour la vaisselle très sale.	Nettoyage efficace à la vapeur pour la vaisselle très sale.
Degré de saleté :	Faible	Faible	Faible	Moyen	Moyen	Important	Moyen	Moyen	Important	Important
Quantité de détergent : A : 25 cm3 B : 15 cm3	-	B	A	A	A	A	A	A	A	A
Durée du programme (h/min) :	00:15	00:14	00:30	04:00	03:14	01:56	00:50	01:12	01:33	02:59
Consommation électrique (kWh/cycle) :	0.020	0.340	0.650	0.543	0.950	0.600	1.000	0.650	0.950	1.325
Consommation d'eau (l/cycle) :	4.2	6.6	15.9	9.2	5.4	15.4	9.5	10.0	14.8	20.3

Le panier à couverts supérieur est conçu pour le placement de petits et grands couverts et ustensiles.

Le panier se retire facilement du lave-vaisselle, ce qui permet le rangement facile de votre vaisselle et du panier après lavage.

Le panier à couverts supérieur est composé de deux pièces qui peuvent être enlevées séparément. Retirez la partie gauche ou droite du panier à couverts afin d'obtenir plus d'espace pour les objets dans le panier supérieur comme illustre dans les figures ci-après.

Les couteaux et autres objets ne doivent pas être placés horizontalement dans le panier à couverts.

- Les cendres de cigarette, les restes de bougie, le vernis, la peinture, les substances chimiques, les matériaux en alliage de fer
- Les fourchettes, cuillères et couteaux ayant une partie en bois ou en os, ou ayant des poignées en ivoire ou nacrées, les objets collés, les objets recouverts d'abrasif, les produits chimiques acides ou basiques
- Les matières plastiques sensibles à la température, le cuivre ou les conteneurs à revêtement en étain.
- Les objets en aluminium ou en argent.
- Les verres délicats, les porcelaines décoratives imprimées, certains objets en cristal, les couverts collés, les verres en cristal au plomb, les planches à découper, les articles en fibre synthétique.
- Les articles absorbants, comme les éponges ou les tapis de cuisine.

 **REMARQUE :**

Une charge incorrecte peut causer des problèmes de lavage et de séchage. Suivez les recommandations du fabricant pour un fonctionnement idéal.

À l'avenir, achetez des ustensiles de cuisine pouvant être lavés au lave-vaisselle.

Pour des informations détaillées nécessaires pour les tests des normes EN et une version électronique du manuel, envoyez le nom du modèle et le numéro de série à l'adresse suivante :

- La durée du programme peut varier en fonction de la température de l'eau, de la température ambiante et des fonctions supplémentaires sélectionnées.
- Les valeurs indiquées pour des programmes autres que le programme Éco ne sont fournies qu'à titre indicatif
- Si votre modèle dispose d'un capteur de turbidité, il est alors doté d'un Programme Auto à la place d'un programme intensif.
- Le programme Éco est conçu pour le nettoyage des surfaces.

11. Bouton Extra-économe

Le bouton Extra-économe est le plus efficace en termes de consommations d'énergie et d'eau et il est utilisé pour évaluer la conformité de l'appareil conformément à la législation Eco-conception de l'UE.

- Le lavage de la vaisselle au lave-vaisselle consomme généralement moins d'énergie et d'eau que le lavage de la même vaisselle à la main, quand le lave-vaisselle est utilisé selon les recommandations du constructeur.
- N'utilisez que du détergent en poudre pour les programmes courts.

12. Bouton de séchage supplémentaire

- Les programmes courts ne comportent pas de séchage.
- Pour faciliter le séchage, nous recommandons d'ouvrir légèrement la porte une fois le cycle terminé.
- Vous pouvez accéder à la base de données du produit où sont stockées les informations de votre modèle en scannant le QR Code de l'étiquette énergétique.

D'après les réglementations 1016/2010 et 1059/2010, les valeurs de

consommation énergétique du programme Éco et les réglementations 2019/2022 et

13. Bouton Éco mode d'usage

14. Indicateur d'avertissement du niveau de produit de rinçage

15. Indicateur d'avertissement du niveau de sel

16. Bouton Programme masqué

17. Bouton de verrouillage enfants

7.1. Modification d'un programme

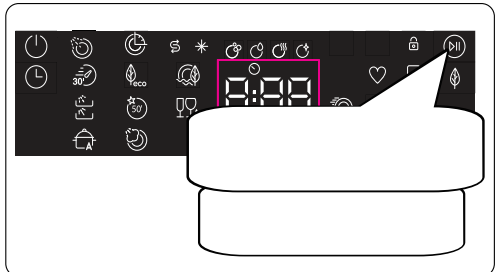
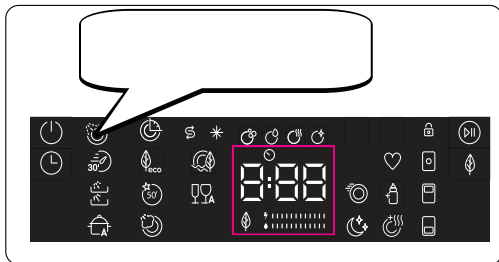
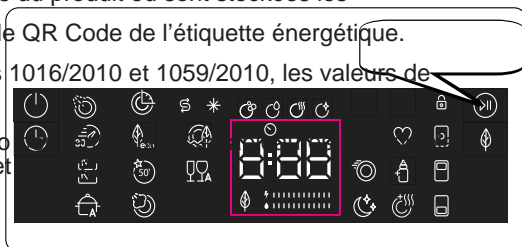

7.2. Annulation d'un programme

(a) (b) (c) (d)

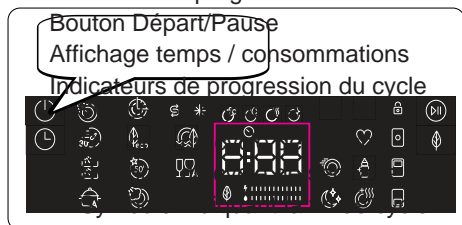
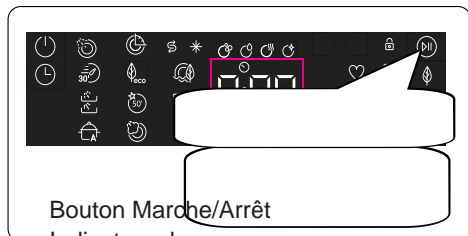

7.3. Bouton démarrage rapide (Tablette)

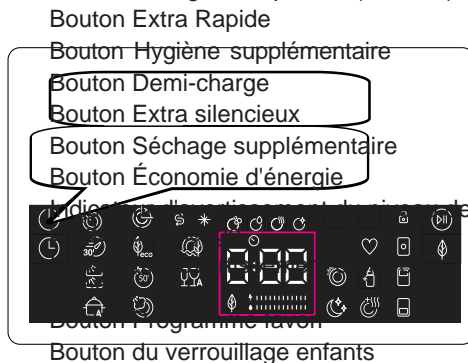

REMARQUE

Allumez la machine en appuyant sur le bouton Marche/Arrêt.

REMARQUE

Sélectionnez un programme approprié en appuyant sur le bouton de sélection du programme. L'indicateur de programme

sélectionné sera allumé. Pour plus de programmes, reportez-vous à la section Tableau des programmes.

REMARQUE

Appuyez sur le bouton Départ/Pause pour démarrer le programme sélectionné.

Contrôle du signal sonore

L'indicateur affiche la durée du programme, le temps restant ou le délai en cas de départ différé.

En outre, la ligne d'affichage des informations comprend les indicateurs LED situés sous les chiffres. Ces indicateurs sont utilisés pour afficher les performances de consommation d'énergie et d'eau du programme sélectionné.

3.

L'écran affichera les symboles correspondant à l'état du programme en cours. Lorsque le symbole de séchage est allumé, le lave-vaisselle peut rester silencieux pendant 15 à 100 minutes, en fonction du programme sélectionné.

Enregistrer le mode d'alimentation

Après avoir sélectionné le programme, appuyez sur ce bouton pour régler la durée du délai. Ensuite, appuyez sur le bouton Départ/Pause pour démarrer la minuterie du délai. Le symbole du Délai restera allumé pendant cette période.

2.

Sélectionnez la fonction Détergent en tablette lorsque vous utilisez un détergent combiné contenant du sel, du liquide de rinçage ou d'autres produits. L'indicateur de Détergent en tablette restera allumé aussi longtemps qu'il sera sélectionné.

Sélectionnez la fonction Extra Rapide pour réduire la durée d'un programme et consommer moins d'eau. L'indicateur Extra rapide s'allumera.

5.

Sélectionnez la fonction Hygiène supplémentaire pour augmenter la température de lavage, pour un lavage encore plus hygiénique. L'indicateur Hygiène supplémentaire s'allumera.

Technologie des ions naturels (en fonction du modèle)

Sélectionnez la fonction Demi-charge pour choisir la zone du lave-vaisselle contenant la vaisselle à laver. Vous pouvez

sélectionner les deux paniers, le panier supérieur uniquement ou le panier inférieur uniquement. Appuyez sur la touche jusqu'à (10) que le symbole correspondant au panier contenant la vaisselle à laver s'allume. L'indicateur de demi-charge s'allumera pendant que cette fonction est utilisée. La vaisselle placée dans d'autres zones ne sera pas lavée.

Sélectionnez la fonction Extra silencieux (10) que le lave-vaisselle fonctionne plus silencieusement. L'indicateur Extra silencieux s'allumera. Cette option permet de réduire le niveau sonore du lave-vaisselle lors du lavage.



REMARQUE

Sélectionnez la fonction Séchage supplémentaire pour ajouter des étapes de séchage supplémentaires à un programme (10) afin d'obtenir une vaisselle plus sèche. L'indicateur Séchage supplémentaire s'allumera. Cette option augmente la température de l'eau de l'étape de rinçage final et la durée de l'étape de séchage d'un maximum de 10 minutes.

Appuyez sur le bouton Économie d'énergie (10) pour permettre à la porte du lave-vaisselle de s'ouvrir à la fin du programme afin d'augmenter l'efficacité du séchage. Cette fonction économise également de l'énergie en permettant au lave-vaisselle de fonctionner à une température plus basse.

Lorsqu'il n'y a pas assez de produit de rinçage, le symbole d'avertissement de manque de rinçage (10) s'allume pour indiquer que le réservoir de liquide de rinçage doit être rempli.



Lorsqu'il n'y a pas assez de sel adoucissant, le symbole d'avertissement de manque de sel (10) s'allume pour indiquer que le réservoir de sel doit être rempli.

Il vous permet de rappeler un programme et ses options, que vous avez auparavant sélectionnés. Pour enregistrer un programme en tant que programme favori, appuyez sur le bouton Favori pendant 5 secondes.

Après avoir démarré un programme, appuyez sur l'icône Verrouillage pour les enfants pendant 5 secondes, jusqu'à la fin du décompte. L'affichage clignotera pendant 2 secondes. Après cela, le Verrouillage pour les enfants s'activera et « CL » sera affiché à l'écran. Tous les boutons sont désactivés lorsque le Verrouillage pour les enfants est actif.

Si vous souhaitez modifier le programme alors que la machine est déjà en marche.

Appuyez sur le bouton Départ/Pause.

Sélectionnez votre programme souhaité à l'aide du bouton sélecteur de programme, après l'arrêt du programme.

Démarrez le programme que vous venez de sélectionner en appuyant sur le bouton Départ/Pause.

Le nouveau programme reprendra le cours de l'ancien programme.

8 NETTOYAGE ET ENTRETIEN

Si vous souhaitez annuler un programme en cours d'exécution.

Appuyez sur le bouton Départ/
Pause pendant 3 secondes.

Pendant l'annulation, le
voyant Fin clignote.
La machine évacue l'eau qu'elle contient
en 30 secondes ou 3 minutes environ.

Lorsque le voyant Fin s'allume,
éteignez votre machine à en
appuyant sur le bouton Marche/Arrêt.

Éteignez votre machine avec le bouton
Marche/Arrêt une fois que le programme
est terminé et que le voyant FIN s'allume.

Débranchez le cordon de la prise d'alimentation.
Fermez le robinet d'eau.

8.1 Filtres

: Évitez d'ouvrir la porte
avant la fin du programme.

a) : b) la fin du programme
de lavage, vous pouvez laisser la porte de
votre machine entrouverte pour accélérer le
processus de séchage.

: Si la porte du lave-
vaisselle est ouverte pendant le lavage ou
en cas de coupure de courant, la machine
relance le programme une fois la porte
fermée ou le courant rétabli.

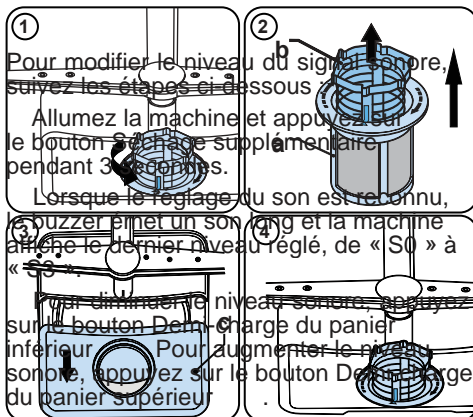

Pour mémoriser le niveau sonore sélectionné, éteignez l'appareil. Le niveau « S0 » signifie que le signal sonore est désactivé. Le réglage d'usine est « S3 ».

(1)

(2)

Pour activer ou désactiver le mode économie d'énergie, suivez les étapes ci-dessous :

Allumez la machine et appuyez sur le bouton Séchage supplémentaire pendant 3 secondes.

Après 3 secondes, la machine affiche le dernier réglage, « IL1 » or « IL0 ».

Lorsque le mode Économie d'énergie est activé, « IL1 » apparaît à l'écran. Dans ce mode, l'éclairage intérieur s'éteindra 2 minutes après l'ouverture de la porte et la machine s'éteindra lorsqu'elle reste 15 minutes sans activité afin d'économiser de l'énergie.

Lorsque le mode Économie d'énergie est désactivé, « IL0 » apparaît à l'écran. Si le mode Économie d'énergie est désactivé, les lumières intérieures resteront allumées tant que la porte sera ouverte et la machine sera toujours allumée à moins qu'elle ne soit éteinte par l'utilisateur.

Éteignez la machine pour enregistrer les réglages effectués.

Le mode Économie d'énergie est activé par défaut en réglage d'usine.

Cette fonction confère un niveau d'hygiène supplémentaire au lave-vaisselle grâce à la technologie Ion. Cette fonction est

comme un programme indépendant. Cette fonction est activée en appuyant sur le bouton de demi-charge du panier supérieur pendant 3 secondes. Au bout de 3 secondes, « Ion » apparaît à l'écran, ce qui indique que la fonction Tech Ion naturel est activée. Relâchez le bouton lorsque « Ion » apparaît à l'écran. La fonction Tech Ion naturel, est automatiquement annulée si l'utilisateur n'intervient pas dans les 24 heures après l'activation de cette fonction.



8.3 Pompe de vidange

La fonction Tech Ion naturel fonctionne indépendamment des programmes.

Cette technologie confère un niveau d'hygiène supplémentaire. Cette technologie permet d'éviter les mauvaises odeurs pendant un programme de lavage qui comprend une étape de séchage.

La fonction PureBeam est activée ou désactivée avant de commencer le programme, en état de fonctionnement en appuyant sur le bouton de demi-charge du panier supérieur pendant 6 secondes. Pendant ce temps, l'affichage compte de 1 à 6. Au bout de 6 secondes, « U1 » s'affiche, ce qui indique que la fonction PureBeam est activée. Après 6 secondes, lorsqu'il est désactivé, "U0" s'affiche. Le paramètre PureBeam suit celui de Natural Ion Tech.

Le réglage par défaut est « UO ».

Si l'utilisateur ne désactive pas la fonction PureBeam à la fin du programme, elle restera active jusqu'à ce que la machine s'éteigne.

Si la fonction PureBeam ou Natural Ion Tech est activée, la LED Natural Ion Tech Ion s'allume comme un variateur lorsque la porte est ouverte.

9 DÉPANNAGE

Il est important de nettoyer votre lave-vaisselle pour en prolonger sa durée de vie. Assurez-vous que les réglages d'adoucissement de l'eau soient correctement faits et que la quantité de détergent soit optimale pour prévenir l'accumulation du calcaire. Remplissez le compartiment à sel lorsque le voyant du capteur de sel est allumé.

De la graisse et du calcaire peuvent se déposer dans le lave-vaisselle au fil du temps. Si tel est le cas :

- Remplissez le compartiment à détergent, mais ne chargez pas de vaisselle. Sélectionnez un programme qui fonctionne à haute température, puis faites tourner le lave-vaisselle à vide. Si votre lave-vaisselle n'est toujours pas suffisamment propre, utilisez un produit de nettoyage pour lave-vaisselle.
- Pour prolonger la durée de vie de votre lave-vaisselle, nettoyez votre machine tous les mois.
- Nettoyez régulièrement les joints de la porte avec un chiffon humide pour enlever les résidus accumulés ou les corps étrangers.

Nettoyez les filtres et les bras pulvérisateurs au moins une fois par semaine. Lorsque des déchets alimentaires restent sur les filtres il convient de retirer ces filtres et de les nettoyer soigneusement sous le robinet d'eau.

Micro Filtre Gros filtre
Filtre métallique

Pour enlever et nettoyer la combinaison des filtres tournez cette dernière dans le sens inverse des aiguilles d'une montre et retirez-la en la soulevant . Séparez le gros filtre du micro filtre . Retirez le filtre métallique .

Rincez le filtre sous le robinet d'eau jusqu'à ce qu'il n'y ait plus de résidus. Remettez les filtres ensemble. Remplacez l'insert du filtre, et faites-le pivoter dans le sens des aiguilles d'une montre .

- N'utilisez jamais le lave-vaisselle sans filtre.
- Une mauvaise disposition du filtre réduit l'efficacité de lavage.
- Pour assurer le bon fonctionnement de votre machine, nettoyez régulièrement les filtres.

Assurez-vous que les trous des bras pulvérisateurs ne soient pas obstrués et qu'aucun déchet alimentaire ou corps étranger ne soit coincé au niveau des bras pulvérisateurs. En cas d'obstruction de ces trous, retirez les bras pulvérisateurs et nettoyez-les avec de l'eau. Pour enlever le bras pulvérisateur supérieur, défaire l'écrou en le faisant pivoter dans le sens des aiguilles d'une montre et en le tirant vers le bas. Veillez à ce que l'écrou soit parfaitement serré lors du remontage du bras pulvérisateur supérieur.



Des résidus alimentaires ou des objets étrangers qui n'ont pas été capturés par les filtres peuvent bloquer la pompe à eaux usées. L'eau de rinçage stagnera alors au-dessus du filtre.

Avertissement : risques de coupures !
Lors du nettoyage de la pompe de vidange, faites en sorte de ne pas vous blesser avec des morceaux de verre ou avec des objets tranchants.

Dans ce cas précis :

Débranchez toujours en premier l'appareil de la source d'alimentation.

Enlevez les paniers.

Retirez les filtres.

Écopez l'eau, si besoin, à l'aide d'une éponge.

Contrôlez la surface, puis retirez les corps étrangers.

Ré-installez les filtres

Réintroduisez les paniers.

AVERTISSEMENTS DE PANNE AUTOMATIQUES ET CE QU'IL FAUT FAIRE

DÉFAUT	CAUSE POSSIBLE	DÉPANNAGE
Le programme ne démarre pas.	Votre lave-vaisselle n'est pas branché.	Branchez votre lave-vaisselle.
	Votre lave-vaisselle n'est pas allumé.	Allumez le lave-vaisselle en appuyant sur la touche Marche/Arrêt.
	Fusible grillé.	Vérifiez votre disjoncteur.
	Robinet d'arrivée d'eau fermé.	Ouvrez le robinet d'alimentation en eau.
	La porte de votre lave-vaisselle est ouverte.	Fermez la porte du lave-vaisselle.
	Le tuyau d'arrivée d'eau est pincé ou les filtres de l'appareil sont bouchés.	Vérifiez le tuyau d'arrivée d'eau et les filtres de l'appareil et assurez-vous qu'ils ne sont pas bouchés.
L'eau reste à l'intérieur de l'appareil.	Le tuyau d'évacuation de l'eau est bouché ou pincé.	Vérifiez le tuyau de vidange, puis nettoyez-le ou dépliez-le.
	Les filtres sont encrassés.	Nettoyez les filtres.
	Le programme n'est pas encore terminé.	Attendez la fin du programme.
L'appareil s'arrête durant le lavage.	Panne de courant.	Vérifiez l'alimentation secteur.
	Panne d'alimentation en eau.	Vérifiez le robinet.
Si des bruits de secousses et de choc sont audibles durant l'opération de lavage.	Le bras de lavage touche la vaisselle du panier inférieur.	Déplacez ou retirez les objets qui bloquent le bras de lavage.
Des déchets alimentaires restent partiellement sur la vaisselle.	La vaisselle était mal placée, et l'eau pulvérisée n'a pas pu atteindre les plats concernés.	Ne surchargez pas les paniers.
	Les plats s'appuient les uns contre les autres.	Placez les plats comme indiqué dans la section sur le chargement de votre lave-vaisselle.
	Pas assez de détergent utilisé.	Utilisez la bonne quantité de détergent, comme indiqué dans le tableau des programmes.
	Programme de lavage sélectionné incorrect.	Utilisez les informations dans le tableau des programmes pour sélectionner le programme le plus approprié.
	Bras de lavage encrassé de restes de nourriture.	Nettoyez les trous dans les bras de lavage .
	Filtres ou pompe d'évacuation de l'eau encrassés, ou filtre mal placé.	Vérifiez que le tuyau de vidange et les filtres sont correctement installés.



<p>Le symbole sur l'appareil ou sur son emballage signifie que cet appareil ne doit pas être mis au rebut avec les ordures ménagères. Il doit être déposé aux points de collecte des déchets destinés au recyclage des appareils électriques et électroniques. Ainsi, vous contribuez à la préservation de l'environnement et de la santé humaine.</p>		
<p>Le recyclage de matériaux contribue à la préservation des ressources naturelles. Pour de plus amples informations sur le recyclage de cet appareil, veuillez contacter la mairie de votre localité, le service de collecte des déchets ménagers, ou encore votre revendeur.</p>		<p>Augmentez le niveau de liquide de rinçage. Pour ce faire, consultez le tableau de duréte de l'eau.</p>
<p>La composition du polymère du lave-vaisselle incorpore une substance active à l'origine de zéa. (No CAS : 13483407)</p> <p>Des traces de bactéries restent sur la vaisselle.</p>	<p>Augmentez le niveau de liquide de rinçage. Pour ce faire, consultez le tableau de duréte de l'eau.</p> <p>Niveau de duréte de l'eau élevé.</p> <p>Le compartiment de sel n'est pas bien fermé.</p>	<p>Augmentez le niveau de liquide de rinçage. Pour ce faire, consultez le tableau de duréte de l'eau.</p> <p>Augmentez le niveau d'adoucisseur d'eau et ajoutez du sel.</p> <p>Vérifiez que le bouchon du réservoir de sel est bien fermé.</p>
<p>La vaisselle ne sèche pas.</p>	<p>Un programme sans rinçage a été sélectionné.</p> <p>Le dosage du liquide de rinçage est trop faible.</p>	<p>Sélectionnez un programme avec séchage.</p> <p>Augmentez le réglage de dosage du liquide de rinçage.</p>
<p>Si vous avez besoin d'assistance, contactez le service après-vente pour des informations complémentaires au numéro suivant (N° non surtaxé) :</p> <p>Des taches de rouille se forment sur la vaisselle.</p> <p>Tarifcation banalisée</p>	<p>La qualité de l'acier inoxydable de la vaisselle n'est pas suffisante.</p> <p>Haut niveau de sel dans l'eau de lavage.</p> <p>Le compartiment de sel n'est pas bien fermé.</p> <p>Débordement de sel dans le lave-vaisselle lors du remplissage du sel.</p> <p>Mauvaise mise à la terre.</p>	<p>Utilisez uniquement des ustensiles qui passent au lave-vaisselle.</p> <p>Ajustez le niveau de duréte de l'eau en utilisant le tableau de duréte de l'eau.</p> <p>Vérifiez que le bouchon du compartiment de sel est bien fermé.</p> <p>Utilisez un entonnoir pendant le remplissage de sel dans le compartiment pour éviter les fuites.</p> <p>Consultez immédiatement un électricien qualifié.</p>
<p>Du détergent reste dans le compartiment à détergent.</p>	<p>Du détergent a été ajouté lorsque le compartiment à détergent était mouillé.</p>	<p>Assurez-vous que le compartiment de détergent est sec avant utilisation.</p>

Ouvert du lundi au vendredi de 9h00 à 18h 0

CODE DE PANNE	PANNE POSSIBLE	QUE FAIRE
FF	Panne du système d'arrivée d'eau	Assurez-vous que le robinet d'arrivée d'eau est ouvert et que de l'eau coule.
		Séparez le tuyau d'alimentation du robinet et nettoyez le filtre du tuyau.
		Contactez le service après-vente si l'erreur persiste.
F5	Panne du système de pression	Contactez le service après-vente.
F3	Alimentation en eau continue	Fermez le robinet et contactez le service après-vente.
F2	Impossible d'évacuer l'eau	Le tuyau d'évacuation de l'eau et les filtres peuvent être bouchés.
		Annulez le programme.
		Si l'erreur persiste, contactez le service après-vente.
F8	Erreur de chauffage	Contactez le service après-vente.
F1	Débordement	 Déterminez et nettoyez le filtre. Fermez le robinet.
		Contactez le service après-vente.
F7	Surchauffe	Contactez le service après-vente.
F9	Erreur de position du diviseur	Contactez le service après-vente.
F6	Détecteur de température défectueux	Contactez le service après-vente.
HI	Erreur de tension élevée	Contactez le service après-vente.
LO	Erreur de tension basse	Contactez le service après-vente.

FR

LE TRI FACILE

FR



REPRISE À LA LIVRAISON

OU

À DÉPOSER EN MAGASIN

OU

À DÉPOSER EN DÉCHÈTERIE

Points de collecte sur www.quefairedemesdechets.fr
 Privilégiez la réparation ou le don de votre appareil!

Les procédures d'installation et de réparations doivent toujours être effectuées par un professionnel agréé du service entretien, afin d'éviter d'éventuels risques. Le constructeur décline toute responsabilité pour tout dommage résultant de réparations effectuées par des personnes non agréées. Les réparations doivent être effectuées uniquement par des techniciens. Lorsqu'un composant doit être changé, assurez-vous que les pièces remplacées sont des pièces détachées d'origine.

De mauvaises réparations ou la non-utilisation de pièces détachées d'origine peuvent provoquer de considérables dégâts et l'utilisateur s'expose à un risque considérable. Les informations pour contacter le service client se trouvent à la fin de ce document. En conformité avec la procédure d'éco-conception, les pièces détachées d'origine relatives au fonctionnement peuvent être obtenues pendant au moins quatorze ans à compter de la date de fin de commercialisation de votre appareil dans l'Espace économique européen.



Le samedi de 9h00 à 13h00
(horaires susceptibles de modifications)

0

NOTICE

Service & Support

Visit Our Website
sharphomeappliances.com